

F70150

Bedienungsanleitung

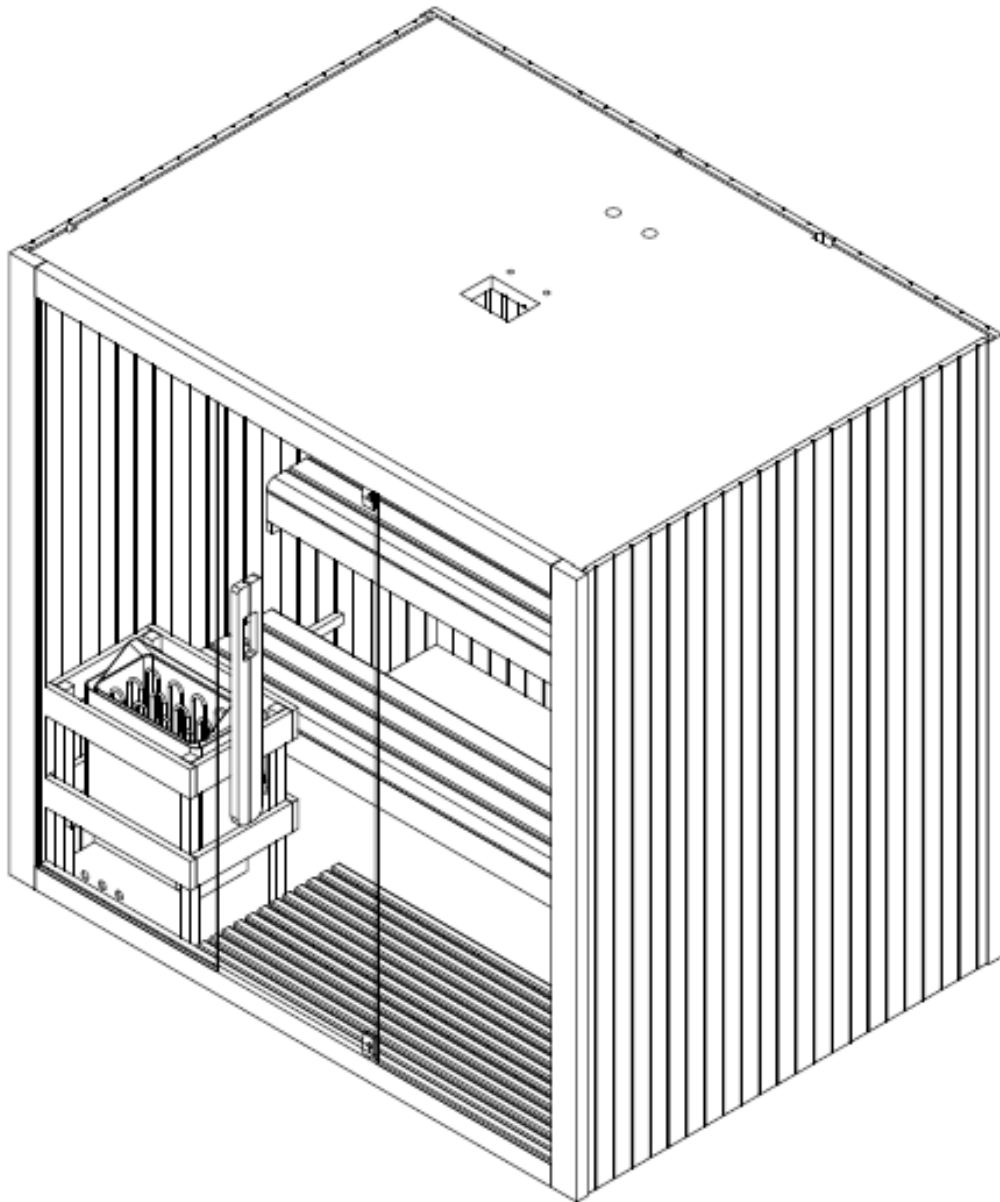

ACHTUNG

Lesen Sie diese Anleitung sorgfältig durch, bevor Sie Ihre Sauna zum ersten Mal in Betrieb nehmen.

Wir empfehlen Ihnen, es an einem sicheren Ort aufzubewahren, damit Sie es in Zukunft wieder verwenden können.

Bitte notieren Sie sich die Seriennummer des Schaltkastens der Kabine, da diese Nummer im Falle einer Reparatur oder Ersatzteilbestellung benötigt wird.

- Holz ist ein lebendiges Element. Um sein ursprüngliches Aussehen zu erhalten, ist es wichtig, die Außenseite des Holzes gegen Feuchtigkeit zu behandeln.
- Stellen Sie die Sauna in einem Innenraum auf eine vollkommen ebene und harte Fläche.
- Verwenden Sie keine flüssigen Reinigungsmittel. Schalten Sie die Sauna vor der Reinigung aus und verwenden Sie einen feuchten Lappen.
- Schützen Sie das Stromkabel der Sauna, damit es nicht gequetscht oder eingeklemmt wird.
- Vergewissern Sie sich vor dem Austausch bestimmter Bauteile, dass diese vom Hersteller vorgeschrieben sind oder die gleichen Eigenschaften wie die Originalteile haben. Ein falscher Austausch kann einen Brand, einen Kurzschluss oder eine Beschädigung der Sauna verursachen. Wir empfehlen dringend, einen qualifizierten Techniker hinzuzuziehen.
- Um das Risiko von Verbrennungen oder elektrischen Schlägen zu vermeiden, verwenden Sie keine Metallwerkzeuge.
- Tiere dürfen nicht in die Sauna gebracht werden.
- Lassen Sie die Sauna nicht unbeaufsichtigt eingeschaltet.
- Lassen Sie die Sauna nicht länger als 1 Stunde am Stück eingeschaltet, um eine vorzeitige Beschädigung des Geräts zu vermeiden. Schalten Sie die Sauna nach 1 Stunde Dauerbetrieb mindestens 30 Minuten lang aus.
- Es wird empfohlen, kein Schließsystem an der Sauna Tür zu installieren.
- Prüfen Sie vor dem Anschluss der Sauna an das Stromnetz, ob Ihre Elektroinstallation den Anforderungen entspricht.
- Installation und Reparaturen dürfen nur von einer Elektrofachkraft durchgeführt werden!
- Verwenden Sie nur Originalteile.
- Schalten Sie die Sauna bei Nichtgebrauch aus.

GEFAHR

- Das Abdecken der Öfen führt zu Brandgefahr durch Überhitzung. Decken Sie die Heizelemente nicht ab!
- Halten Sie brennbare oder leicht entflammbare Materialien/Gegenstände (z.B. Handtücher) stets vom Saunaofen fern.
- Berühren Sie das Heizgerät während und kurz nach der Benutzung nicht, da Verbrennungsgefahr durch die heißen Teile besteht.
- Die Glühbirne erwärmt sich während des Betriebs. Wenn die Glühbirne gewechselt werden muss, ziehen Sie den Stecker aus der Kabine und lassen Sie die Glühbirne abkühlen
- abkühlen, bevor Sie sie auswechseln.

Sicherheit

WICHTIG!

Bitte lesen Sie die Sicherheitshinweise sorgfältig durch, bevor Sie Ihre Saunakabine aufstellen und benutzen.
Die Hinweise sind wichtig für Ihre Sicherheit, also halten Sie sich bitte strikt an sie ein.

Achten Sie auf Hyperthermie, Hitzschlag oder Hitzeerschöpfung, die durch Nichtbeachtung der Sicherheitshinweise verursacht oder verschlimmert werden können. Die Symptome sind Fieber, schneller Puls, Schwindel, Ohnmacht, Lethargie und Taubheitsgefühl im ganzen Körper oder in Teilen des Körpers. Die Auswirkungen sind: verminderte Wahrnehmung der Hitze, Unkenntnis der drohenden Gefahren, Bewusstlosigkeit.

Die Sauna darf nicht benutzt werden von:

- Kinder unter 6 Jahren.
- Menschen mit starken Reaktionen auf Sonnenlicht.
- Personen mit Vorerkrankungen wie Herzkrankheiten, hohem oder niedrigem Blutdruck, Durchblutungsstörungen oder Diabetes ohne vorherige ärztliche Beratung.
- Schwangere Frauen. Überhöhte Temperatur kann den Fötus gefährden.
- Personen, die an Dehydrierung, offenen Wunden, Augenkrankheiten, Verbrennungen oder Sonnenstich leiden.

Kinder zwischen 6 und 16 Jahren dürfen die Sauna benutzen, sofern sie ständig von einem verantwortlichen Erwachsenen beaufsichtigt werden und die Temperatur 60°C nicht überschreitet.

Bei gesundheitlichen Problemen, Medikamenteneinnahme oder Verletzungen von Muskeln und Bändern dürfen Sie die Sauna nur nach vorheriger Rücksprache mit einem Arzt und dessen Genehmigung benutzen.

Wenn Sie chirurgische Implantate tragen, dürfen Sie die Sauna nicht benutzen, ohne vorher einen Arzt zu befragen und dessen Zustimmung einzuholen.

Benutzen Sie die Sauna nicht nach anstrengenden Aktivitäten.

Warten Sie 30 Minuten, bis sich Ihr Körper abgekühlt hat.

Verbringen Sie nicht mehr als 40 Minuten am Stück in der Sauna.

Nehmen Sie vor oder während der Sitzung keinen Alkohol oder Drogen zu sich.

Schlafen Sie nicht in der Sauna, wenn diese in Betrieb ist.

Um die Gefahr einer Überhitzung zu vermeiden, schließen Sie Ihre Sauna an eine ausreichend starke Steckdose an und schließen Sie keine anderen elektrischen Geräte an dieselbe Steckdose an.

Um das Risiko eines Stromschlags oder einer Beschädigung der Sauna zu vermeiden, darf diese nicht benutzt werden:

- Während eines Gewitters.
- Wenn das elektrische Kabel beschädigt ist, muss es von einer qualifizierten Person ersetzt werden.
- Bei Überhitzung des Stromkabels muss es von einer qualifizierten Person überprüft werden.
- Wenn Sie eine Glühbirne wechseln müssen, warten Sie, bis die Sauna ausgeschaltet und abgekühlt ist.

Trocknen Sie sich die Hände, bevor Sie den Strom anschließen oder abschalten.

Niemals mit nassen Händen oder Füßen arbeiten.

Schalten Sie den Strom oder die Heizung nicht schnell ein oder aus, da dies die elektrische Anlage beschädigen könnte.

Versuchen Sie nicht, die Sauna ohne Zustimmung des Saunahändlers oder des Herstellers selbst zu reparieren.

Unerlaubte Reparaturversuche führen zum Erlöschen der Herstellergarantie.

Verwenden Sie keine Reinigungsmittel in der Sauna.

Keine Gegenstände in oder auf der Sauna stapeln oder lagern.

Stellen Sie keine brennbaren Materialien oder chemische Stoffe in der Nähe der Sauna auf.

Decken Sie die Heizelemente nicht ab!









Berühren Sie das Heizgerät während und kurz nach der Benutzung nicht, da aufgrund der heißen Teile Verbrennungsgefahr besteht.

Schalten Sie die Kabine bei Nichtgebrauch aus.

Technische Daten:

Modell	F70150
Material der Kabine	Thermo Espe
Tiefe	2000mm
Breite	1500mm
Höhe	1900mm
Spannung	AC380V
Saunaofen	6KW

Montagematerial (Abweichungen möglich)

										
Ø4x30	Ø4x45	Ø4x60	Ø3*16	Ø6x50	Wood pad					
4x	64x	24x	5x	2x	2x	2x	1x	2x	4x	

Bitte entfernen Sie die Transportverpackung und überprüfen Sie, ob Ihre Infrarotkabine vollständig und unversehrt geliefert wurde, bevor Sie mit dem Zusammenbau beginnen.

Lesen Sie die Montageanleitung sorgfältig durch, bevor Sie einen geeigneten Platz für Ihre Sauna gefunden haben.

Wählen Sie einen Bereich aus:

- An einem trockenen Ort auf einer ebenen, stabilen Oberfläche, die das Gewicht Ihrer Sauna tragen kann.
- Die Höhe muss ausreichend sein, damit Sie die Decke erreichen und elektrische Anschlüsse und Wartungsarbeiten durchführen können.
- Von Wasserquellen, Flammen oder brennbaren Materialien fernhalten.
- Die erforderliche Mindestraumhöhe beträgt 2,02 m

Praktische Ratschläge

- Bitte beachten Sie, dass für den Saunaaufbau min. 2 Erwachsene erforderlich sind.
- Identifizieren Sie jedes Panel eindeutig, bevor Sie beginnen
- Verlegen Sie bei der Montage das Netzkabel Ihrer Sauna so, dass es leicht zugänglich ist.
- Beachten Sie, dass es Unterschiede zwischen den Modellen gibt.



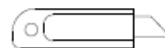
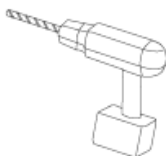
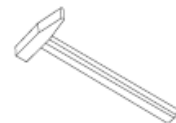
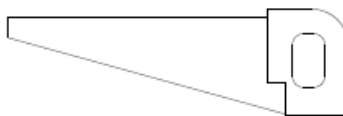
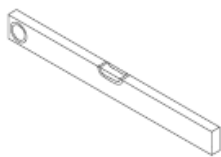

WICHTIG :

Bitte überprüfen Sie die Senkung und den Lochdurchmesser der Bohrlöcher, um eine Beschädigung des Holzes zu vermeiden.

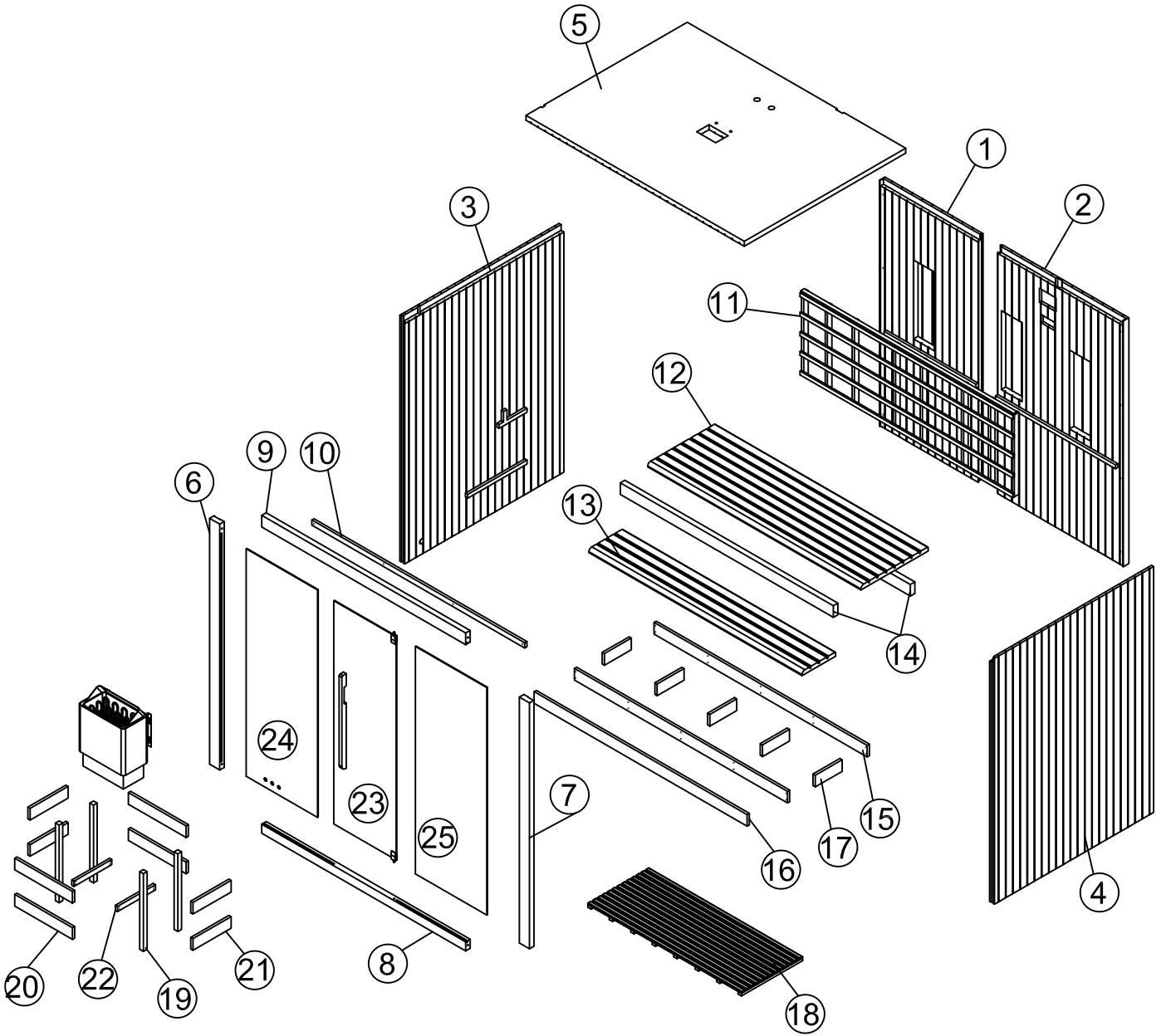
Werkzeuge:

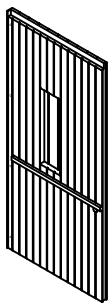
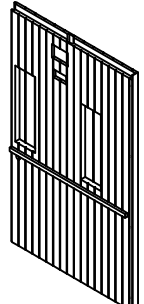
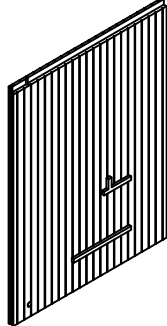
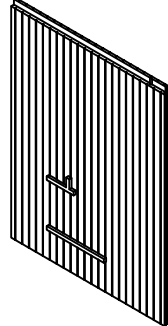
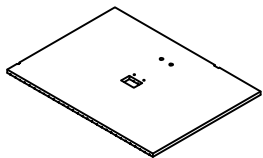

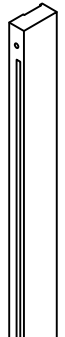
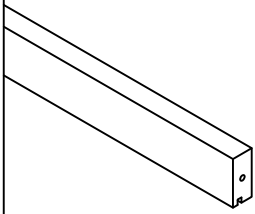
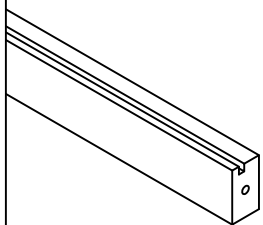
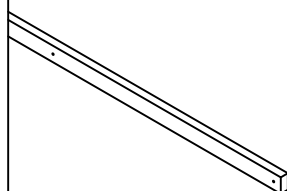
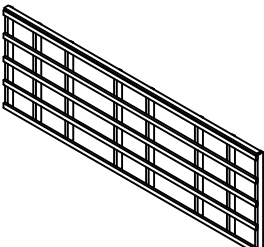
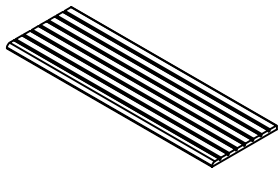
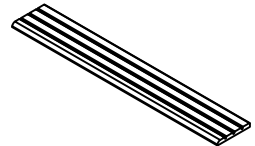
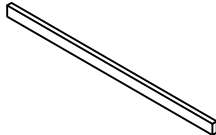
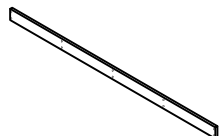
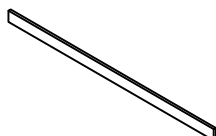
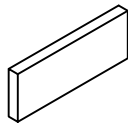
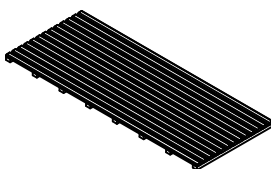
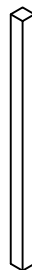
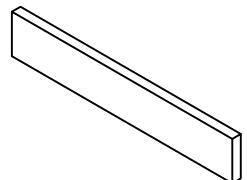
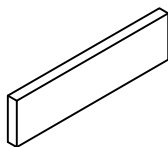
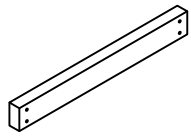

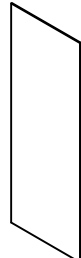
① 	② 	③ 	④ 	⑤ 
1900*875*44mm	1900*1133*44mm	1900*1419*44mm	1900*1419*44mm	1947*1439*44mm
⑥ 	⑦ 	⑧ 	⑨ 	⑩ 
1900*90*40mm	1900*90*40mm	1819*90*40mm	1819*70*40mm	1898*40*20mm
⑪ 	⑫ 	⑬ 	⑭ 	⑮ 
1898*640*53mm	1900*600*33mm	1900*300*33mm	1900*90*40mm	1900*90*20mm
⑯ 	⑰ 	⑱ 	⑲ 	⑳ 
1900*90*20mm	240*90*20mm	1370*546*33mm	600*33*33mm	520*90*20mm
㉑ 	㉒ 	㉓ 	㉔ 	㉕ 
340*90*20mm	338*40*20mm	1725*557*6mm	1158*637*6mm	1158*637*6mm

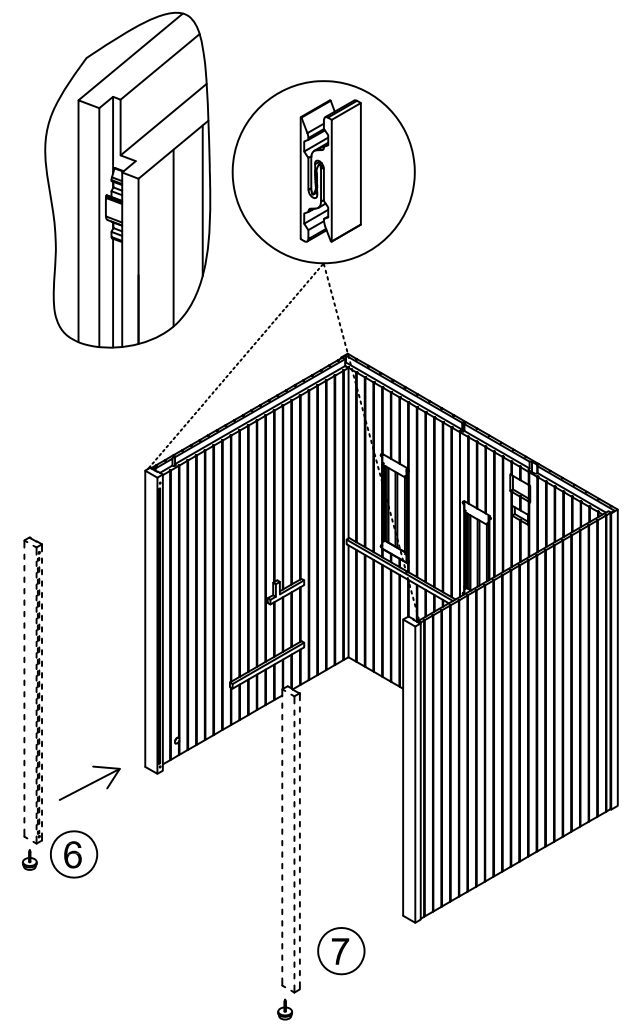
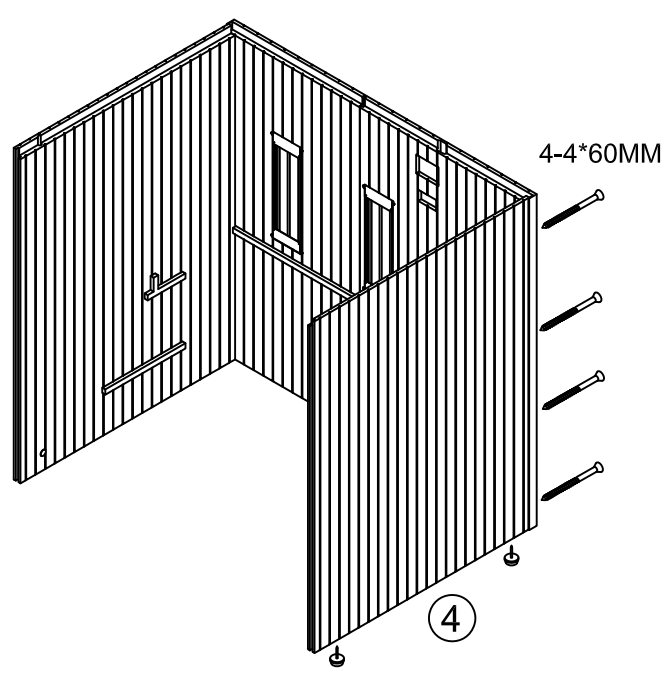
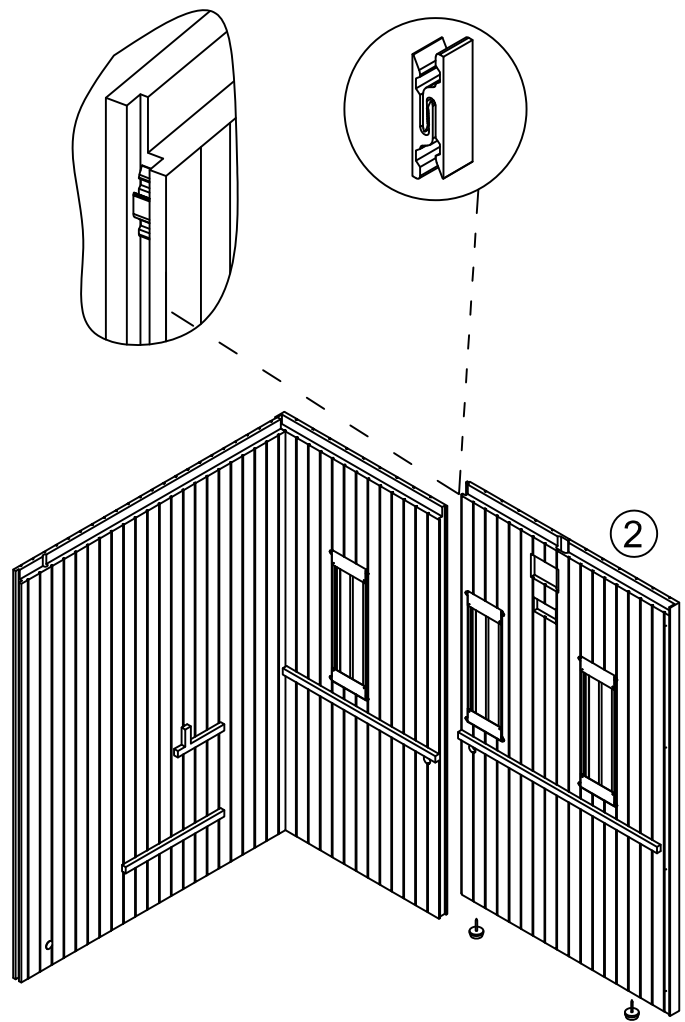
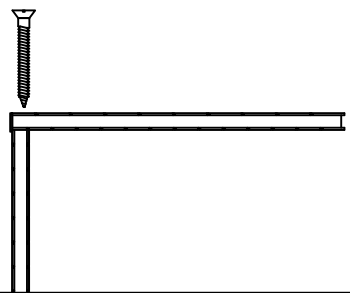
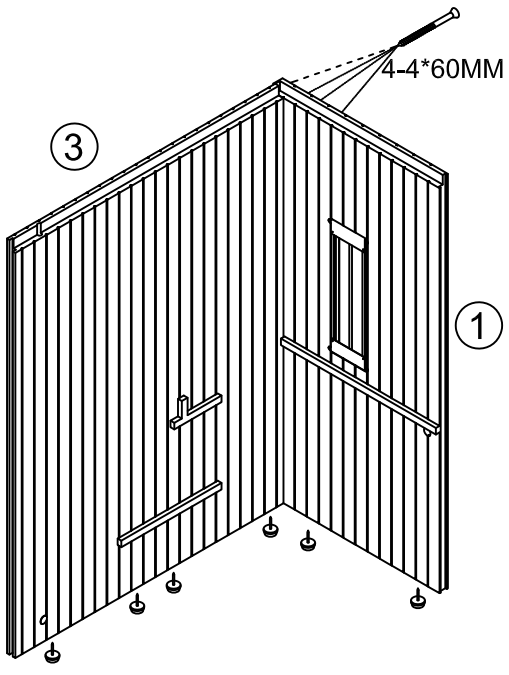

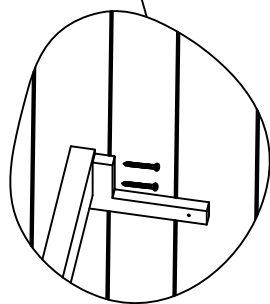
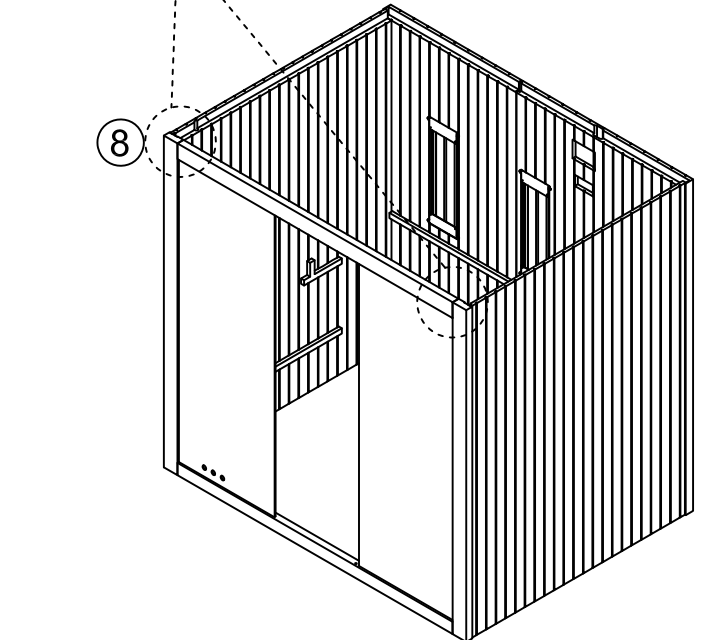
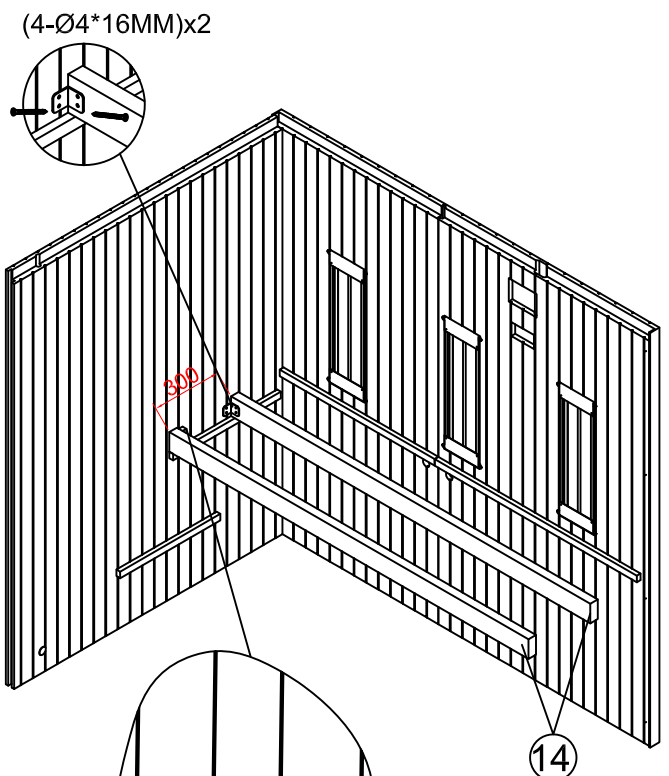
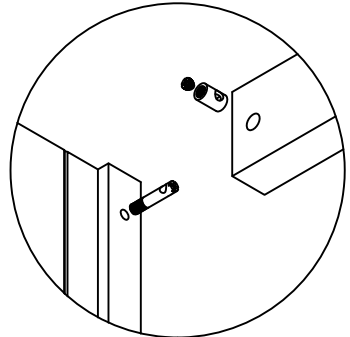
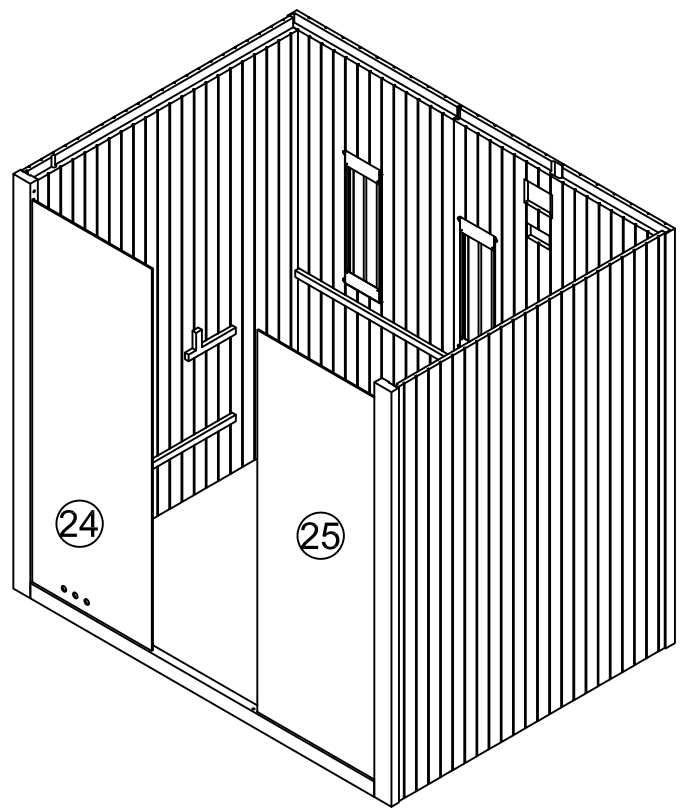
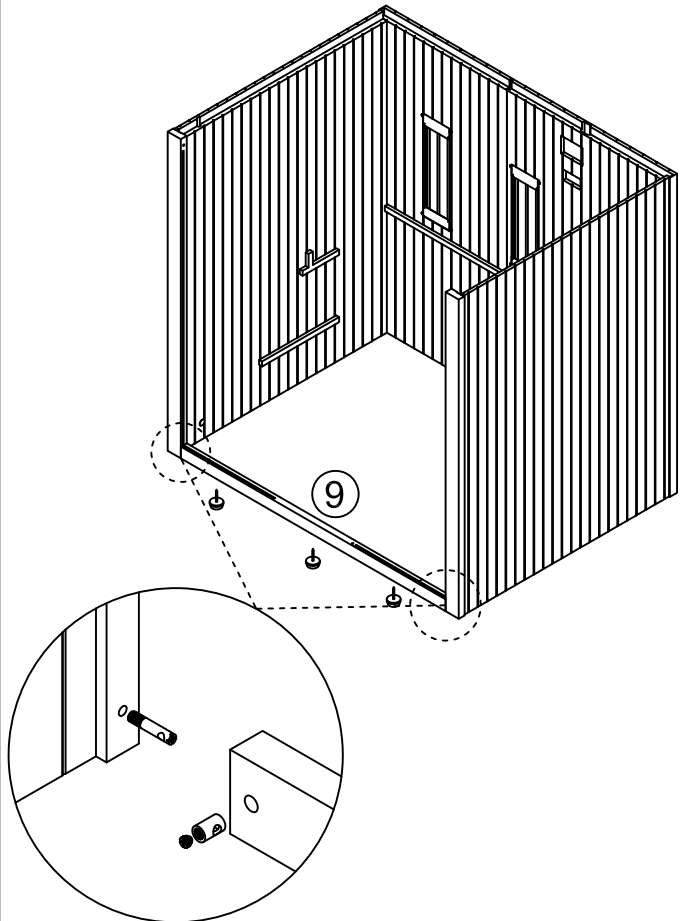

(2-Ø4*45MM)x2

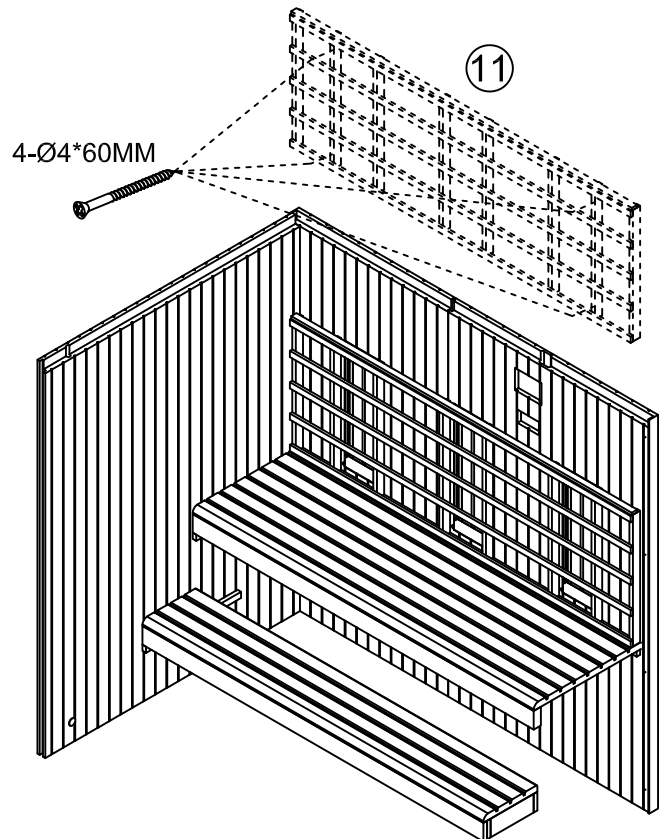
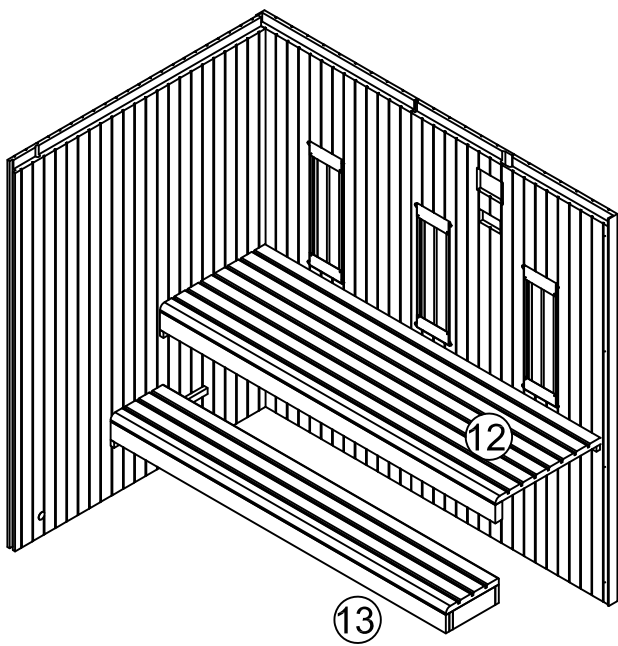
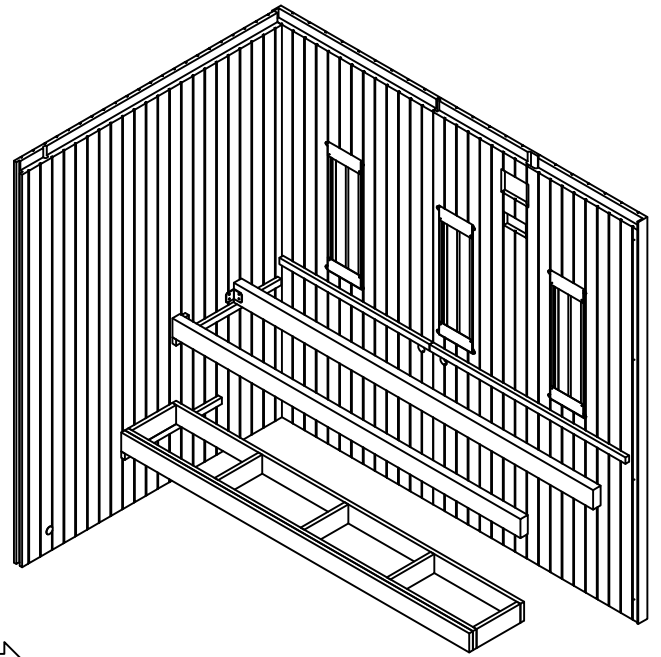
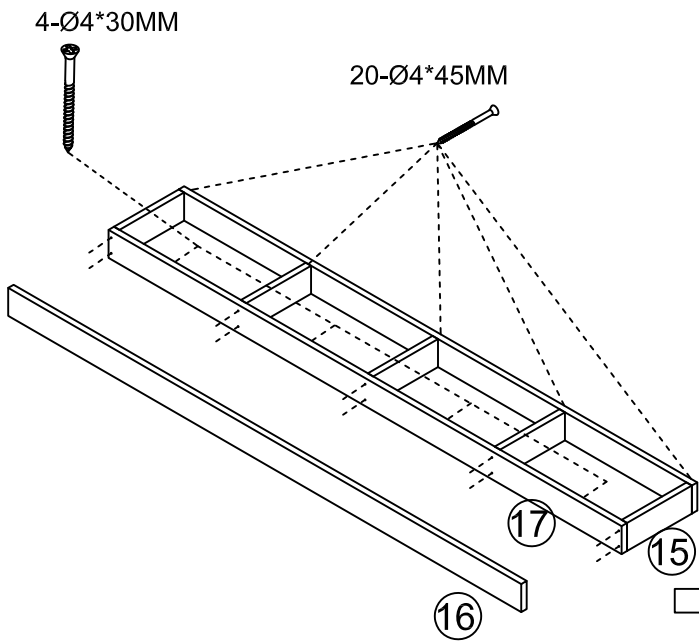

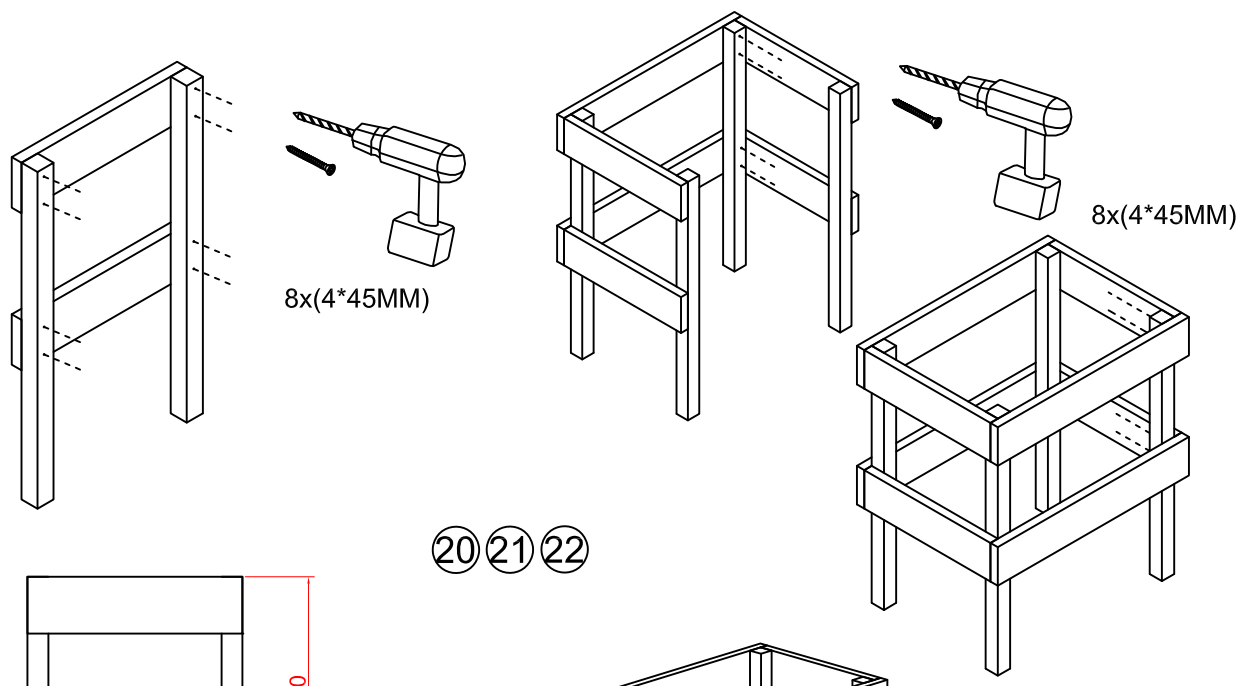

20 21 22

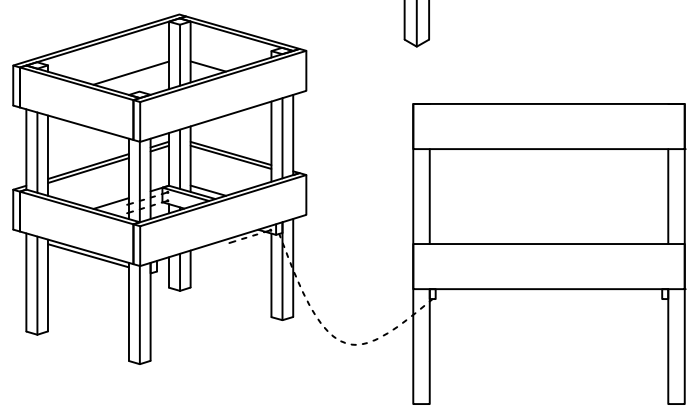
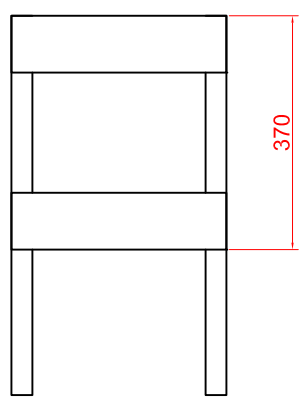

Stove power line

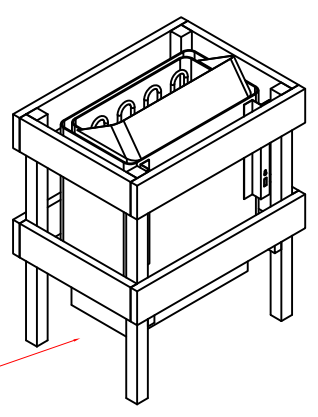
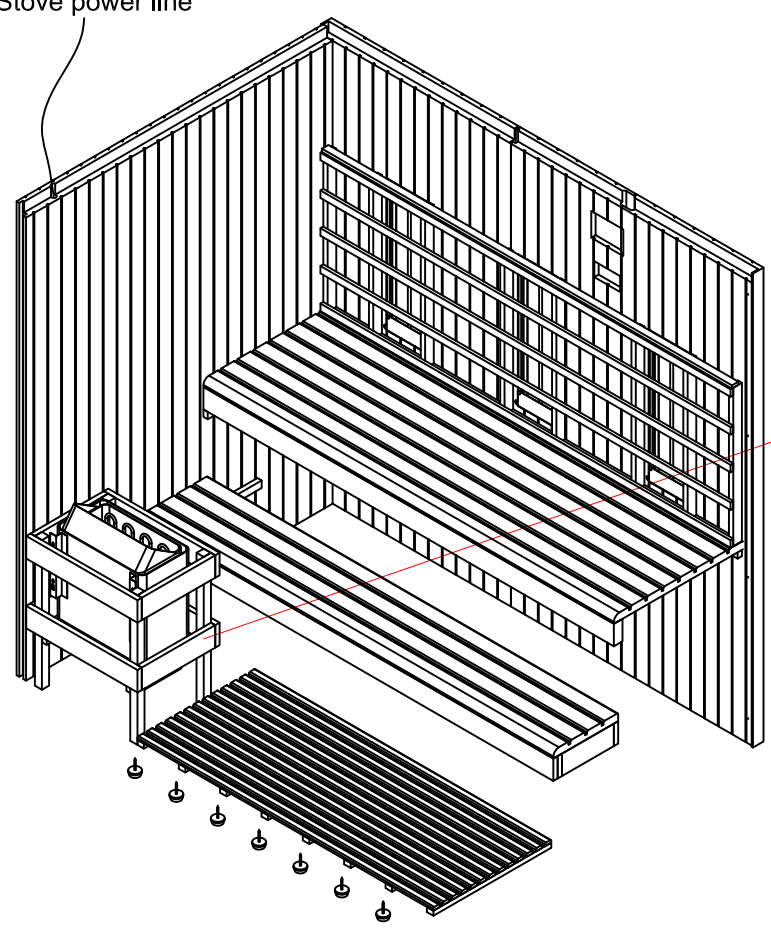

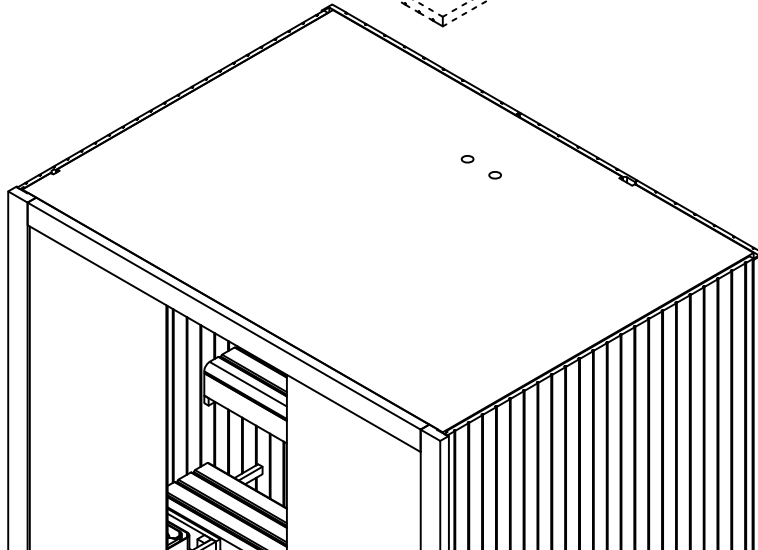
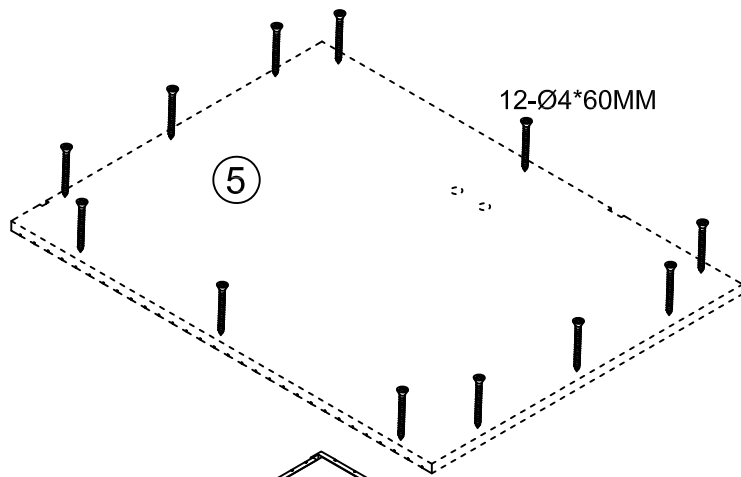
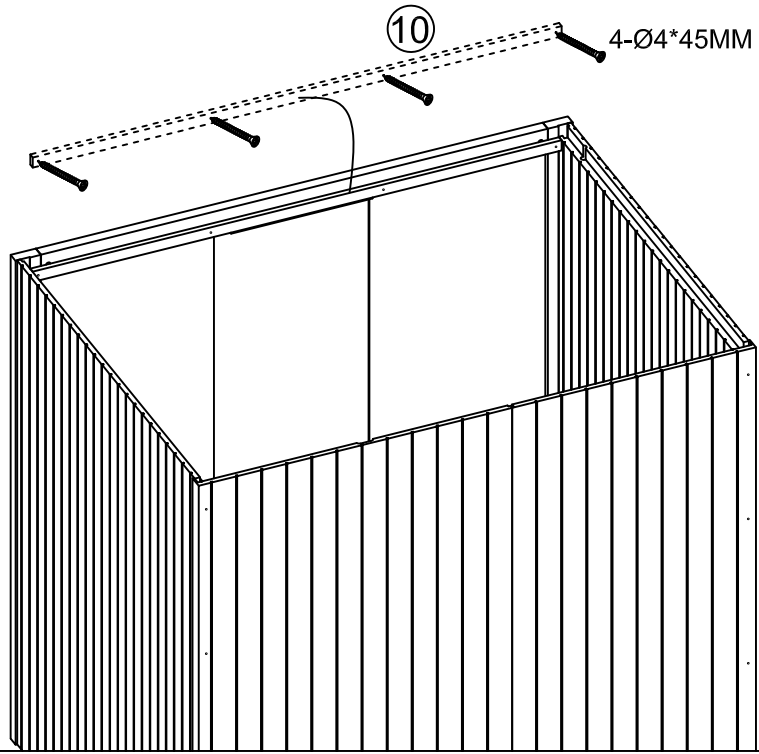

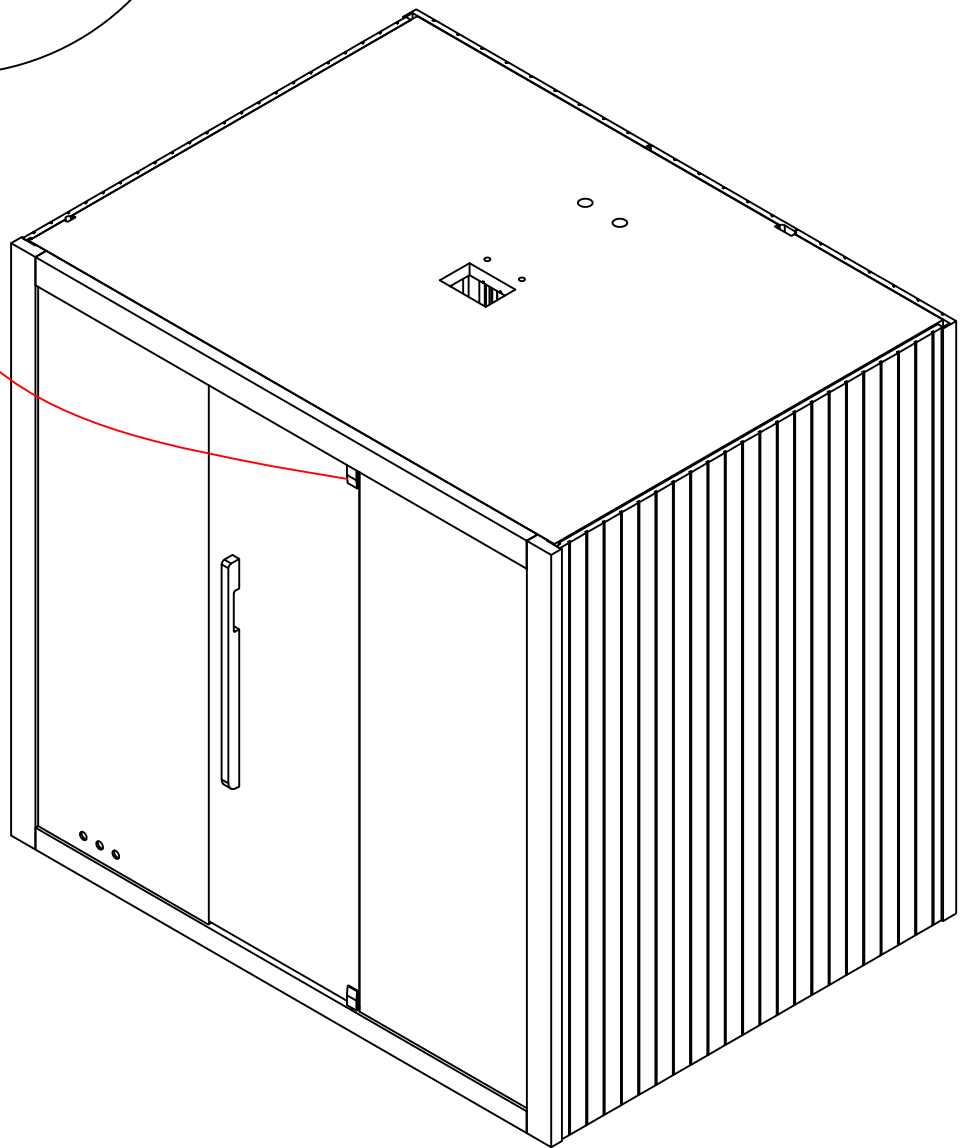
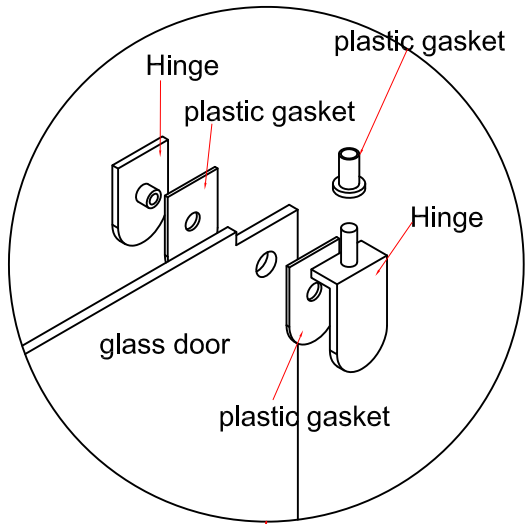

Schaltplan

Eingangsspannung	AC230V/50HZ
ng Nennleistung	1600W
Nennstrom	7A
Sicherheitsklasse	I
Modell	FKF603

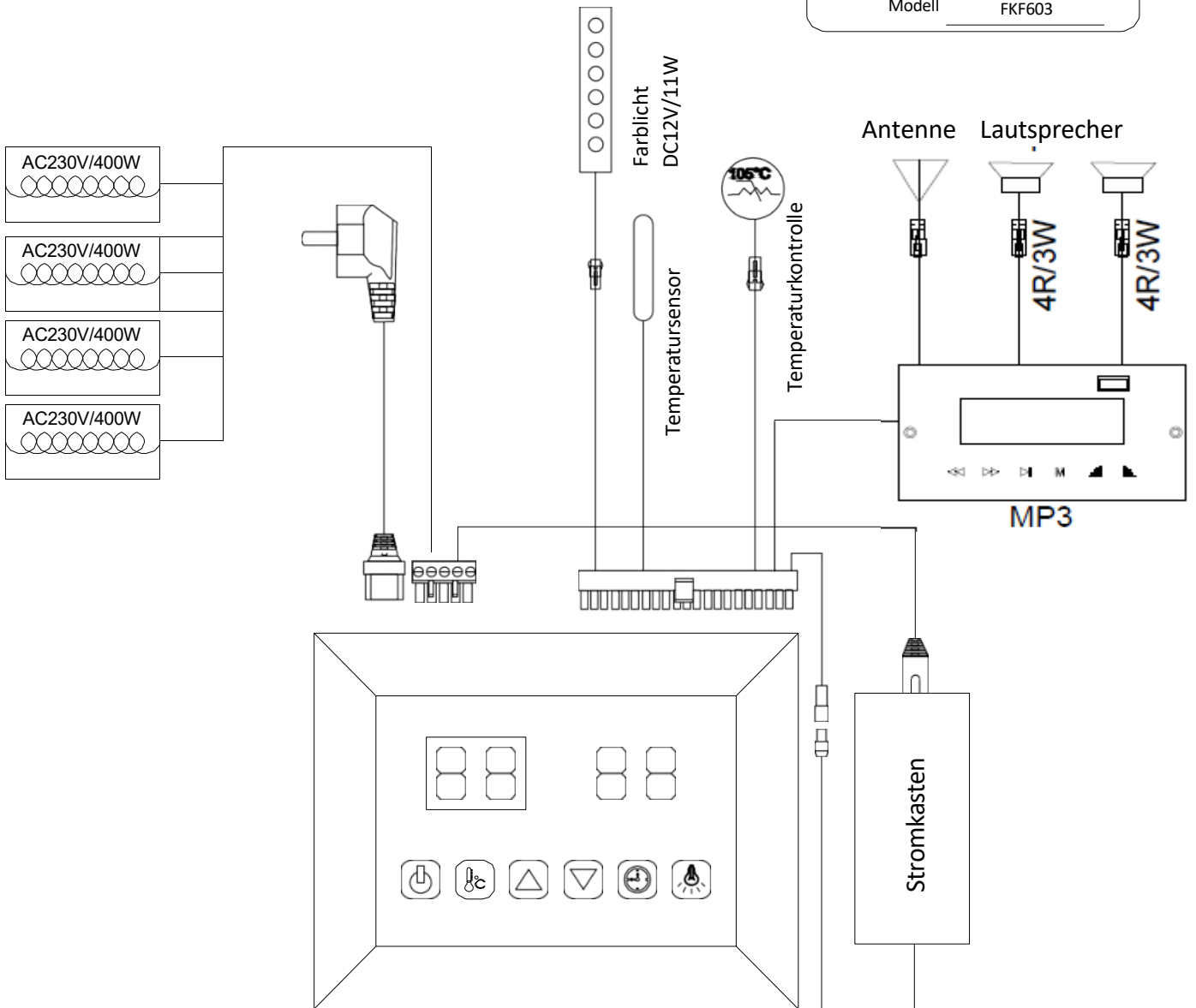

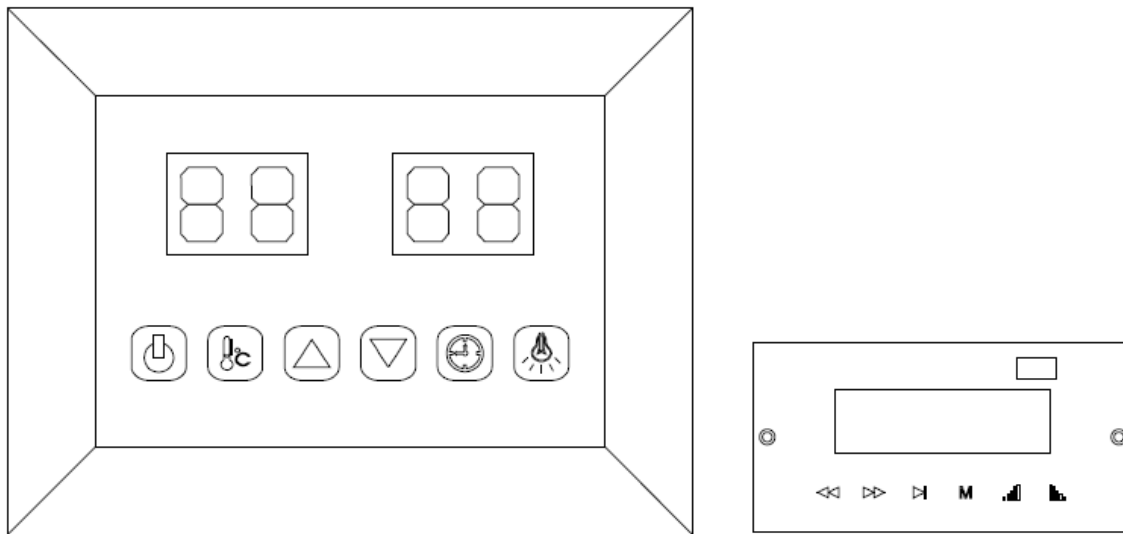

Betriebsanleitung





Schließen Sie das Netzteil an die Steckdose an, die LED-Anzeige auf dem Display beginnt zu blinken. Jetzt können Sie die Infrarotheizungen, das Licht und die Musikfunktion einschalten.

1) Startup:

Drücken Sie , um das Display einzuschalten und die Heizungen beginnen zu arbeiten, die Zeitdauer wird automatisch auf 99 Minuten eingestellt und die Lufttemperatur in der Kabine wird angezeigt. Drücken Sie erneut auf , um die Heizungen auszuschalten.



2) Temperatur-Einstellungen:

Die linke Anzeige bezieht sich auf die Lufttemperatur. Drücken Sie , Sie können die gewünschte Temperatur von 35 bis 60 einstellen, indem Sie die Tasten  /  drücken, Intervall=1 ; Die Einstellnummer blinkt 10 Sekunden lang und zeigt dann automatisch



die Lufttemperatur; wenn diese Temperatur erreicht ist, schalten sich die Heizungen automatisch ab; wenn sie unter diese Temperatur fällt, wird die Kabine automatisch eingeschaltet.

Bitte beachten Sie: Die maximal erreichbare Lufttemperatur in der Kabine kann niedriger sein als die gewünschte Temperatur. Dies hängt von der Temperatur außerhalb der Kabine ab. Standard-Temperatur=40

3) Zeiteinstellungen:

Die rechte Anzeige bezieht sich auf die Dauer der Zeit. Drücken Sie , Sie können die gewünschte Zeit von 5 Minuten bis 99 Minuten einstellen, indem Sie die Tasten  /  drücken; Intervall = 1 Minute; Wenn der Countdown auf 00 herunterzählt, schaltet sich die Heizung automatisch ab; Standardzeit = 99 Minuten.

4) Farbe Licht:

Drücken Sie kurz , können Sie die gewünschte Farbe wählen (7 Farben insgesamt) und schalten Sie das Licht aus; Drücken sie Lange  um in den automatischen Zyklus zu wechseln, die 7 Farben wechseln alle 5 Sekunden.

Betriebsanleitung

5) Mp3-Player:

Aktivieren Sie den MP3-Player, indem Sie die Taste "M" auf dem MP3-Player drücken und gedrückt halten.

Wählen Sie den gewünschten Modus durch wiederholtes kurzes Drücken der Taste "M" am MP3-Player.(USB, MMC CARD, Bluetooth, FM-Radio)

USB/SD- oder Bluetooth-Modus:

Sie können Titel durch kurzes Drücken der Tasten ◀◀/▶▶ auswählen und die Lautstärke (0-32) durch langes Drücken der Tasten ◀◀/▶▶ einstellen. Die Taste ▶| für Pause.

FM-Radio-Modus:

Drücken Sie lange auf ▶|, um automatisch nach Sendern zu suchen (87,5MHZ-108MHZ), das System speichert alle Sender; Sie können Sender durch kurzes Drücken der Tasten ◀◀/▶▶ auswählen und die Lautstärke (0-32) durch langes Drücken der Tasten ◀◀/▶▶ einstellen.

F70150

Instruction Manual

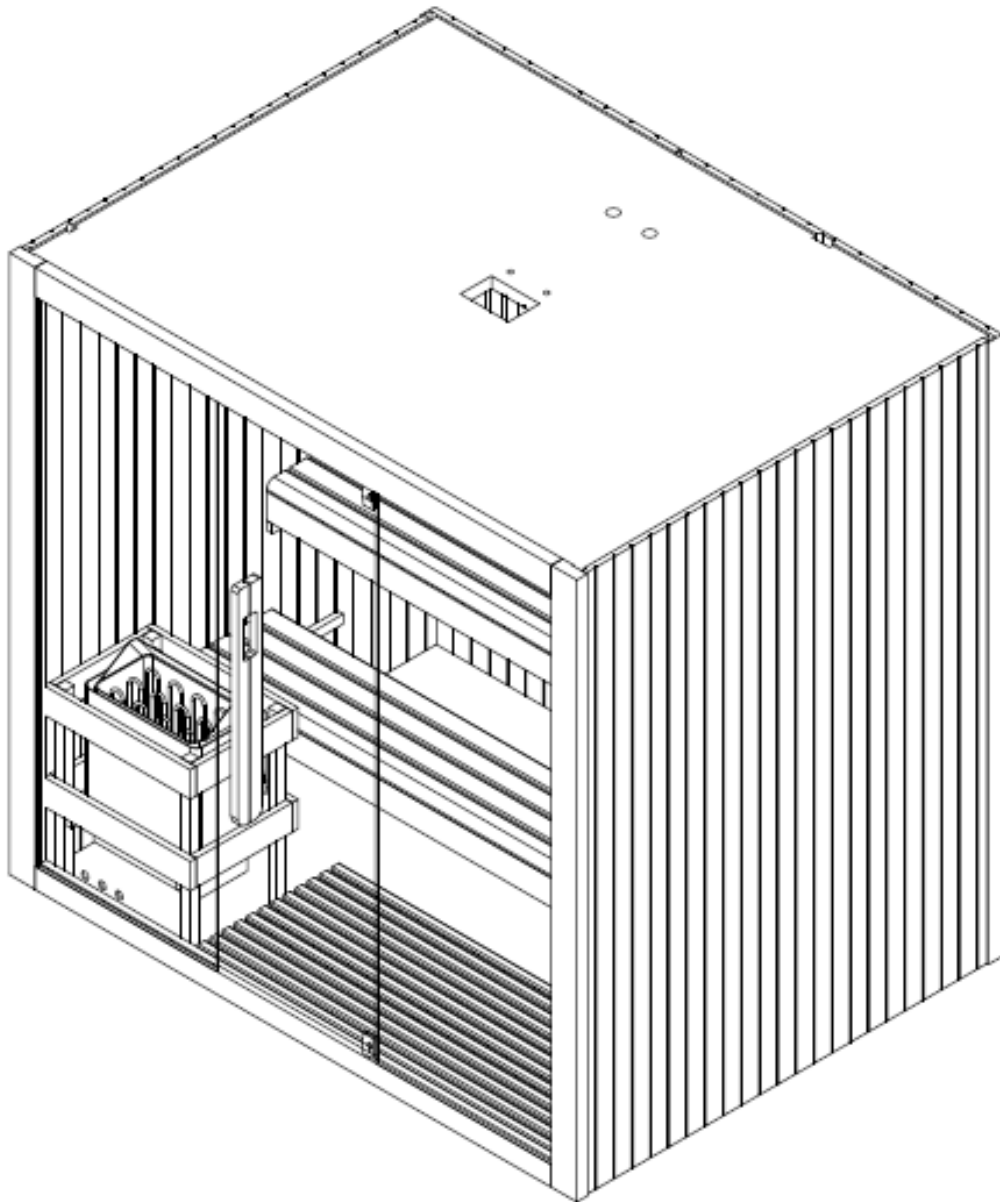

Attention

Read these instructions carefully before using your sauna for the first time.

We recommend that you store it in a safe place so that you can use it again in the future.

Please make a note of the serial number of the cabin control box, as this number will be required in the event of a repair or spare parts order.

- Wood is a living element. To maintain its original appearance, it is important to treat the outside of the wood against moisture.
- Place the sauna on a perfectly flat and hard surface.
- Do not use liquid cleaning agents. Switch off the sauna before cleaning and use a damp cloth.
- Protect the sauna's power cable so that it is not crushed or pinched.
- Before replacing certain components, make sure that they are prescribed by the manufacturer or have the same properties as the original parts. Incorrect replacement can cause a fire, short circuit or damage to the sauna. We strongly recommend that you consult a qualified technician.
- To avoid the risk of burns or electric shocks, do not use metal tools.
- Animals must not be brought into the sauna.
- Do not leave the sauna switched on unattended.
- Do not leave the sauna switched on for more than 1 hour at a time to avoid premature damage to the appliance. Switch the sauna off for at least 30 minutes after 1 hour of continuous operation.
- It is recommended not to install a locking system on the sauna door.
- Before connecting the sauna to the power supply, check that your electrical installation meets the requirements.
- Installation and repairs may only be carried out by a qualified electrician!
- Only use original parts.
- Switch off the sauna when not in use.

DANGER

- Covering the ovens leads to a fire hazard due to overheating. Do not cover the heating elements!
- Always keep flammable or highly flammable materials/objects (e.g. towels) away from the heater.
- Do not touch the heater during and shortly after use, as there is a risk of burns from the hot parts.
- The light bulb heats up during operation. If the light bulb needs to be replaced, unplug the heater from the cabin and allow the light bulb to cool down

Safety

IMPORTANT!

Please read the safety instructions carefully before setting up and using your sauna cabin.
The instructions are important for your safety, so please adhere strictly to them.

Achten Sie auf Hyperthermie, Hitzschlag oder Hitzeerschöpfung, die durch Nichtbeachtung der Sicherheitshinweise verursacht oder verschlimmert werden können. Die Symptome sind Fieber, schneller Puls, Schwindel, Ohnmacht, Lethargie und Taubheitsgefühl im ganzen Körper oder in Teilen des Körpers. Die Auswirkungen sind: verminderte Wahrnehmung der Hitze, Unkenntnis der drohenden Gefahren, Bewusstlosigkeit.

Watch out for hyperthermia, heat stroke or heat exhaustion, which can be caused or worsened by not following the safety instructions. Symptoms include fever, rapid pulse, dizziness, fainting, lethargy and numbness throughout the body or in parts of the body. The effects are: reduced perception of heat, lack of awareness of impending danger, unconsciousness.

The sauna may not be used by:

- Children under 6 years of age.
- People with strong reactions to sunlight.
- People with pre-existing conditions such as heart disease, high or low blood pressure, circulatory disorders or diabetes without prior medical advice.
- Pregnant women. Excessive temperature can endanger the fetus.
- People suffering from dehydration, open wounds, eye diseases, burns or sunstroke.

Children between the ages of 6 and 16 may use the sauna provided they are constantly supervised by a responsible adult and the temperature does not exceed 60°C.

If you have health problems, are taking medication or have injured muscles or ligaments, you may only use the sauna after prior consultation with and approval from a doctor.

If you have surgical implants, you may not use the sauna without first consulting a doctor and obtaining their approval.

Do not use the sauna after strenuous activity. Wait 30 minutes until your body has cooled down.

Do not spend more than 40 minutes at a time in the sauna.

Do not consume alcohol or drugs before or during the session.

Do not sleep in the sauna when it is in operation.

To avoid the risk of overheating, connect your sauna to a sufficiently powerful socket and do not connect any other electrical appliances to the same socket.

To avoid the risk of electric shock or damage to the sauna, it must not be used:

- During a thunderstorm.
- If the electrical cable is damaged, it must be replaced by a qualified person.
- If the power cable overheats, it must be checked by a qualified person.
- If you need to change a light bulb, wait until the sauna is switched off and has cooled down.
- Dry your hands before connecting or disconnecting the power.

Never work with wet hands or feet.

Do not switch the power or heating on or off quickly, as this could damage the electrical system.

Do not attempt to repair the sauna yourself without the consent of the sauna dealer or the manufacturer.

Unauthorized repair attempts will void the manufacturer's warranty.

Do not use cleaning agents in the sauna.

Do not stack or store any objects in or on the sauna.

Do not place any flammable materials or chemical substances near the sauna.

Do not cover the heating elements!







Do not touch the heater during and shortly after use, as there is a risk of burns due to the hot parts.

Switch off the cabin when not in use

Technische Daten:

Model	F70150
Cabine material	Thermo Aspem
Depth	2000mm
Wodth	1500mm
Height	1900mm
Voltage	AC380V
Sauna Stove	8KW

Montagematerial (Abweichungen möglich)

									
Ø4x30	Ø4x45	Ø4x60	Ø3*16	Ø6x50	Wood pad				
4x	64x	24x	5x	2x	2x	2x	1x	2x	4x

Please remove the transport packaging and check that your infrared cabin has been delivered complete and undamaged before you start assembling it.

Read the assembly instructions carefully before you have found a suitable place for your sauna.

Select an area:

- In a dry place on a flat, stable surface that can support the weight of your sauna.
- The height must be sufficient to allow you to reach the ceiling and carry out electrical connections and maintenance work.
- Keep away from water sources, flames or flammable materials.

Practical advice

- Please note that at least 2 adults are required to set up the sauna.
- Identify each panel clearly before you start
- When installing, lay the power cable of your sauna so that it is easily accessible.
- Please note that there are differences between the models.



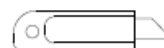
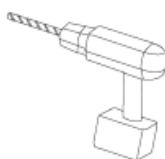
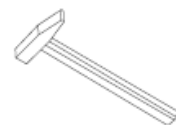
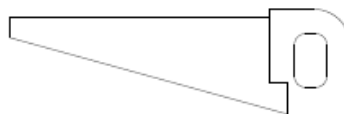
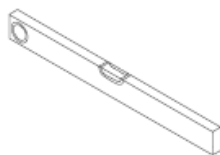

IMPORTANT :

Please check the countersink and hole diameter of the drill holes to avoid damaging the wood.

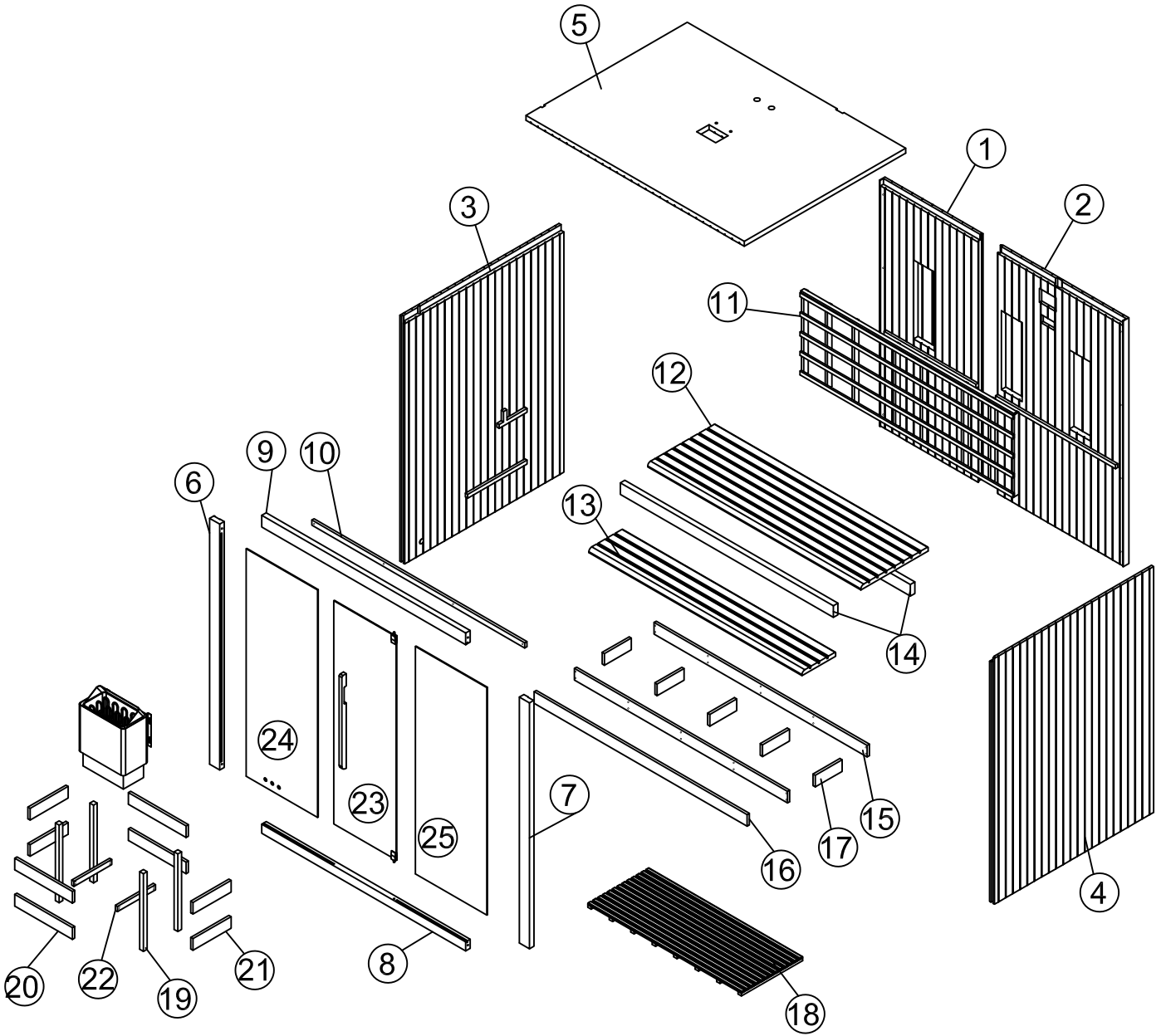
Tool:

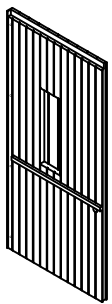
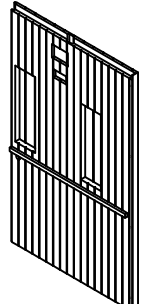
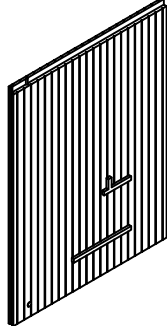
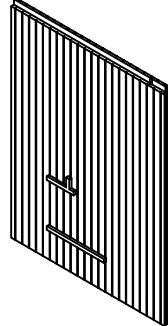
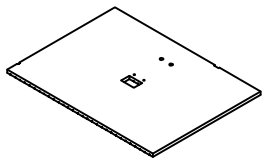

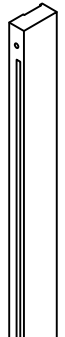
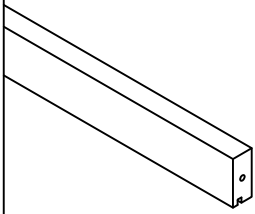
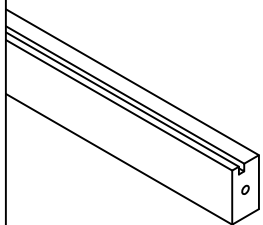
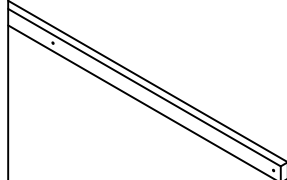
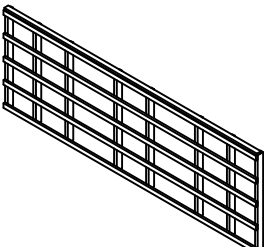
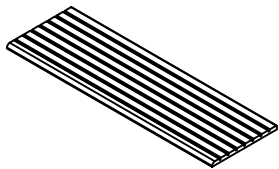
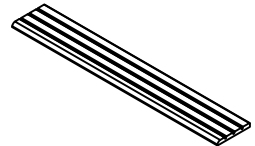
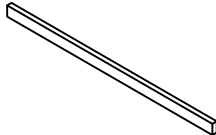
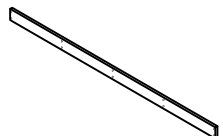
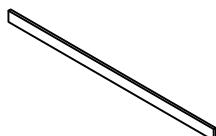
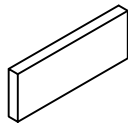
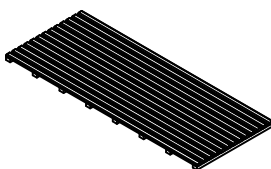
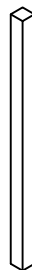
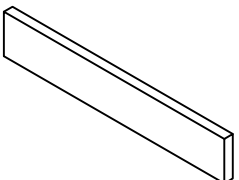
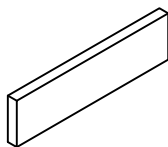
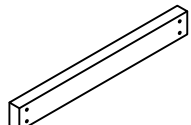

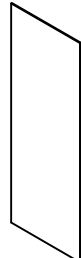
① 	② 	③ 	④ 	⑤ 
1900*875*44mm	1900*1133*44mm	1900*1419*44mm	1900*1419*44mm	1947*1439*44mm
⑥ 	⑦ 	⑧ 	⑨ 	⑩ 
1900*90*40mm	1900*90*40mm	1819*90*40mm	1819*70*40mm	1898*40*20mm
⑪ 	⑫ 	⑬ 	⑭ 	⑮ 
1898*640*53mm	1900*600*33mm	1900*300*33mm	1900*90*40mm	1900*90*20mm
⑯ 	⑰ 	⑱ 	⑲ 	⑳ 
1900*90*20mm	240*90*20mm	1370*546*33mm	600*33*33mm	520*90*20mm
㉑ 	㉒ 	㉓ 	㉔ 	㉕ 
340*90*20mm	338*40*20mm	1725*557*6mm	1158*637*6mm	1158*637*6mm

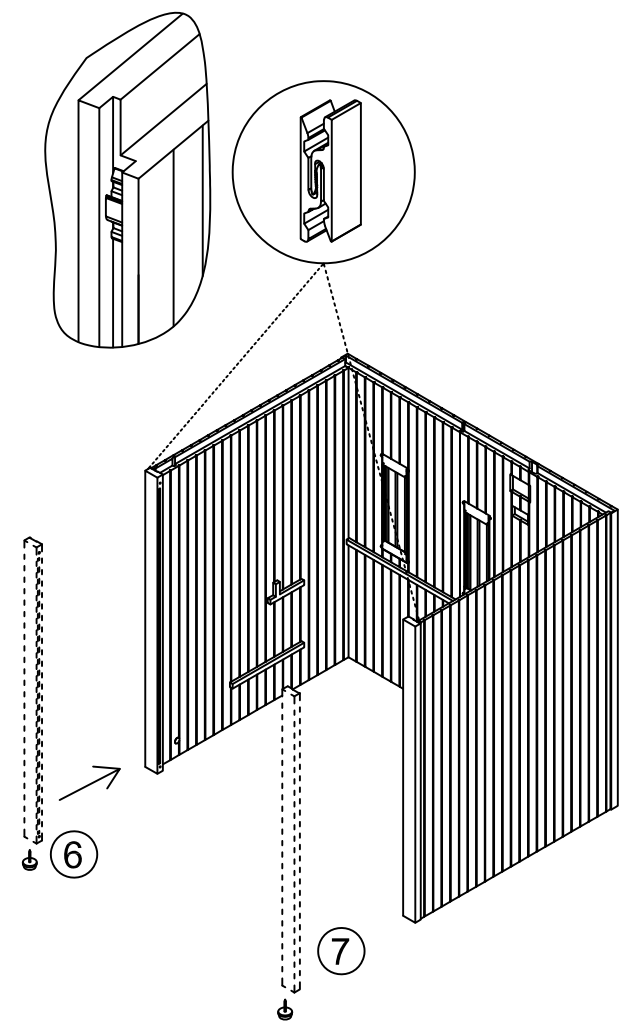
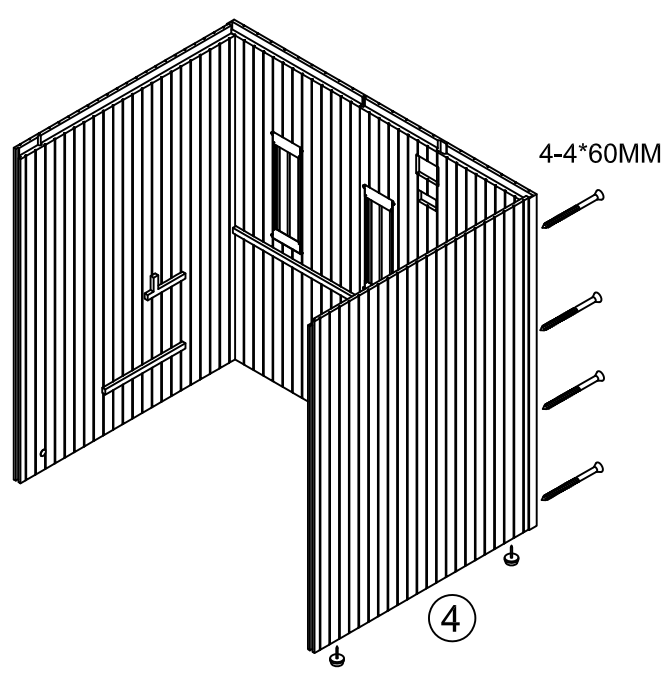
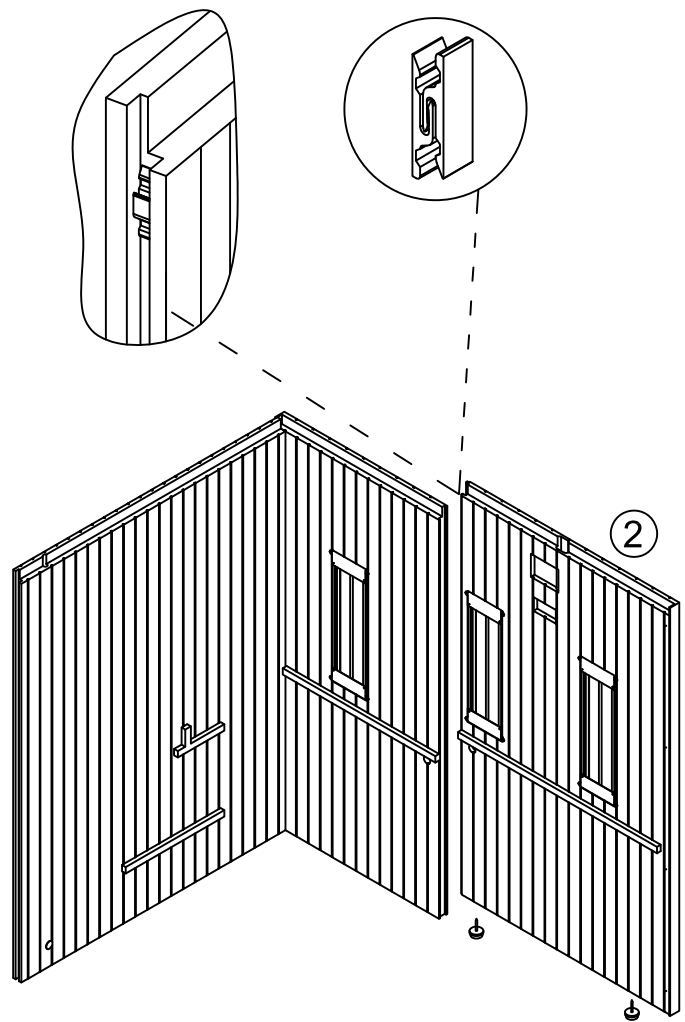
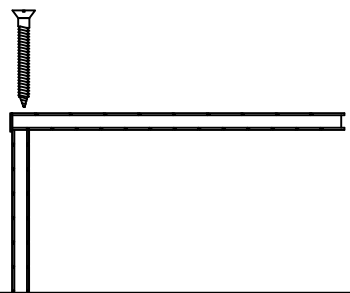
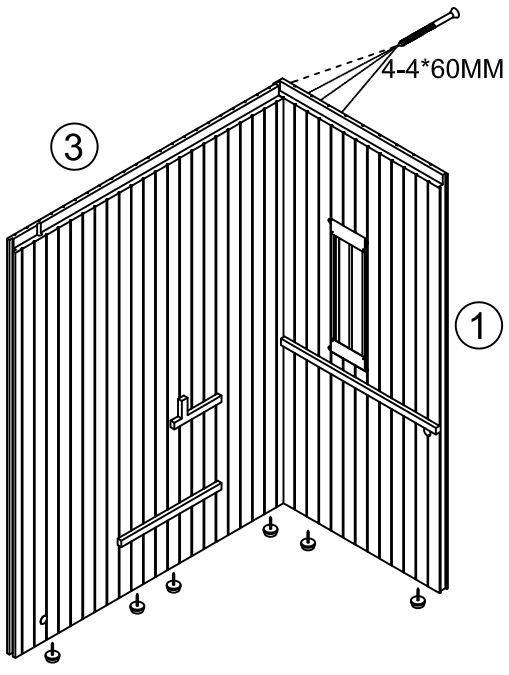

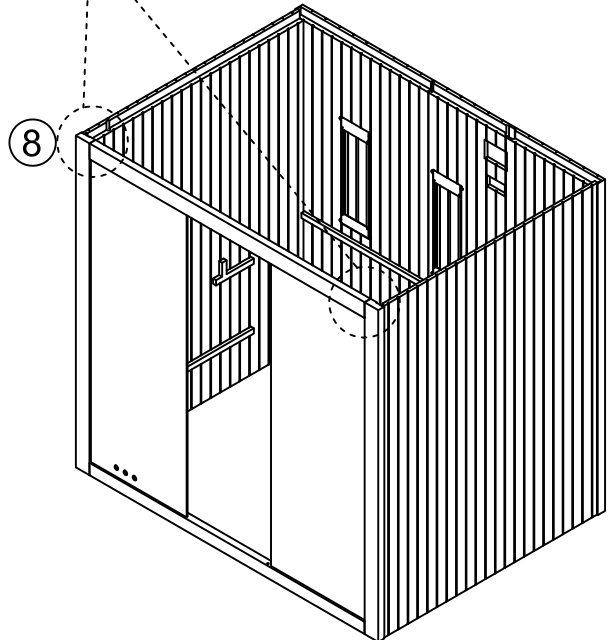
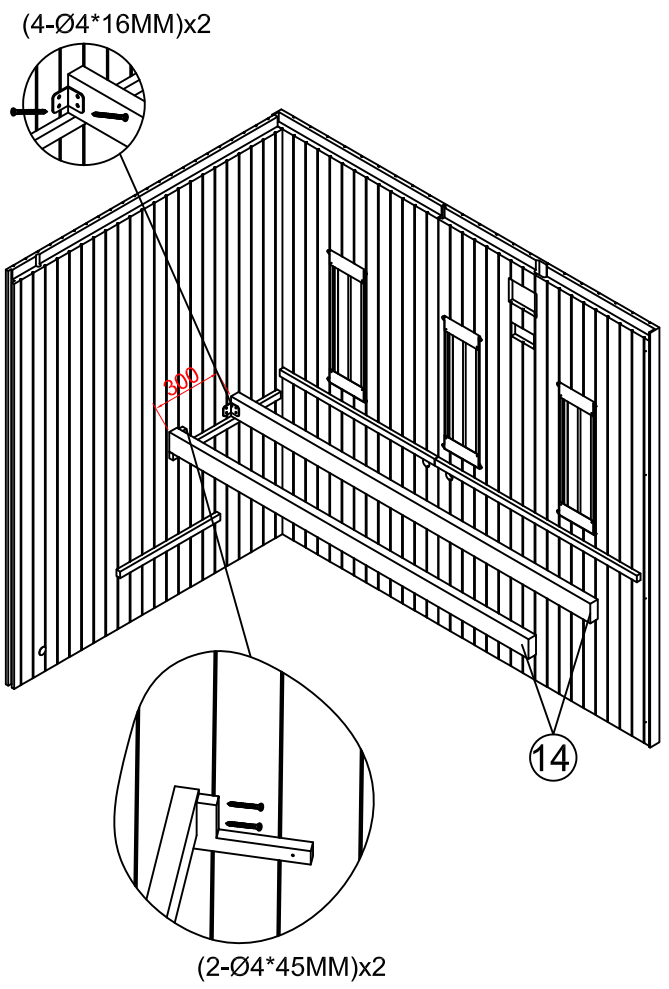
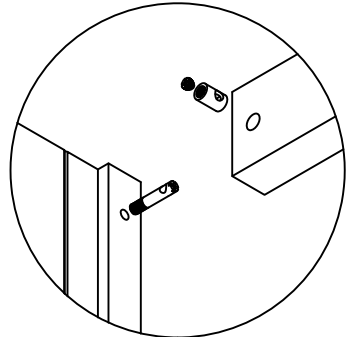
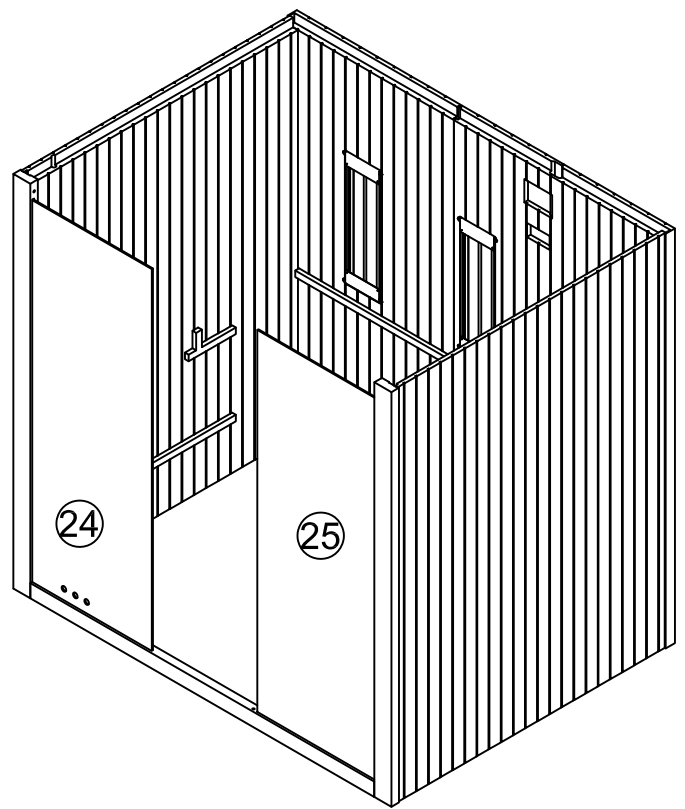
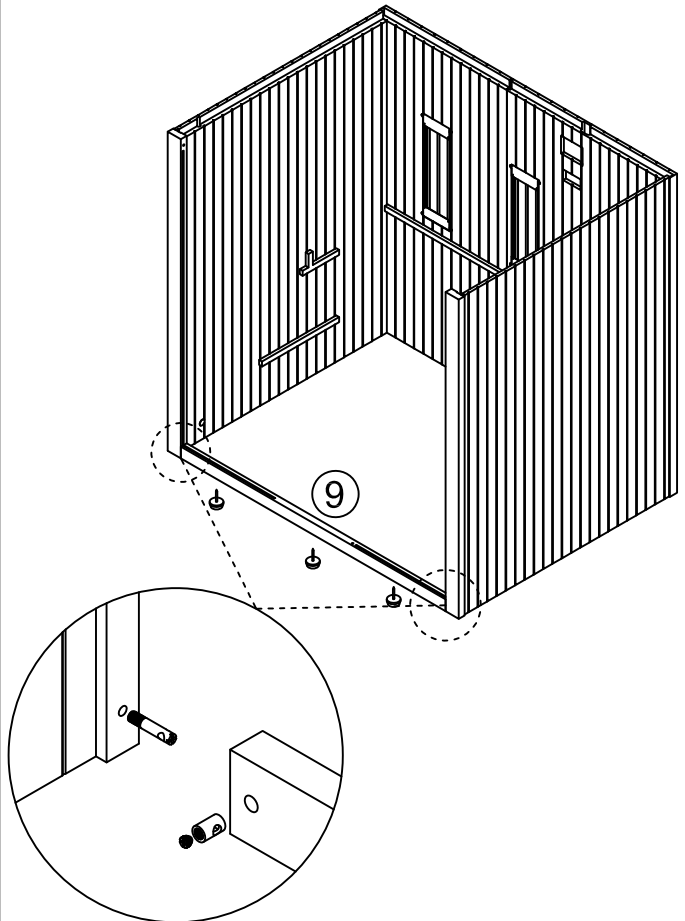

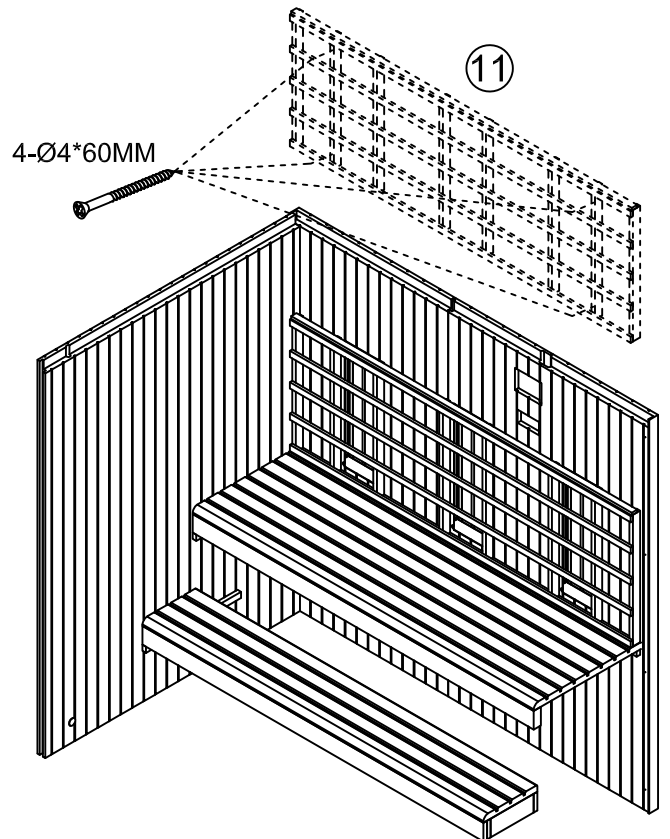
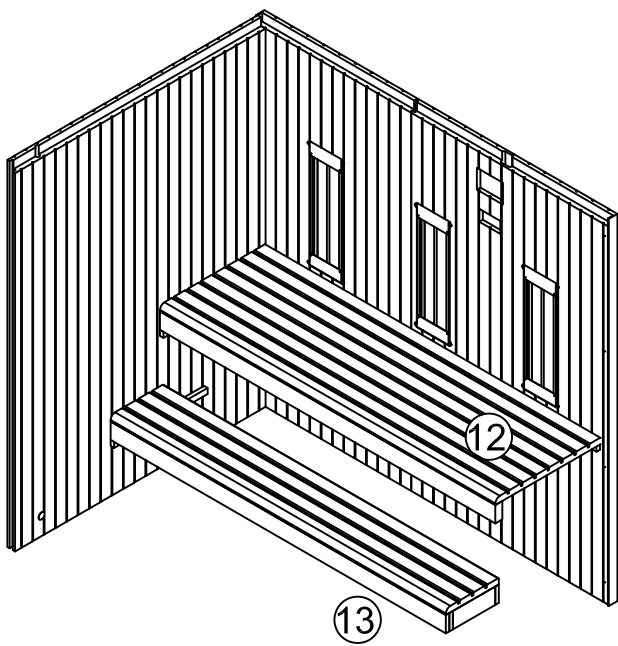
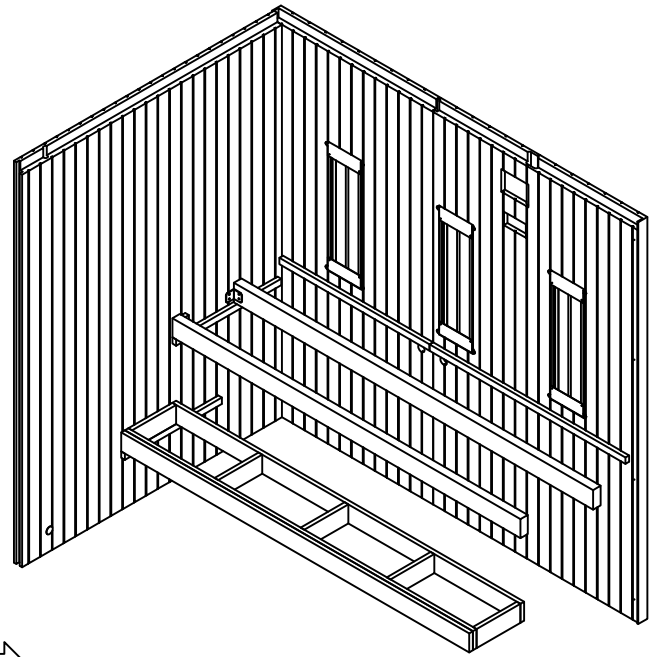
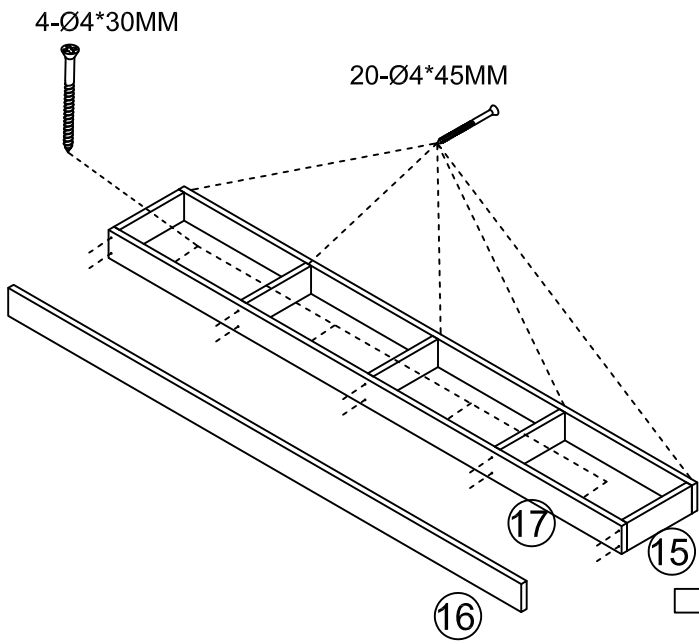

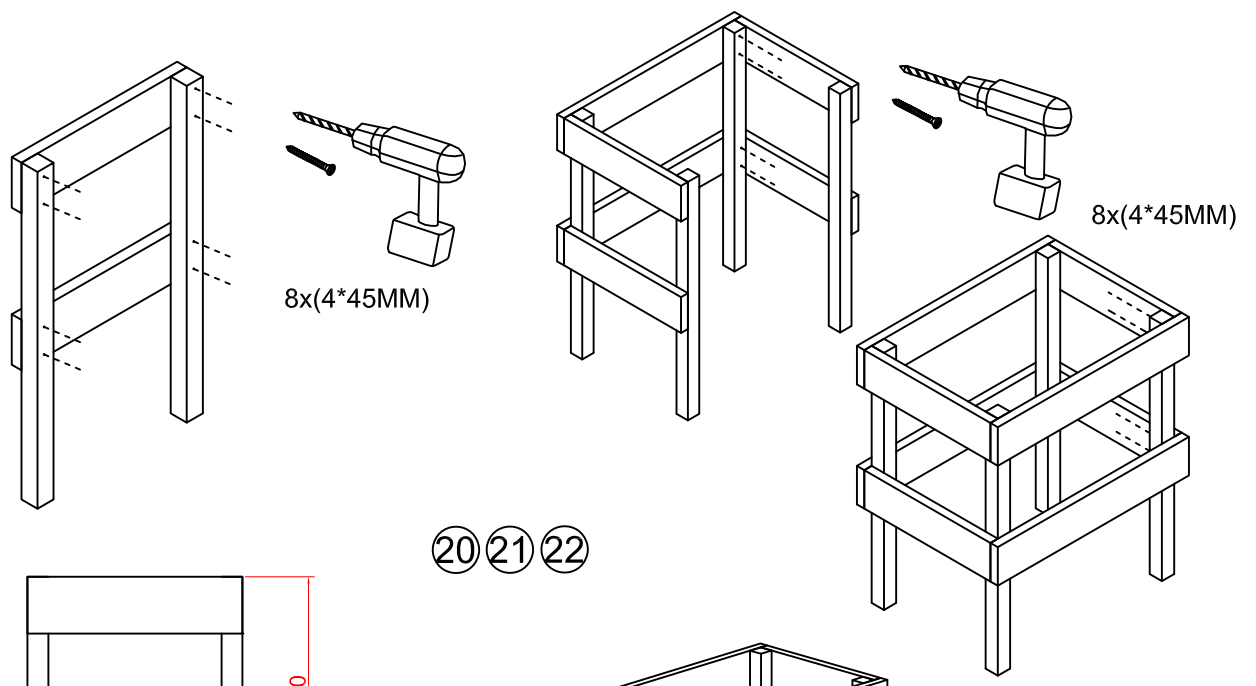

20 21 22

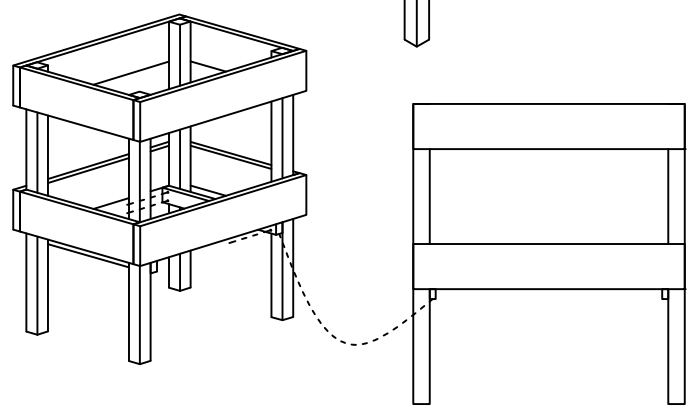
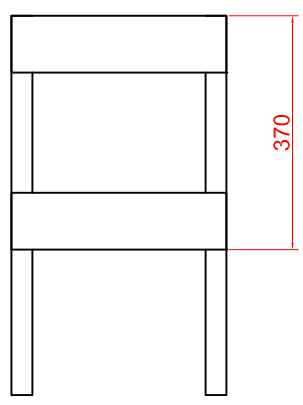

Stove power line

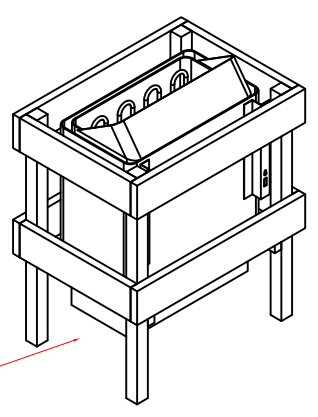
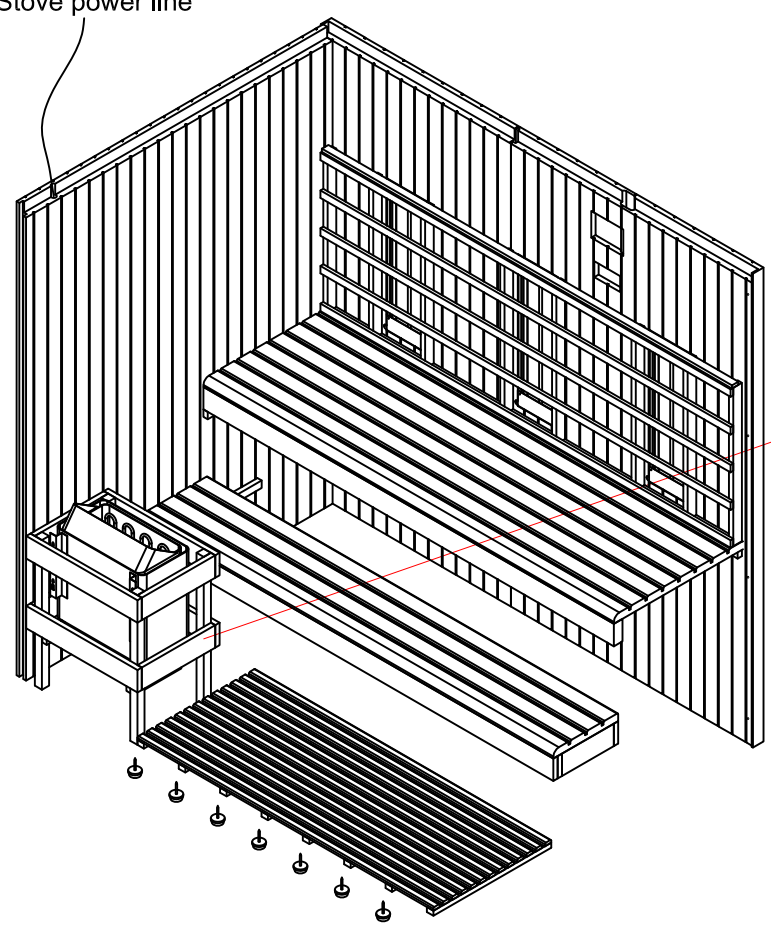

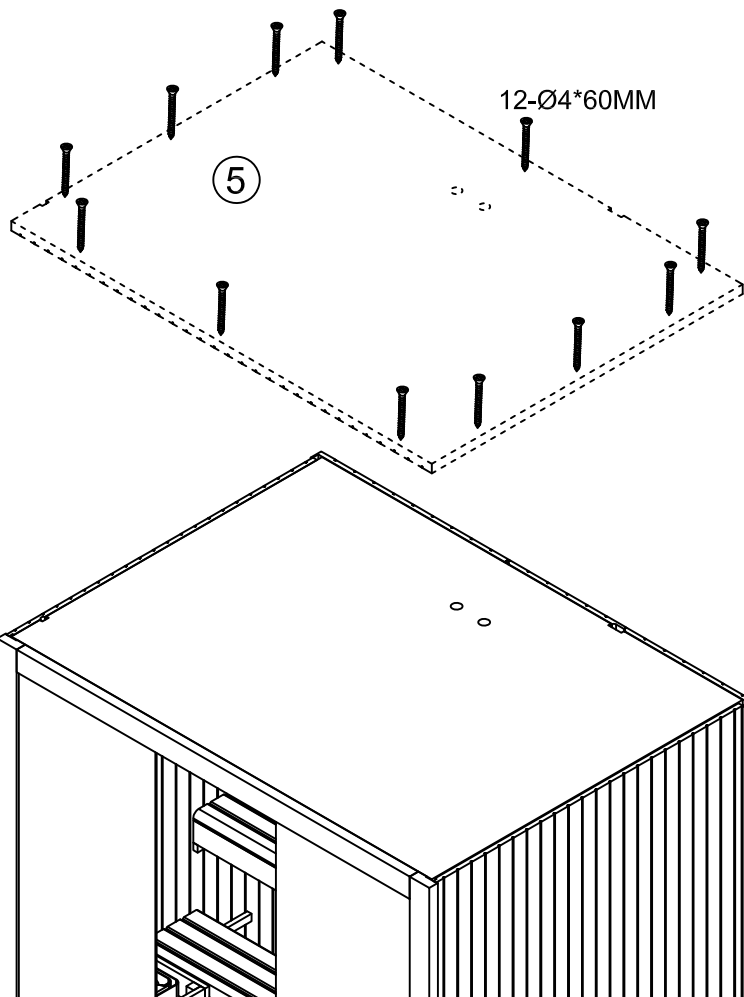
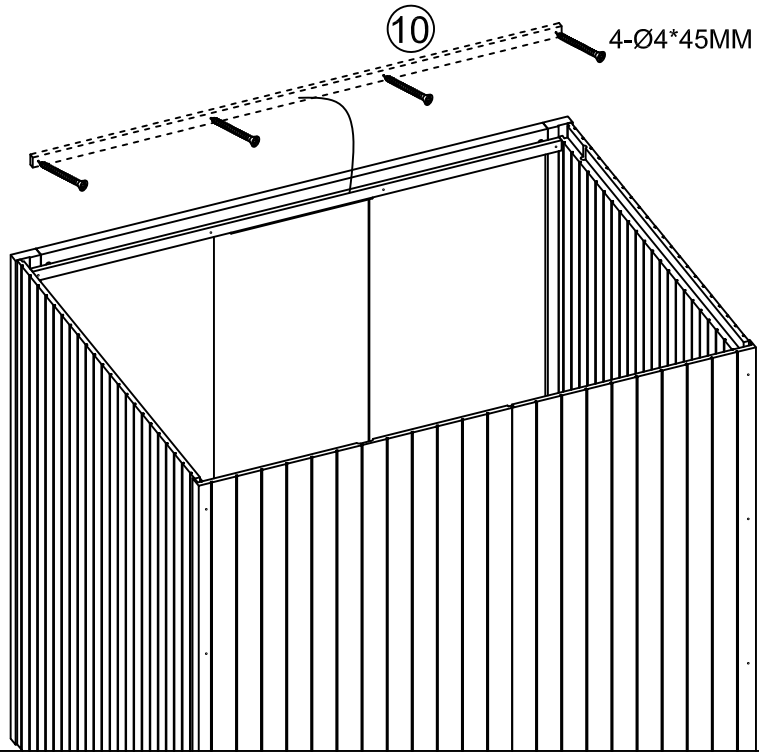

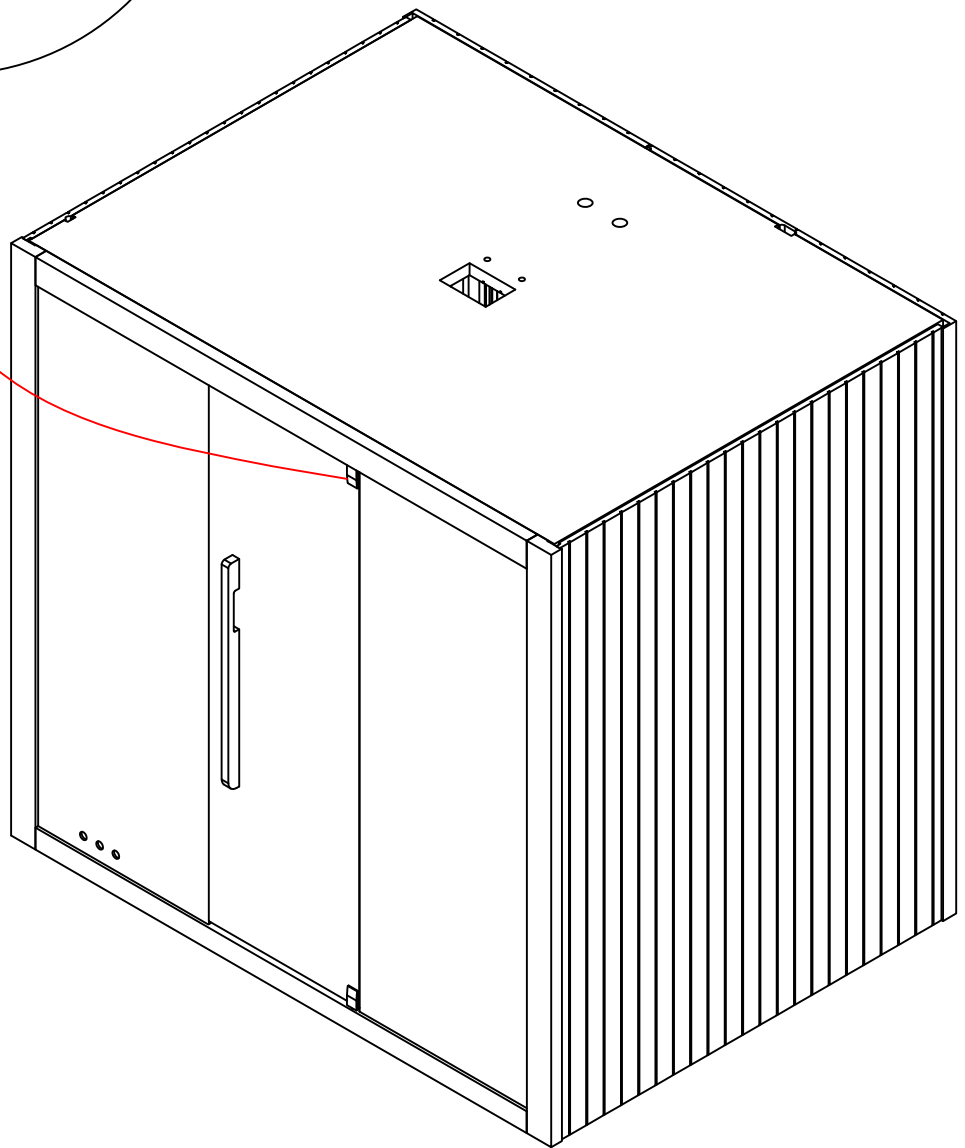
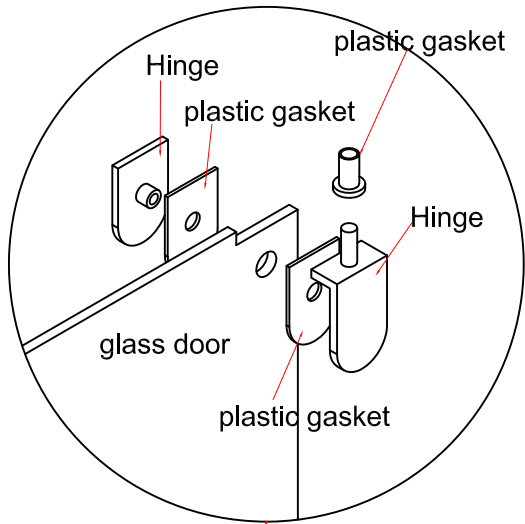

Circuit diagram

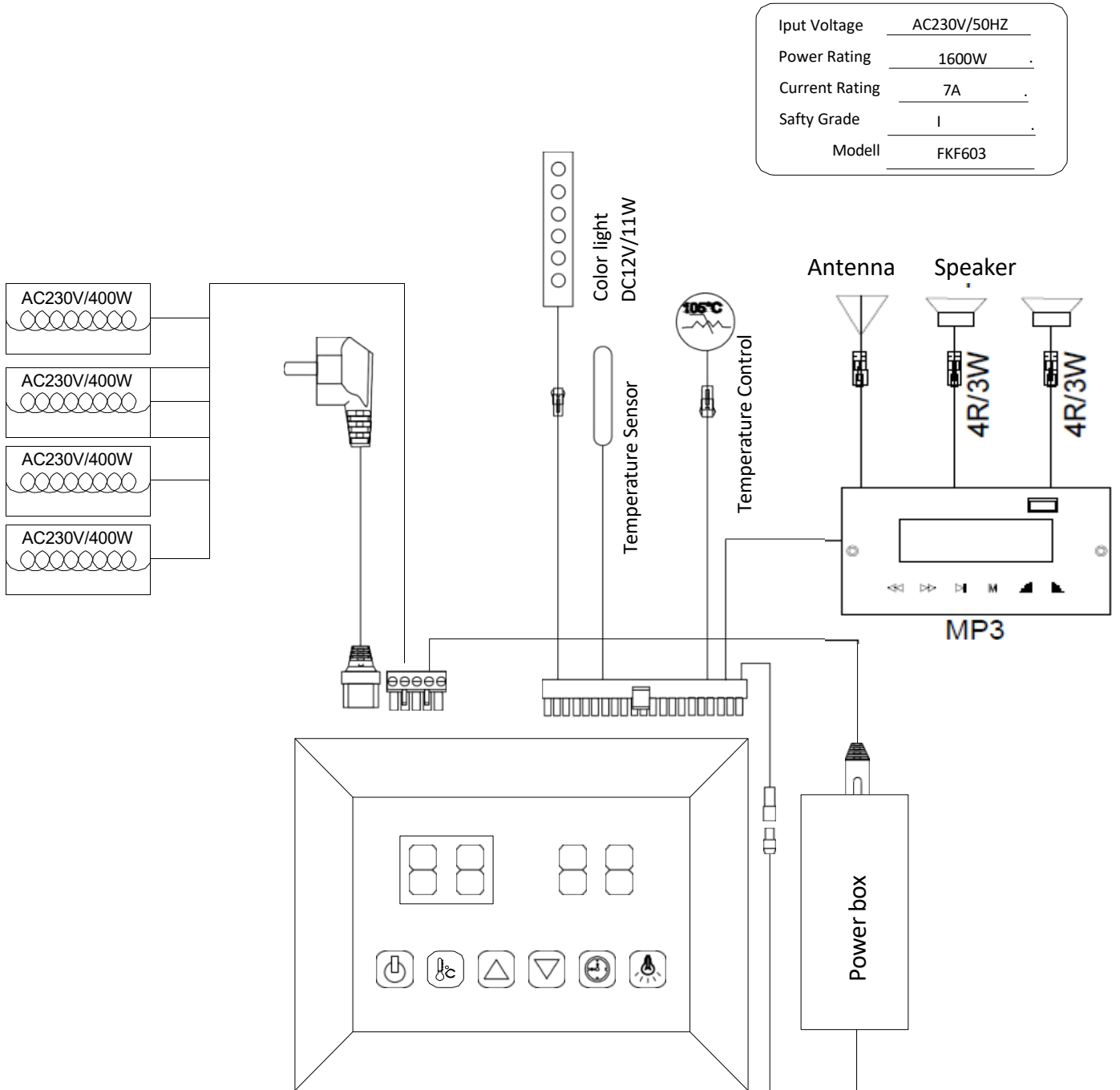

Input Voltage	AC230V/50HZ
Power Rating	1600W
Current Rating	7A
Safety Grade	I
Modell	FKF603

OPERATING INSTRUCTIONS

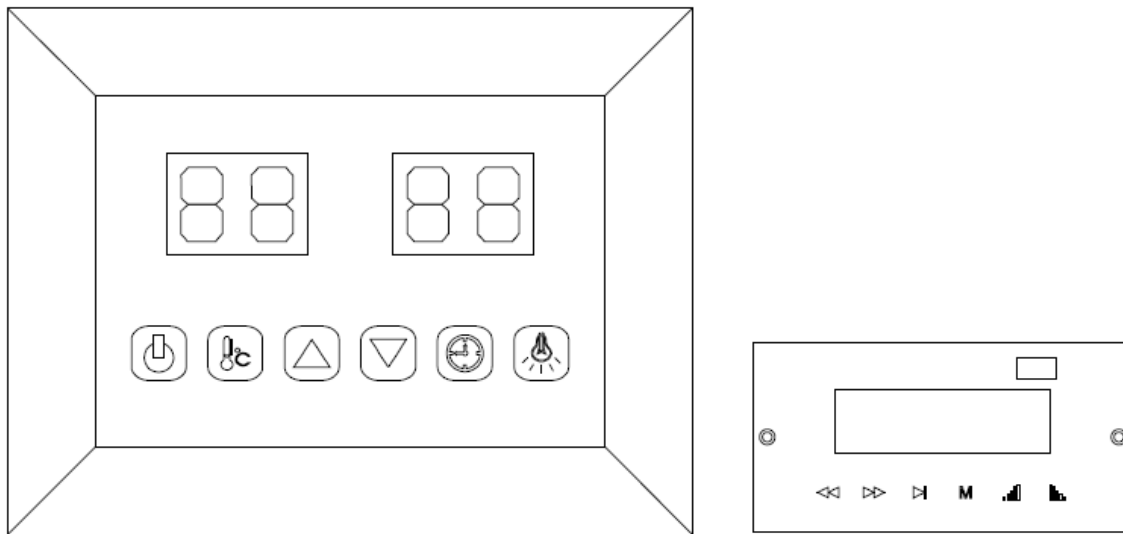

Connect the power unit to wall outlet, the LED indicator will start to blink on the display.

Now it is possible to switch on the infrared heaters, the light and the music function.



1) Startup:

Press  to switch on the display and heaters start to work, the length of time is automatically set to 99 minutes and the air temperature inside the cabin will be presented.

Press  again could switch off the heaters..

2) Temperature Setting:



The left display refers to the air temperature. Press , you can set the desired

temperature from 35 to 60 by pressing the  /  keys, Interval=1 ; The setting number blinks 10 seconds then automatically presents the air temperature; When at this temperature, the heaters will stop working automatically;



When it fall 4 below this temperature, the cabin will start up automatically.

Please note: The maximum air temperature reachable in the cabin may be lower than the desired temperature. This is dependent on the temperature outside the cabin. Default temperature=40

3) Time settings:

The right display refers to the length of time. Press , you can set the desired time from 5mins to 99mins by pressing the  /  keys; Interval=1mins; When count down to 00, the heaters will shut off automatically.Default time=99minutes.

4) Color light:

Short press , you can set the desired color(7 color totally)and close the light; Long presse  to go into an automatically cycling mode,changing 7 colors every 5 seconds.

OPERATING INSTRUCTIONS

5) Mp3-Player:

Activate the MP3 player by pressing and holding the "M" button on the MP3 player.

Select the preferred mode with brief repeated presses of the "M" button on the MP3 player.(USB, MMC CARD,Bluetooth,FM radio)

USB/SD or Bluetooth mode:

You can select songs by short pressing the ◀◀/▶▶ keys and adjust the volume (0-32) by long pressing the ◀◀/▶▶ key. The ▶| key for pause.

FM radio mode:

Long press ▶|, to search stations (87.5MHZ-108MHZ) automatically, the system will save all of them;You can select stations by short pressing the ◀◀/▶▶ keys and adjust the volume (0-32) by long pressing the ◀◀/▶▶ keys.

F70150

Инструкция за монтаж

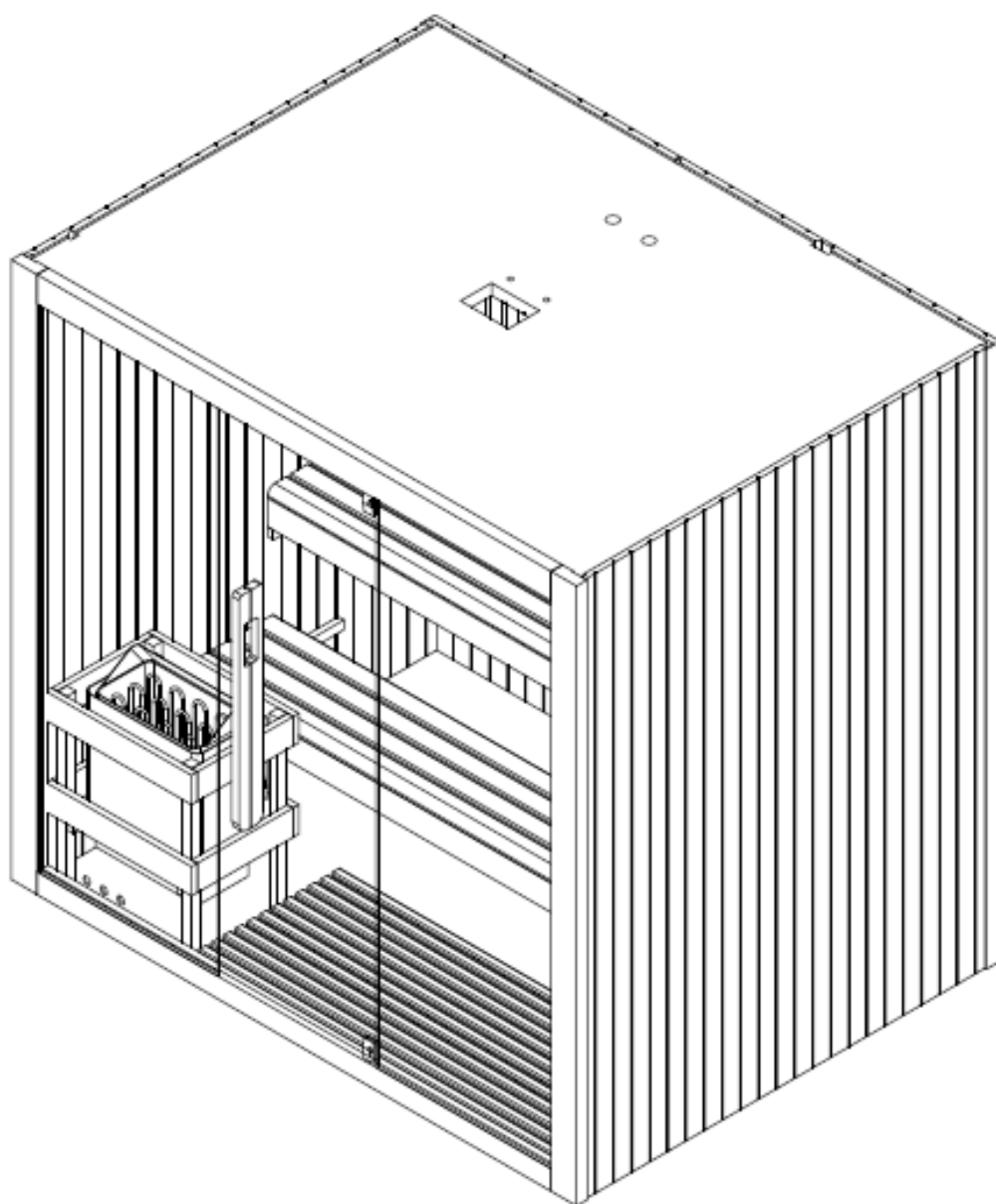

Внимание

Прочетете внимателно тези инструкции, преди да използвате вашата сауна за първи път.

Препоръчваме ви да съхранявате инструкцията, за да може да я използвате отново.

Моля, запишете серийния номер на контролната кутия на кабината, тъй като този номер ще бъде необходим в случай на ремонт или поръчка на резервни части.

- Дървото е жив елемент. За да запазите първоначалния му вид, е важно да обработите външната страна на дървото срещу влага.
- Поставете сауната върху идеално равна и твърда повърхност.
- Не използвайте течни почистващи препарати. Изключете сауната преди почистване и използвайте влажна кърпа.
- Защитете захранващия кабел на сауната, така че да не бъде смачкан или прищипан.
- Преди да смените определени компоненти, уверете се, че те са предписани от производителя или имат същите свойства като оригиналните части. Неправилната подмяна може да причини пожар, късо съединение или повреда на сауната. Горещо препоръчваме да се консултирате с квалифициран техник.
- За да избегнете риска от изгаряне или токов удар, не използвайте метални инструменти.
- В сауната не трябва да се въвеждат животни.
- Не оставяйте сауната включена без надзор.
- Не оставяйте сауната включена за повече от 1 час наведнъж, за да избегнете преждевременна повреда на уреда. Изключете сауната за поне 30 минути след 1 час непрекъсната работа.
- Препоръчително е да не монтирате заключваща система на вратата на сауната.
- Преди да свържете сауната към електрозахранването, проверете дали вашата електрическа инсталация отговаря на изискванията.
- Монтажът и ремонтите могат да се извършват само от квалифициран електротехник!
- Използвайте само оригинални части.
- Изключвайте сауната, когато не я използвате.

ОПАСНОСТ

- Покриването на агрегата води до опасност от пожар поради прегряване. Не покривайте нагревателните елементи!
- Винаги дръжте запалими или силно запалими материали/предмети (напр. кърпи) далеч от нагревателя.
- Не докосвайте нагревателя по време и малко след употреба, тъй като има риск от изгаряне от горещите части.
- Електрическата крушка се нагрява по време на работа. Ако електрическата крушка трябва да бъде сменена, изключете нагревателя от купето и оставете електрическата крушка да изстине
- охладете, преди да го смените.

Безопасност

Важно !

Моля, прочетете внимателно инструкциите за безопасност, преди да настроите и използвате вашата сауна. Инструкциите са важни за вашата безопасност, така че, моля, спазвайте ги стриктно.

Бъдете нащрек за хипертермия, топлинен удар или топлинно изтощение, които могат да бъдат причинени или влошени от неспазване на инструкциите за безопасност. Симптомите включват висока температура, ускорен пулс, замаяност, припадък, летаргия и изтръпване в цялото или в части от тялото. Ефектите са: намалено усещане за топлина, непознаване на предстоящите опасности, загуба на съзнание.

Внимавайте за хипертермия, топлинен удар или топлинно изтощение, които могат да бъдат причинени или влошени от неспазване на инструкциите за безопасност. Симптомите включват висока температура, ускорен пулс, замаяност, припадък, летаргия и изтръпване в цялото тяло или в части от тялото. Ефектите са: намалено усещане за топлина, липса на съзнание за надвиснала опасност, загуба на съзнание.

Сауната не може да се използва от:

- Деца под 6 години.
- Хора със силни реакции към слънчева светлина.
- Хора с предшествали заболявания като сърдечни заболявания, високо или ниско кръвно налягане, нарушения на кръвообращението или диабет без предварителен медицински съвет.
- Бременни жени. Прекомерната температура може да застраши плода.
- Хора, страдащи от дехидратация, отворени рани, очни заболявания, изгаряния или слънчев удар.

Деца на възраст от 6 до 16 години могат да използват сауната, при условие че са постоянно наблюдавани от отговорен възрастен и температурата не надвишава 60°C.

Ако имате здравословни проблеми, приемате лекарства или имате наранени мускули или връзки, можете да използвате сауната само след предварителна консултация и одобрение от лекар.

Ако имате хирургически импланти, не можете да използвате сауната, без първо да се консултирате с лекар и да получите неговото одобрение.

Не използвайте сауната след усилена дейност. Изчакайте 30 минути, докато тялото ви се охлади.

Не прекарвайте повече от 40 минути наведнъж в сауната.

Не употребявайте алкохол или наркотици преди или по време на сесията.

Не спете в сауната, когато работи.

За да избегнете риска от прегряване, включете сауната си в достатъчно мощен контакт и не свързвайте никакви други електрически уреди към същия контакт.

За да избегнете риска от токов удар или повреда на сауната, тя не трябва да се използва:

- По време на гръмотевична буря.
- Ако електрическият кабел е повреден, той трябва да бъде заменен от квалифицирано лице.
- Ако захранващият кабел прегрее, той трябва да бъде проверен от квалифицирано лице.
- Ако трябва да смените електрическа крушка, изчакайте сауната да се изключи и да се охлади.
- Подсушете ръцете си, преди да свържете или изключите захранването.

Никога не работете с мокри ръце или крака.

Не включвайте или изключвайте бързо захранването или отоплението, тъй като това може да повреди електрическата система.

Не се опитвайте да ремонтирате сауната сами без съгласието на търговеца на сауната или производителя.

Опитите за неоторизиран ремонт ще анулират гаранцията на производителя.

Не използвайте почистващи препарати в сауната.

Не натрупвайте и не съхранявайте никакви предмети във или върху сауната.

Не поставяйте никакви запалими материали или химически вещества в близост до сауната.

Не покривайте нагревателните елементи!









Не докосвайте нагревателя по време и малко след употреба, тъй като има риск от изгаряне поради горещите части.

Изключвайте кабината, когато не я използвате.

Технически данни:

Модел	F70150
Материал	Термо Аспен
Дълбочина	2000mm
Широчина	1500mm
Височина	1900mm
Напрежение	AC380V
Агрегат за сауна	8KW

Материали за сглобяване

										
Ø4x30	Ø4x45	Ø4x60	Ø3*16	Ø6x50	Wood pad					
4x	64x	24x	5x	2x	2x	2x	1x	2x	4x	

Моля, отстранете транспортната опаковка и проверете дали вашата инфрачервена кабина е доставена цяла и неповредена, преди да започнете да я сглобявате.

Прочетете внимателно инструкциите за монтаж, преди да намерите подходящо място за вашата сауна. Сауната е предназначена само за външен монтаж.

Изберете област:

- На сухо място върху равна, стабилна повърхност, която може да издържи тежестта на вашата сауна.
- Височината трябва да е достатъчна, за да ви позволи да достигнете тавана и да извършите електрически връзки и работи по поддръжката.
- Пазете от източници на вода, пламъци или запалими материали.

Практически съвети

- Моля, имайте предвид, че са необходими най-малко 2ма възрастни за настройка на сауната.
- Идентифицирайте ясно всеки панел, преди да започнете
- Когато инсталирате, поставете захранващия кабел на вашата сауна така, че да е лесно достъпен.
- Моля, имайте предвид, че има разлики между моделите.



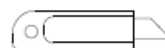
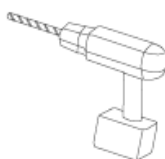
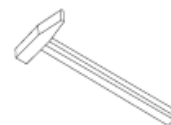
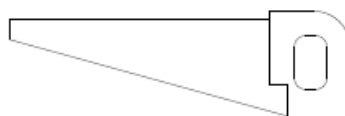
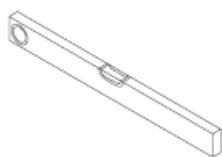

ВАЖНО:

Моля, проверете зенкера и диаметъра на отворите, за да избегнете повреда на дървото.

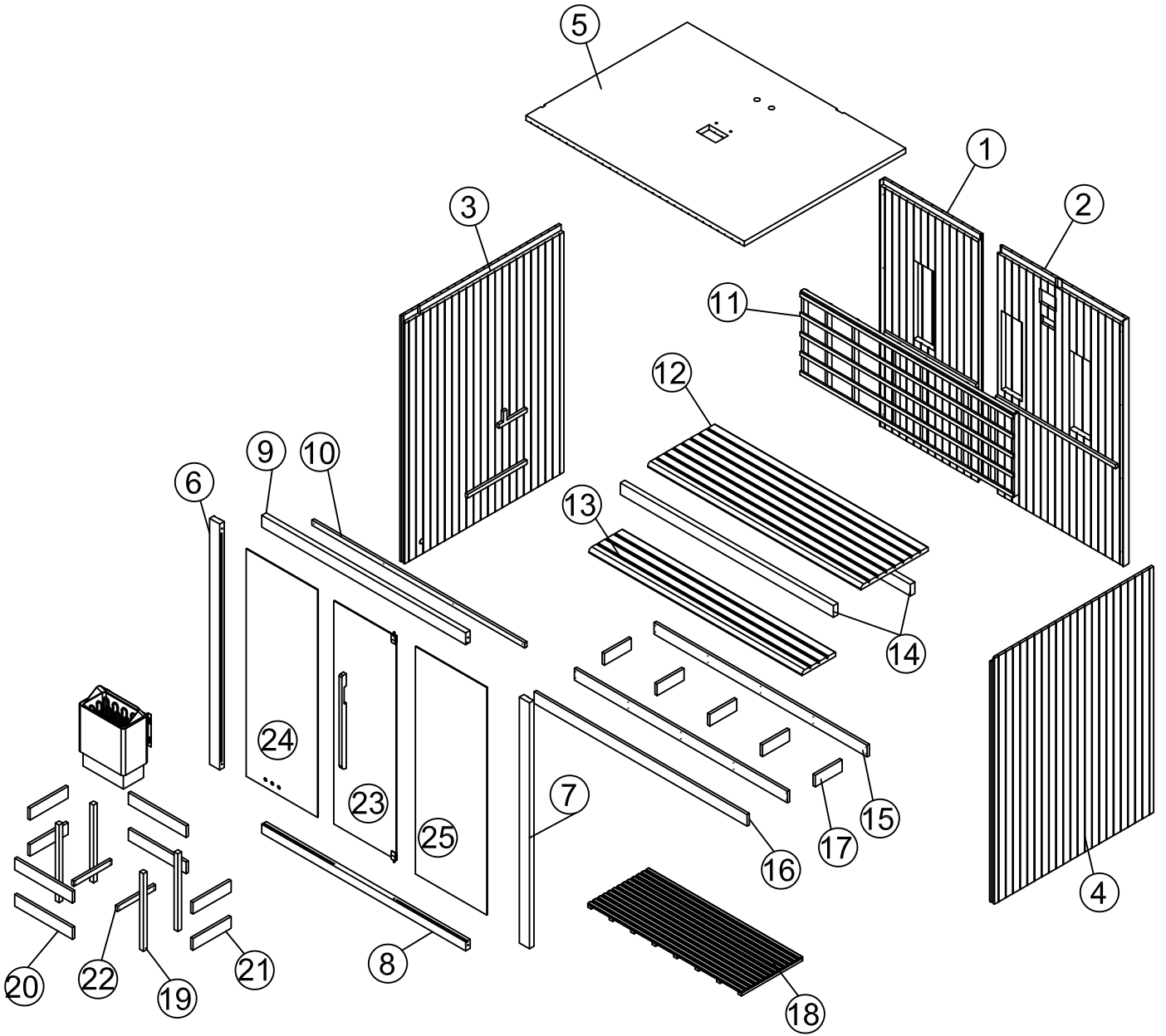
Инструменти:

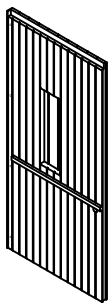
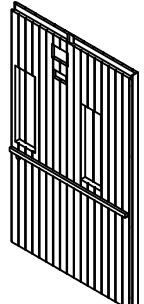
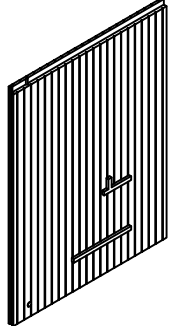
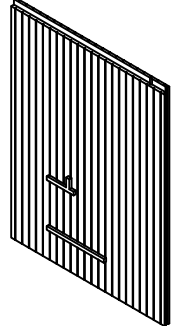
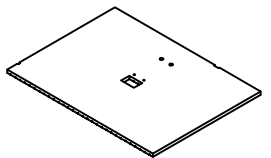

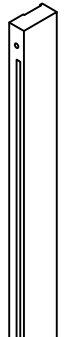
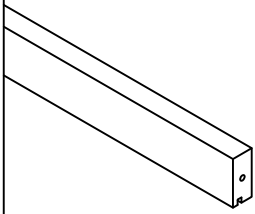
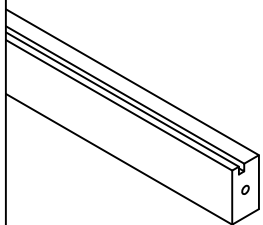
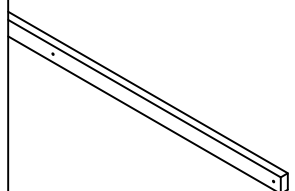
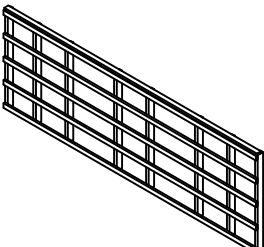
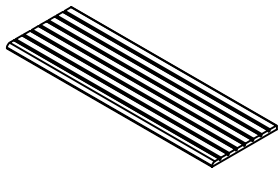
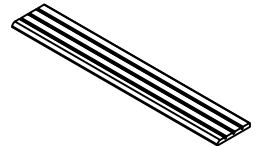
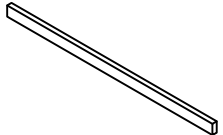
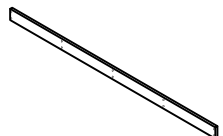
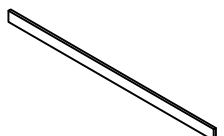
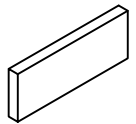
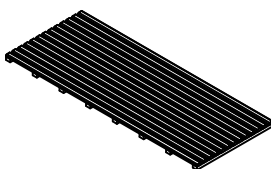

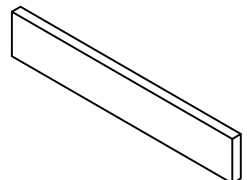
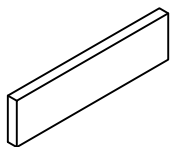
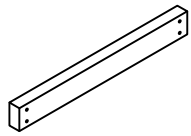
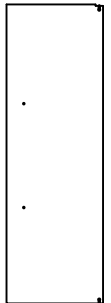
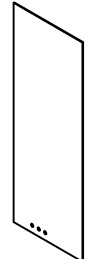
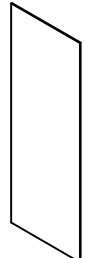
<p>①</p> 	<p>②</p> 	<p>③</p> 	<p>④</p> 	<p>⑤</p> 
1900*875*44mm	1900*1133*44mm	1900*1419*44mm	1900*1419*44mm	1947*1439*44mm
<p>⑥</p> 	<p>⑦</p> 	<p>⑧</p> 	<p>⑨</p> 	<p>⑩</p> 
1900*90*40mm	1900*90*40mm	1819*90*40mm	1819*70*40mm	1898*40*20mm
<p>⑪</p> 	<p>⑫</p> 	<p>⑬</p> 	<p>⑭</p> 	<p>⑮</p> 
1898*640*53mm	1900*600*33mm	1900*300*33mm	1900*90*40mm	1900*90*20mm
<p>⑯</p> 	<p>⑰</p> 	<p>⑱</p> 	<p>⑲</p> 	<p>⑳</p> 
1900*90*20mm	240*90*20mm	1370*546*33mm	600*33*33mm	520*90*20mm
<p>㉑</p> 	<p>㉒</p> 	<p>㉓</p> 	<p>㉔</p> 	<p>㉕</p> 
340*90*20mm	338*40*20mm	1725*557*6mm	1158*637*6mm	1158*637*6mm

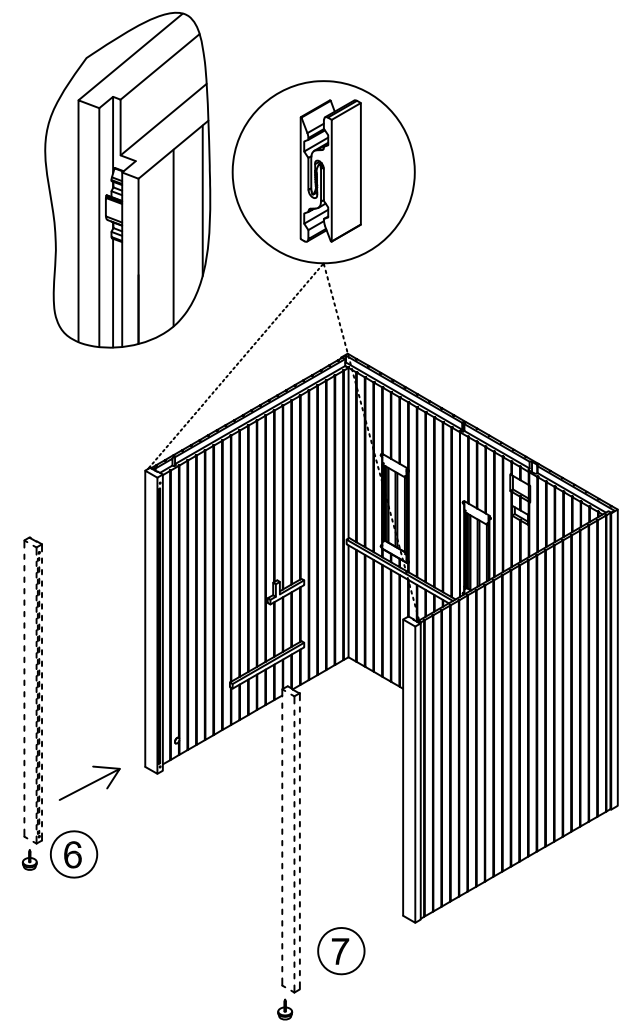
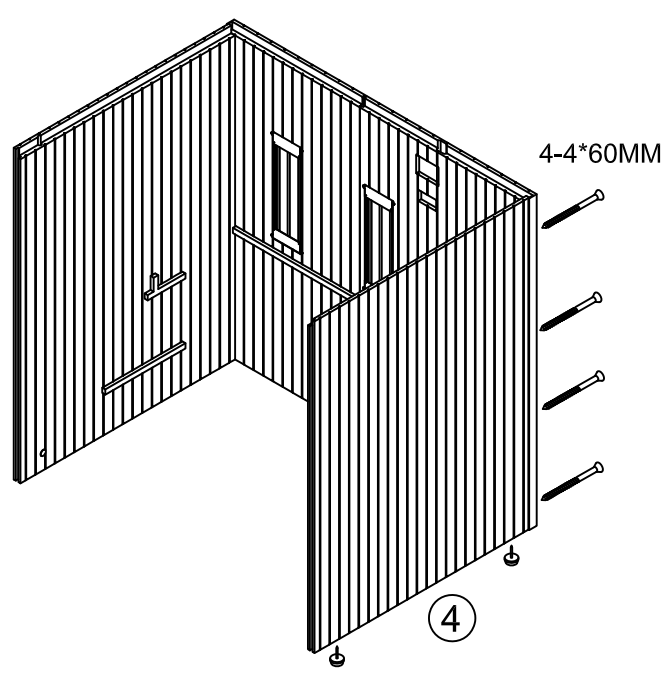
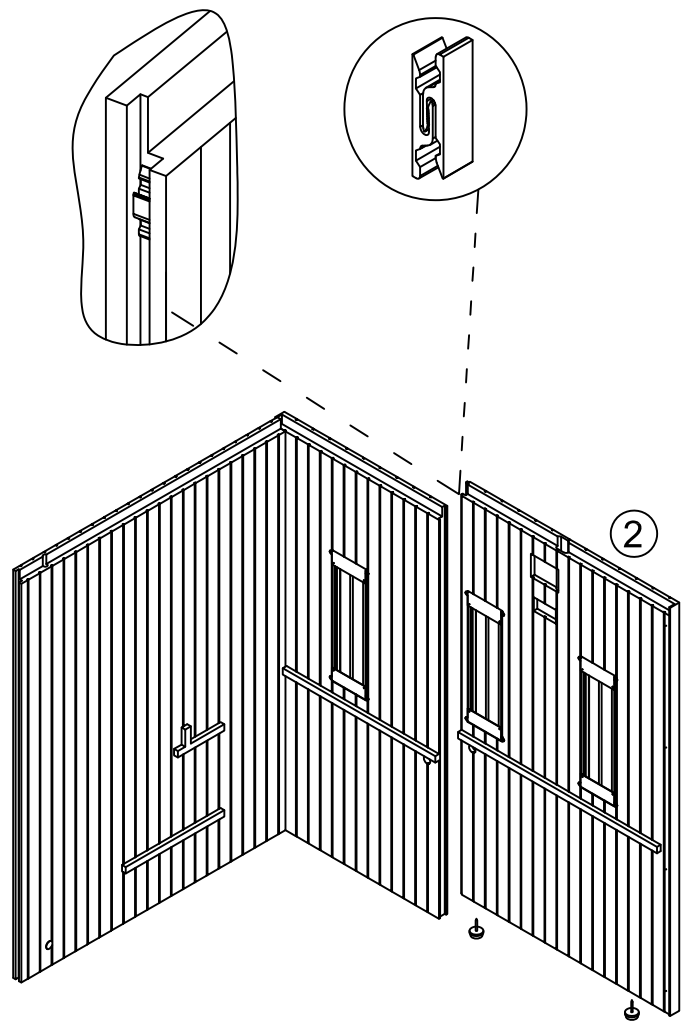
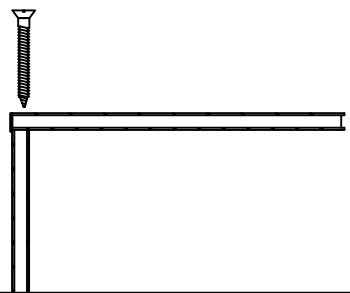
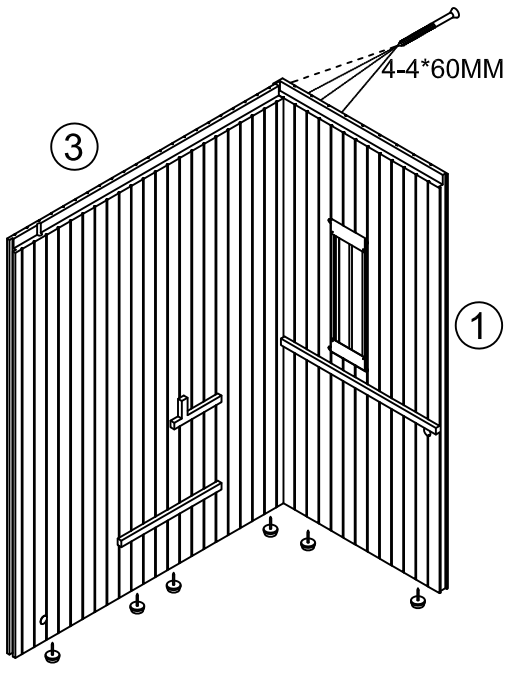

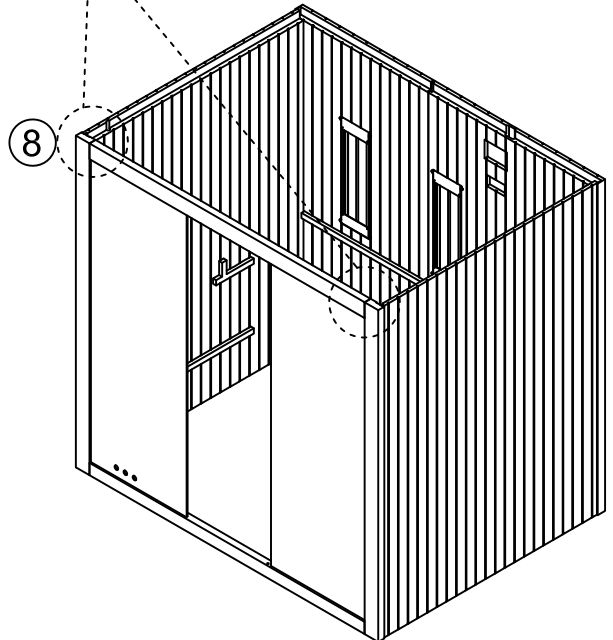
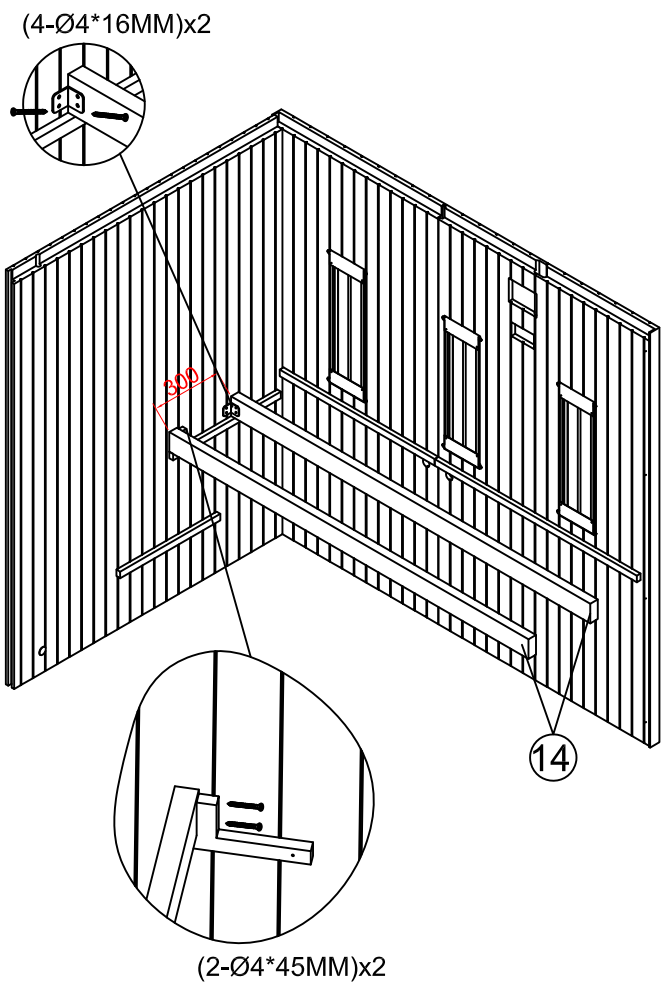
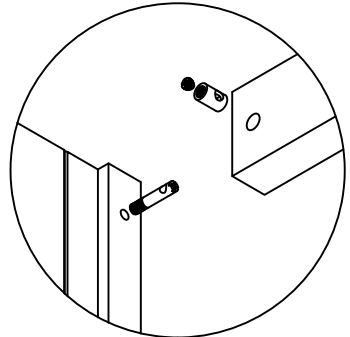
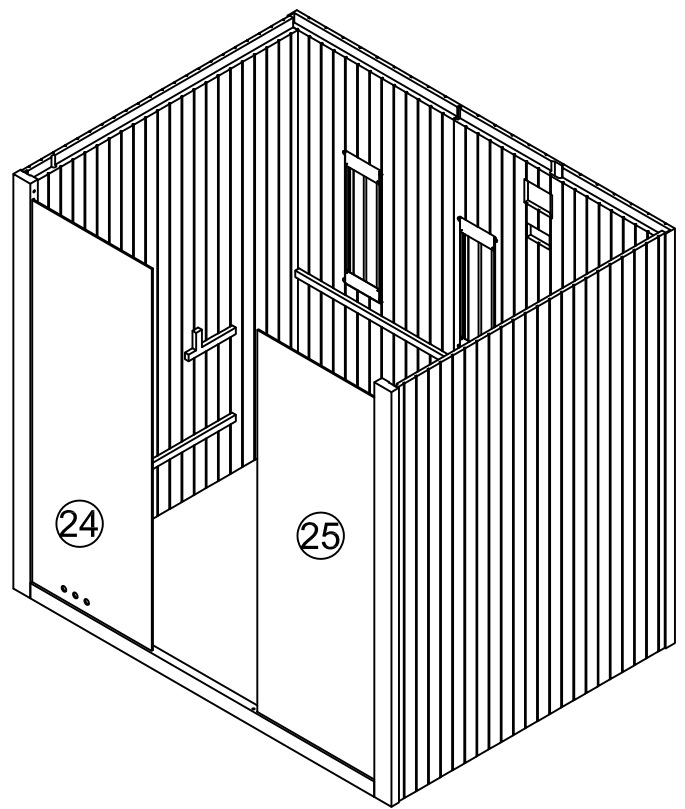
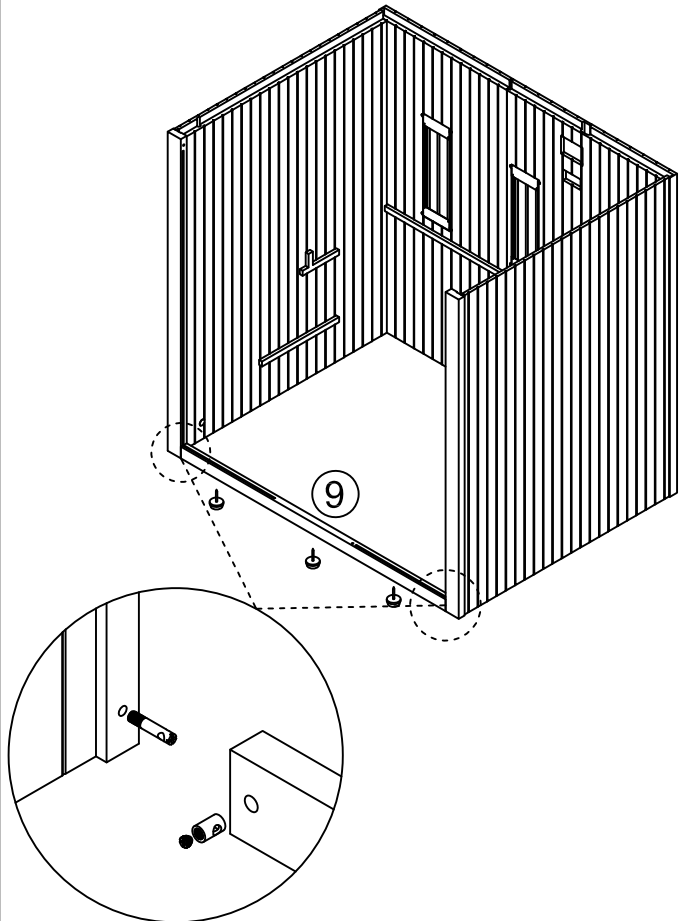

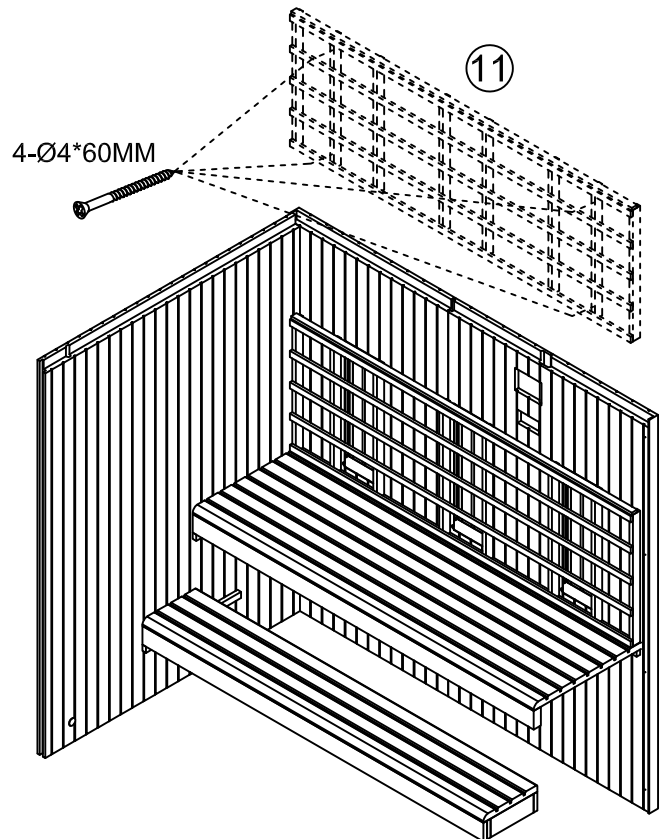
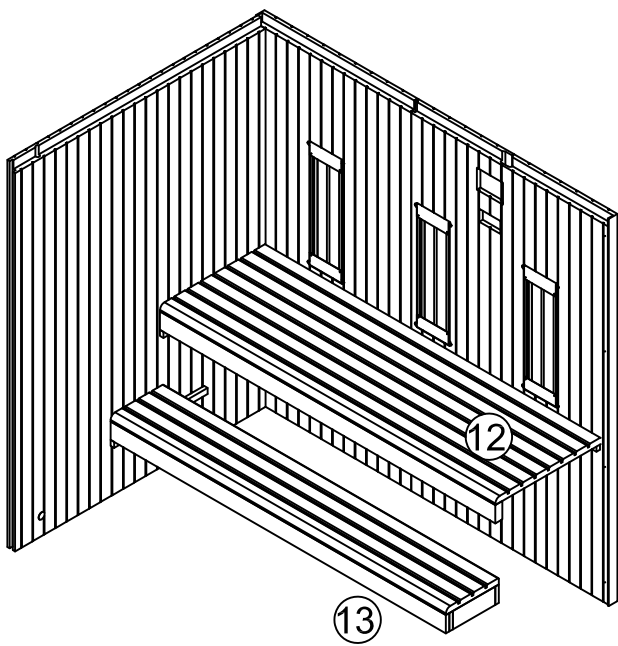
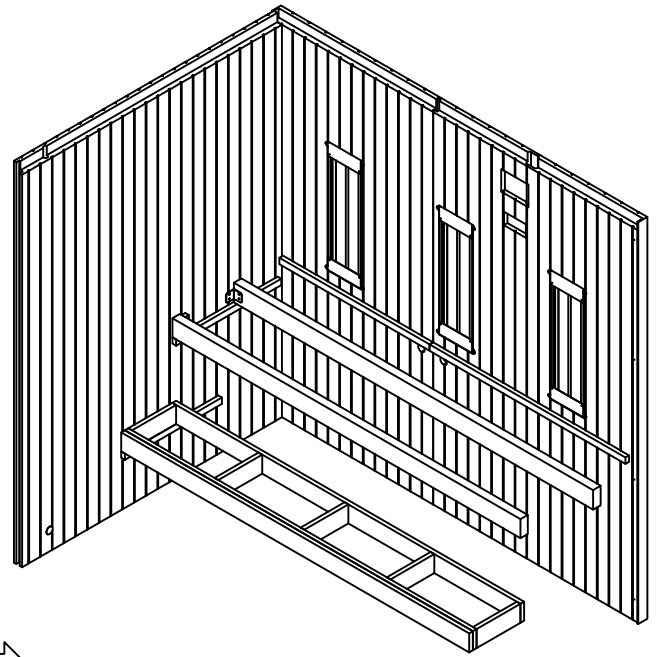
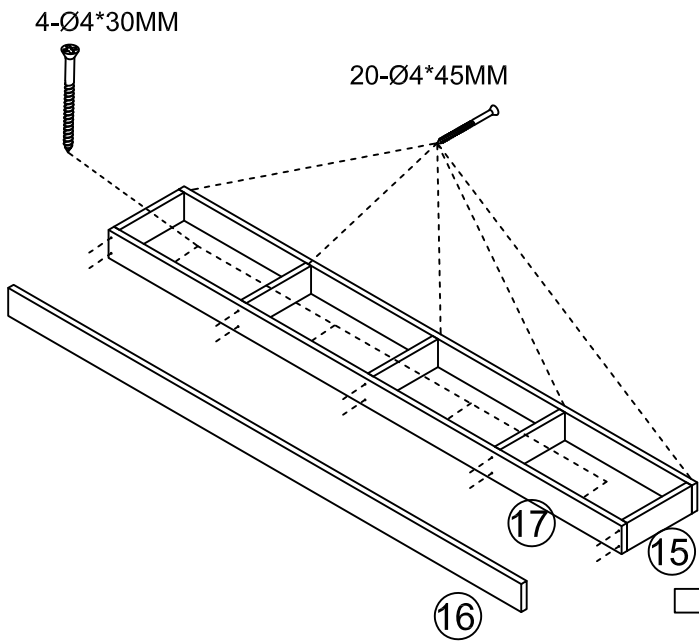

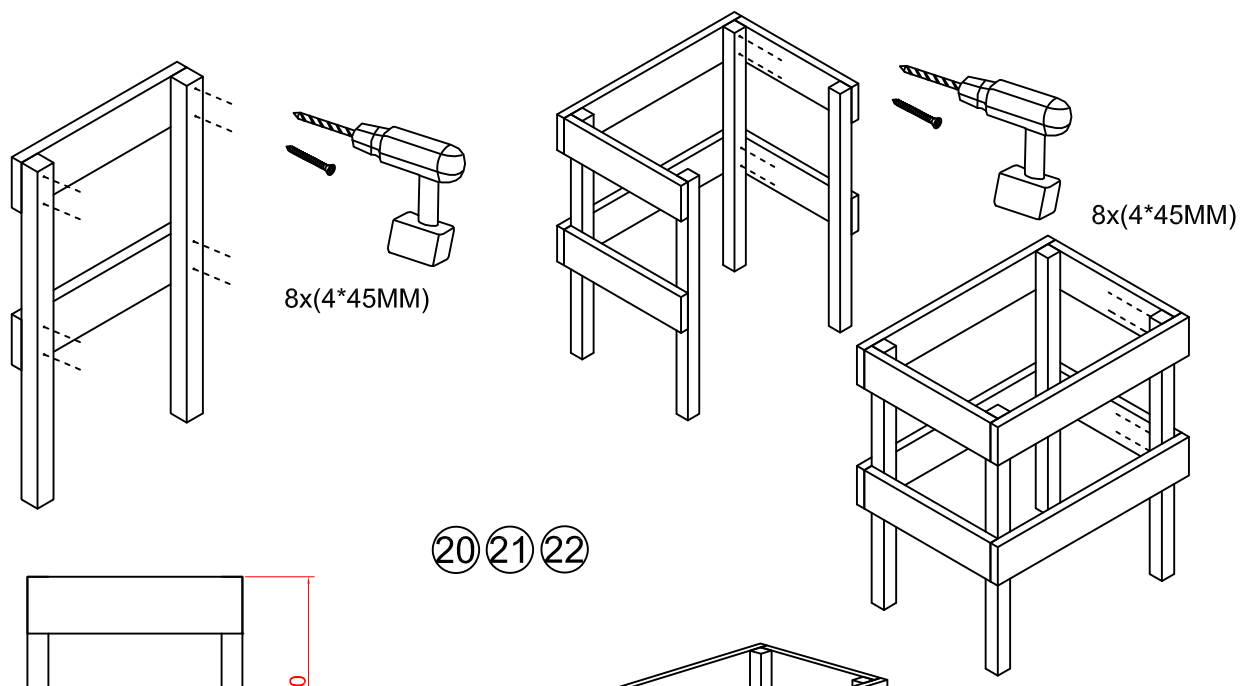

20 21 22

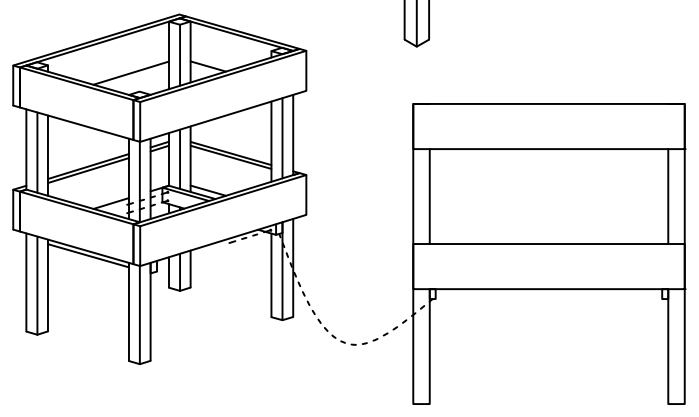
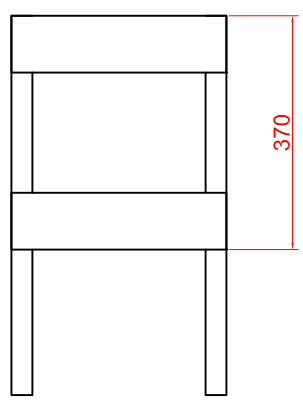

Stove power line

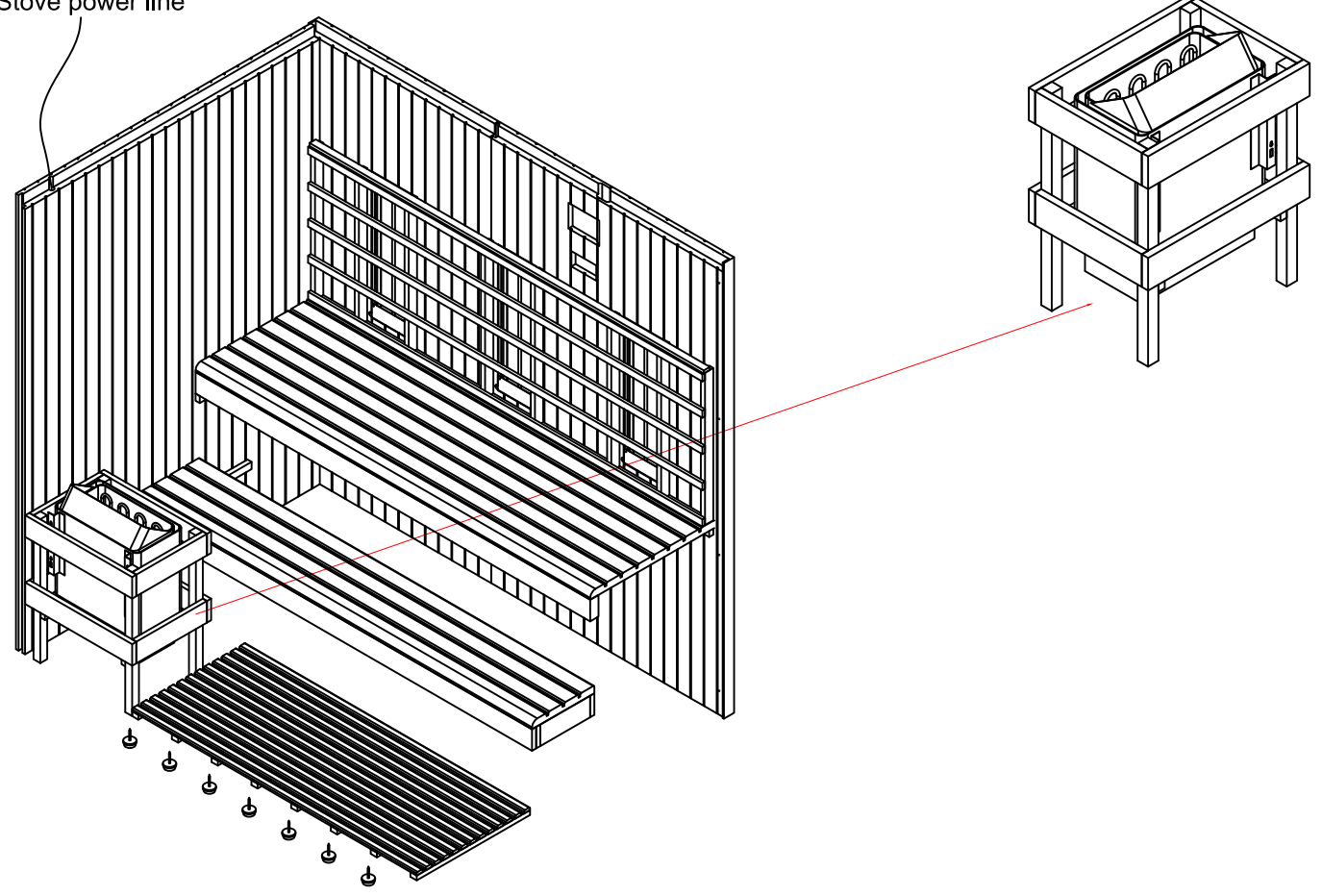

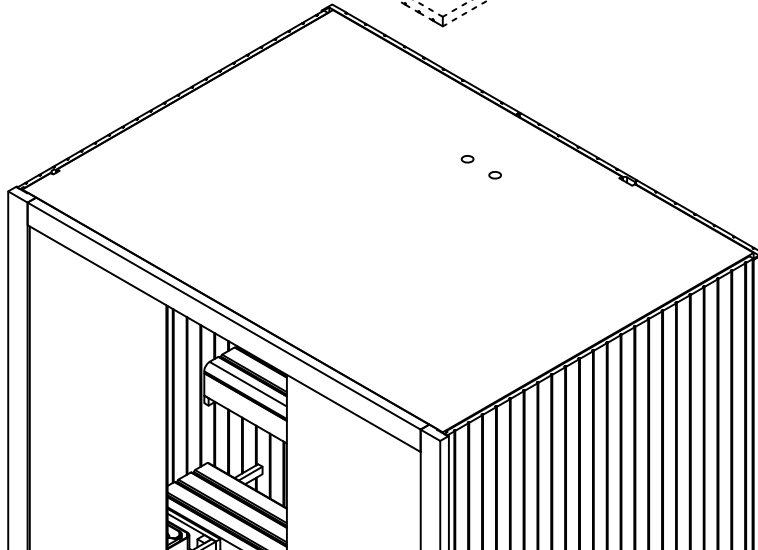
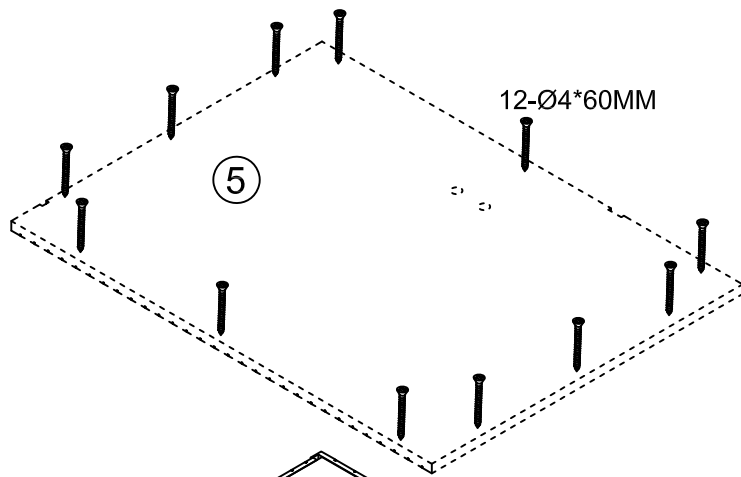
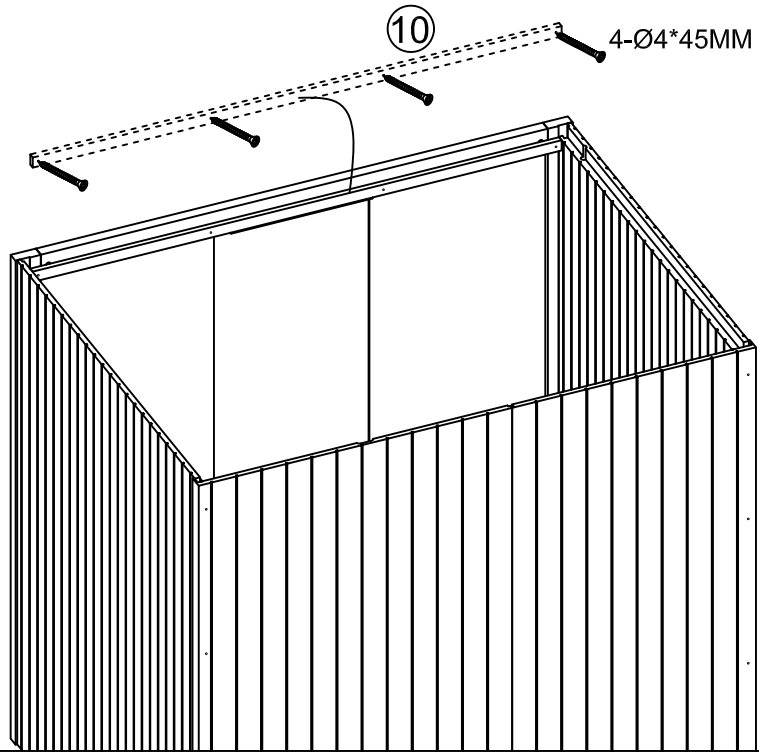

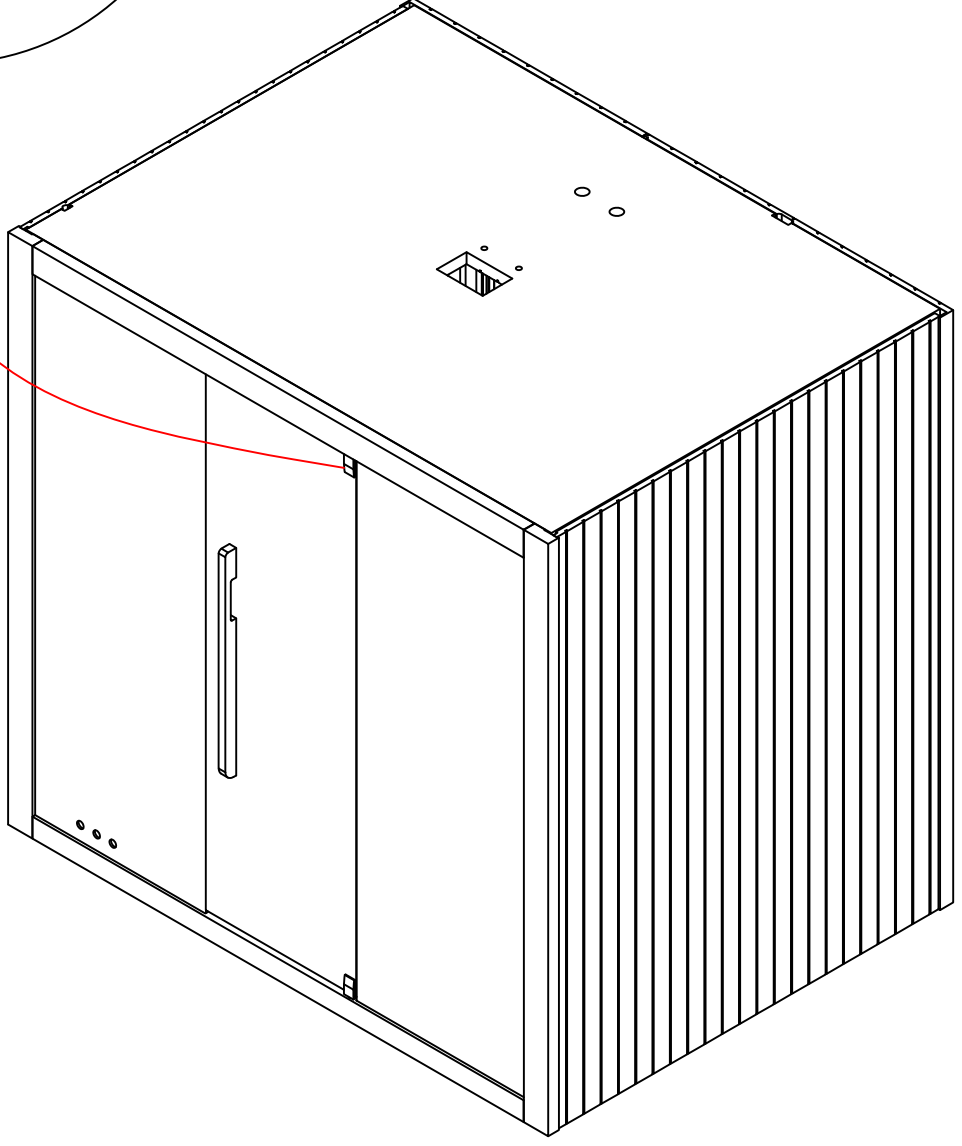
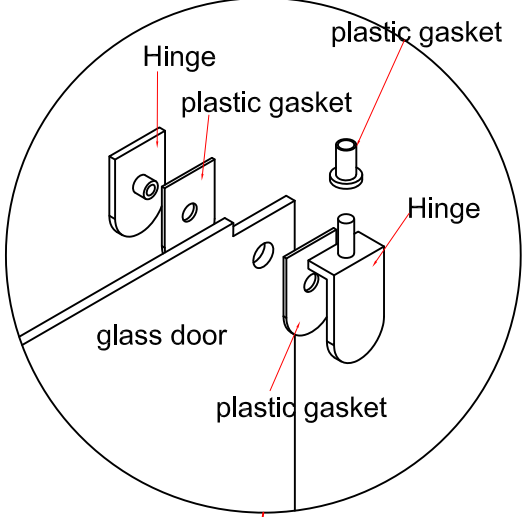

Ел. схема

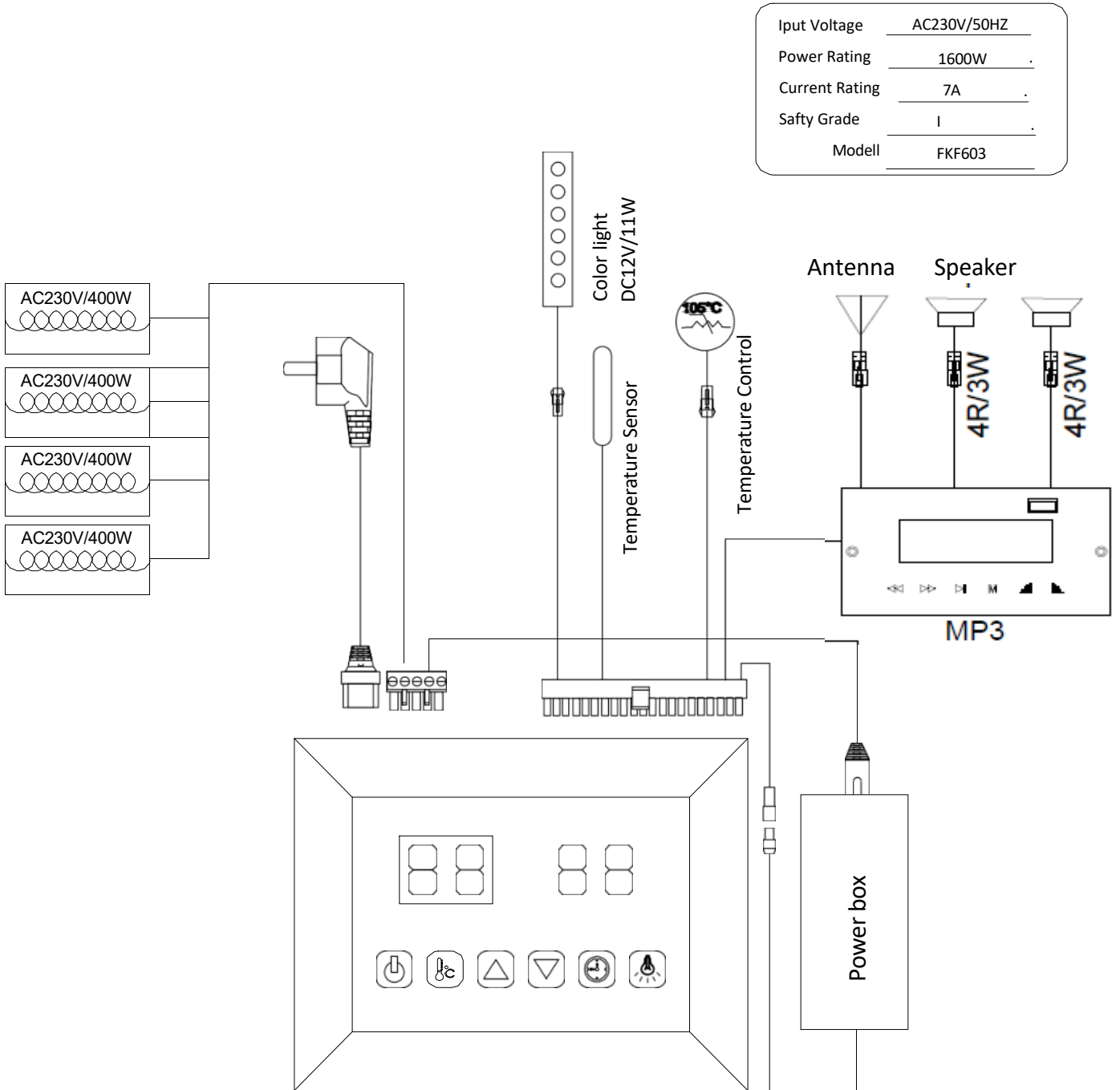

Input Voltage	AC230V/50HZ
Power Rating	1600W
Current Rating	7A
Safety Grade	I
Modell	FKF603

Инструкции за работа

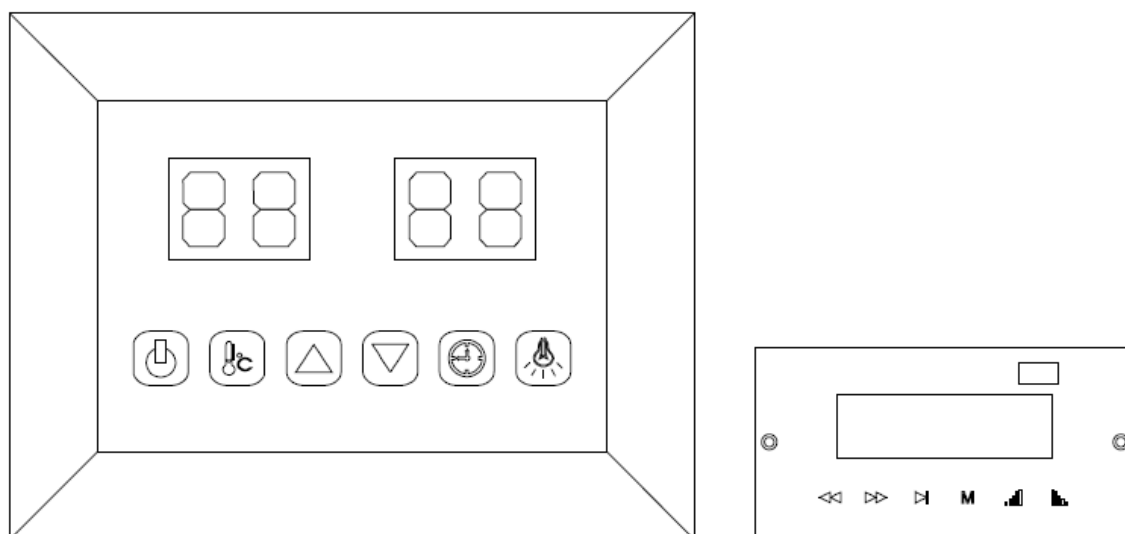

Свържете захранващия блок към стенен контакт, LED индикаторът ще започне да мига на дисплея. Сега е възможно да включите инфрачервените нагреватели, осветлението и музикалната функция.



1) Стартиране:

Натиснете  за да включите дисплея и нагревателите да започнат да работят, продължителността на времето е автоматично зададено на 99 минути и ще се покаже температурата на въздуха в кабината.

Натиснете  отново за да изключите нагревателите.

2) Настройка на температурата:



Левият дисплей се отнася за температурата на въздуха. Натиснете , можете да зададете желаната

температура от 35 до 60 чрез натискане на  /  бутони, интервал=1 ; Номерът на настройката мига 10 секунди, след което автоматично показва температурата на въздуха; При тази температура нагревателите ще спрат да работят автоматично;

Когато падне 4 под тази температура, кабината ще стартира автоматично.



Моля, обърнете внимание: Максималната температура на въздуха, която може да бъде достигната в кабината, може да бъде по-ниска от желаната температура. Това зависи от температурата извън кабината. Температура по подразбиране=40

3) Настройка на времето:

Десният дисплей се отнася за продължителността на времето. Натиснете , можете да зададете желаното време от 5 минути до 99 минути, като натиснете  /  бутони; Интервал=1 минута; При обратно броене до 00 нагревателите ще се изключат автоматично. Време по подразбиране=99 минути.

4) Осветление:

Бързо натискане , можете да зададете желания цвят (общо 7 цвята) и да затворите светлината;

Дълго натискане   за да преминете в режим на автоматично циклизиране, сменяйки 7 цвята на всеки 5 секунди.

Инструкции

5) Мрз-плеър:

Активирайте плеъра като натиснете бутона "M" на MP3 плеъра.

Изберете предпочитания режим с кратки многократни натискания на "M" бутона на MP3

Плеъра .(USB, MMC CARD,Bluetooth,FM radio)

USB/SD или Bluetooth режим:

Може да избирате пенис чрез кратко натискане на ◀◀/▶▶ бутоните и да увеличавате силата на звука от (0-32)

чрез дълго натискане на ◀◀/▶▶ бутоните. Бутонът ▶| натиснете за пауза

FM радио режим:

Дълго натискане на бутона ▶|, за да намерите станция (87.5MHZ-108MHZ) автоматично, системата ще ги

запамети;може да избирате станции с кратко натискане на бутоните ◀◀/▶▶ и регулиране на звъна с дълго

натискане на бутоните ◀◀/▶▶ .

Инструкции за поддръжка

Защита на дърво

Външната страна на стената на сауната трябва да бъде лакирана след монтажа.

Този процес предпазва дървото от атмосферните влияния и удължава използваемостта и издръжливостта на дървото и го прави устойчиво на вода и насекоми!

Защитният агент трябва да се подновява според препоръките на използвания продукт

Почистване:

1. изключете сауната си
2. използвайте прахосмукачка, за да отстраните праха от пукнатините в дървената ламперия
3. почистете кабината с влажна памучна кърпа и използвайте малко количество сапун, ако е необходимо. Изплакнете с влажна кърпа.
- 4 Почистете стъклото с препарат за почистване на прозорци/стъкла и мека кърпа.
5. поддържайте външността на сауната на всеки 2 години с подходящ продукт.

ВАЖНО!

Дървесината трябва да се третира със защитен продукт само от външната страна на сауната.

Вътре в сауната не могат да се извършват процедури.

Не използвайте бензол, алкохол, химически агенти или силни почистващи препарати за сауната, тъй като химическите продукти могат да повредят дървото. Не пръскайте сауната си с вода.

Моля, прочетете инструкциите, предоставени с нагревателя, за инсталиране и използване на нагревателя.

Нагревателят може да бъде свързан към захранването само от оторизиран електротехник в съответствие с приложимите разпоредби.

Бележки:

F70150

Szerelési és kezelési útmutató

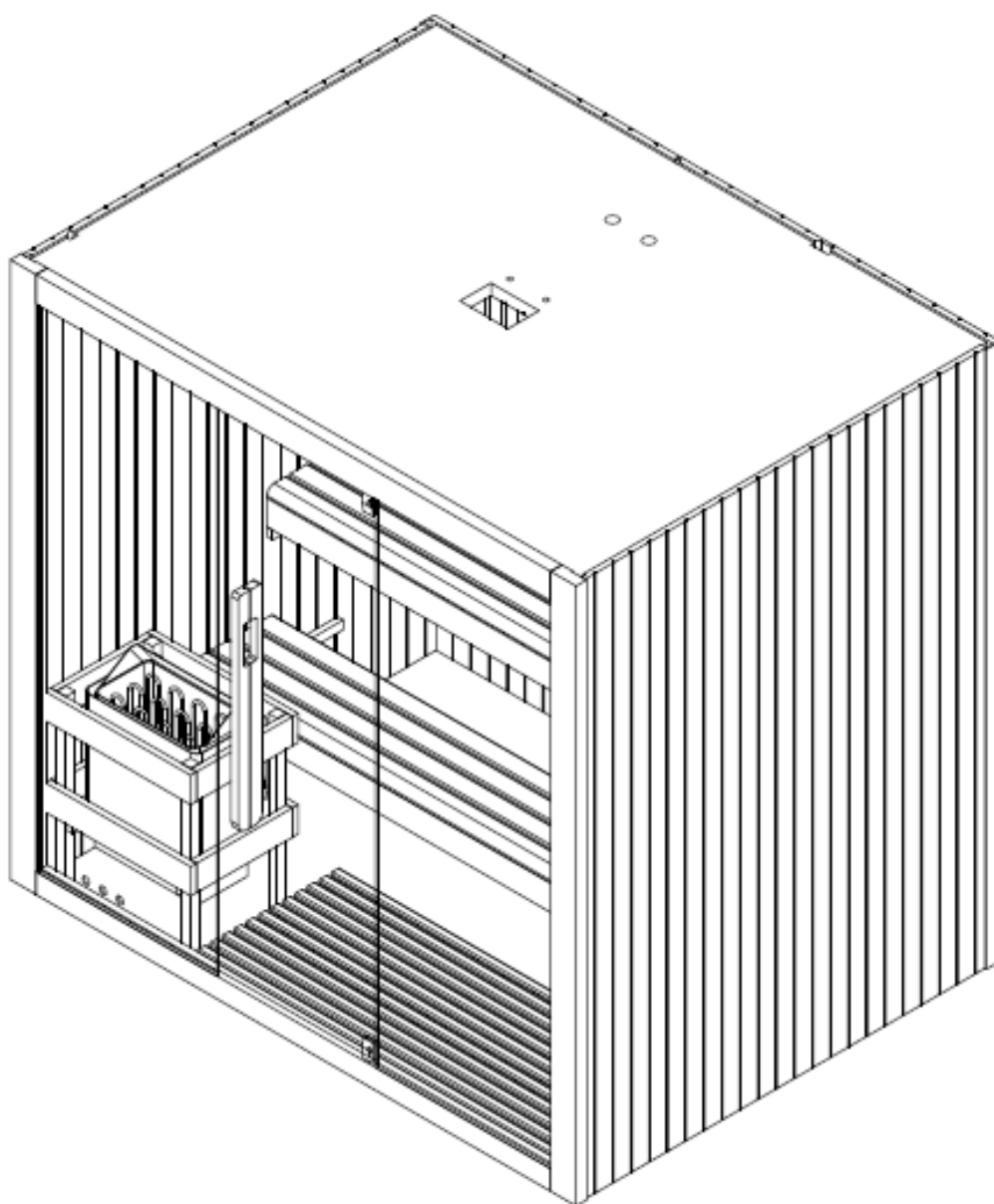

CE



A műszaki változtatások jogát fenntartjuk A képek és ábrák eltérhetnek a tényleges kivittől. Minden méret tájékoztató jellegű.

Előszó

Köszönjük, hogy a SANOTECHNIK termékét választotta. Kérjük, összeszerelés előtt figyelmesen olvassa el ezt a kézikönyvet és őrizze is meg. Kérjük, jegyezze fel a sorozatszámokat, mivel erre egy esetleges javítás vagy cserealkatrészek rendelése során szüksége lesz.

Csak eredeti alkatrészeket használjon!

FIGYELEM!

Az elektromos bekötést és javítást csak szakképzett villanyszerelő végezheti!

A szaunát beltérben kell elhelyezni, sík, vízszintes és száraz felületre.

Műszaki adatok

Modell	F70150
Anyaga	hőkezelt nyárfa
Hosszúság	2000 mm
Szélesség	1500 mm
Magasság	1900 mm
Feszültség	AC 380V
A szaunakályha teljesítménye	6 kW
Infrasugárzók teljesítménye	900 W

Szerelési útmutató

Szerelési tippek

Kérjük, hogy a termék kicsomagolása után, de még az összeszerelés előtt ellenőrizze, hogy minden rész és alkatrész hiánytalanul és sértetlenül rendelkezésre áll.



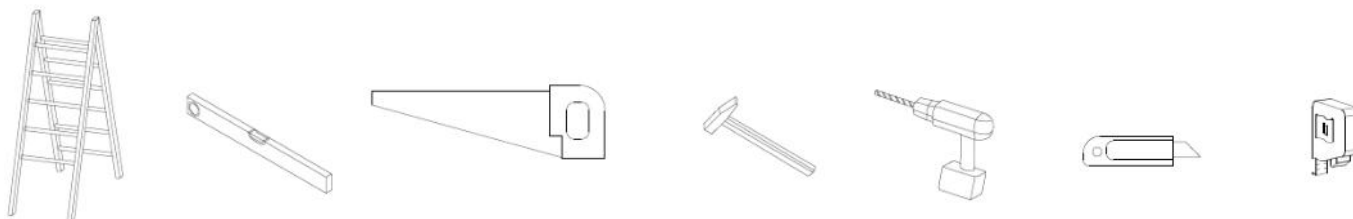

A szauna összeszereléséhez legalább 2 személyre van szükség.

Kérjük, ellenőrizze a furatok mélységét és átmérőjét, hogy elkerülje a fa sérülését.

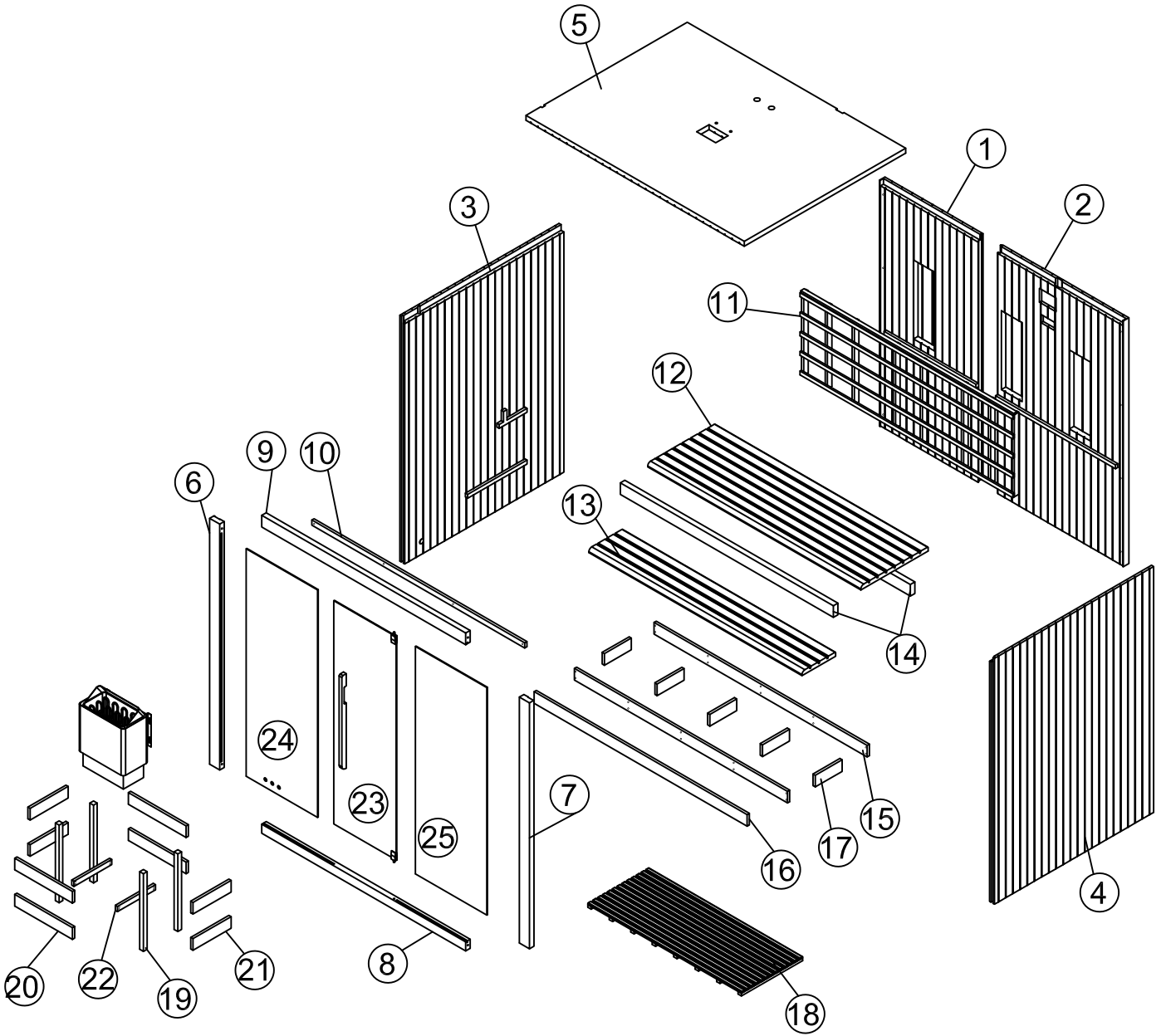
Szükséges szerszámok

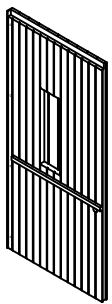
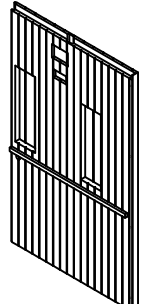
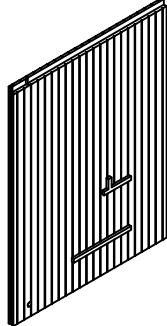
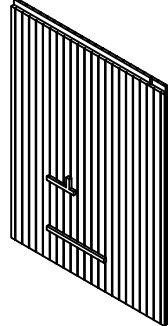
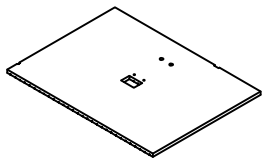

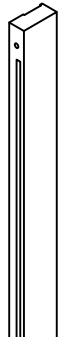
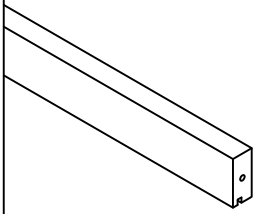
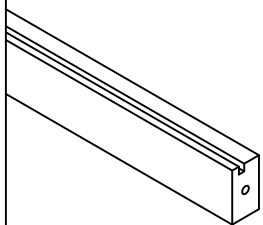
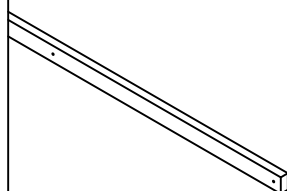
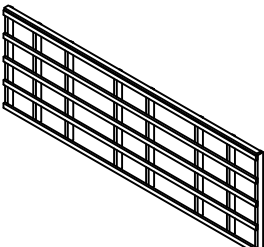
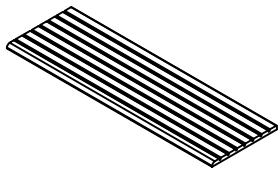
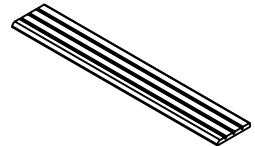
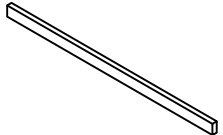
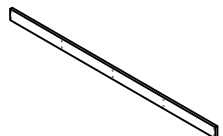
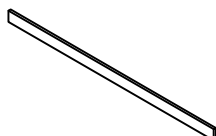
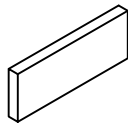
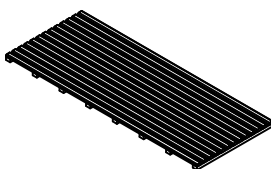
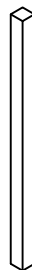
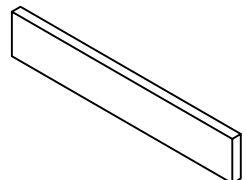
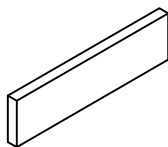
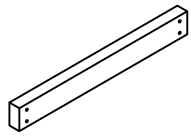

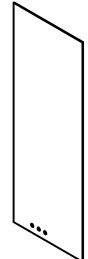
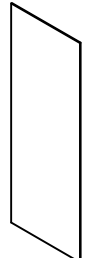
① 	② 	③ 	④ 	⑤ 
1900*875*44mm	1900*1133*44mm	1900*1419*44mm	1900*1419*44mm	1947*1439*44mm
⑥ 	⑦ 	⑧ 	⑨ 	⑩ 
1900*90*40mm	1900*90*40mm	1819*90*40mm	1819*70*40mm	1898*40*20mm
⑪ 	⑫ 	⑬ 	⑭ 	⑮ 
1898*640*53mm	1900*600*33mm	1900*300*33mm	1900*90*40mm	1900*90*20mm
⑯ 	⑰ 	⑱ 	⑲ 	⑳ 
1900*90*20mm	240*90*20mm	1370*546*33mm	600*33*33mm	520*90*20mm
㉑ 	㉒ 	㉓ 	㉔ 	㉕ 
340*90*20mm	338*40*20mm	1725*557*6mm	1158*637*6mm	1158*637*6mm

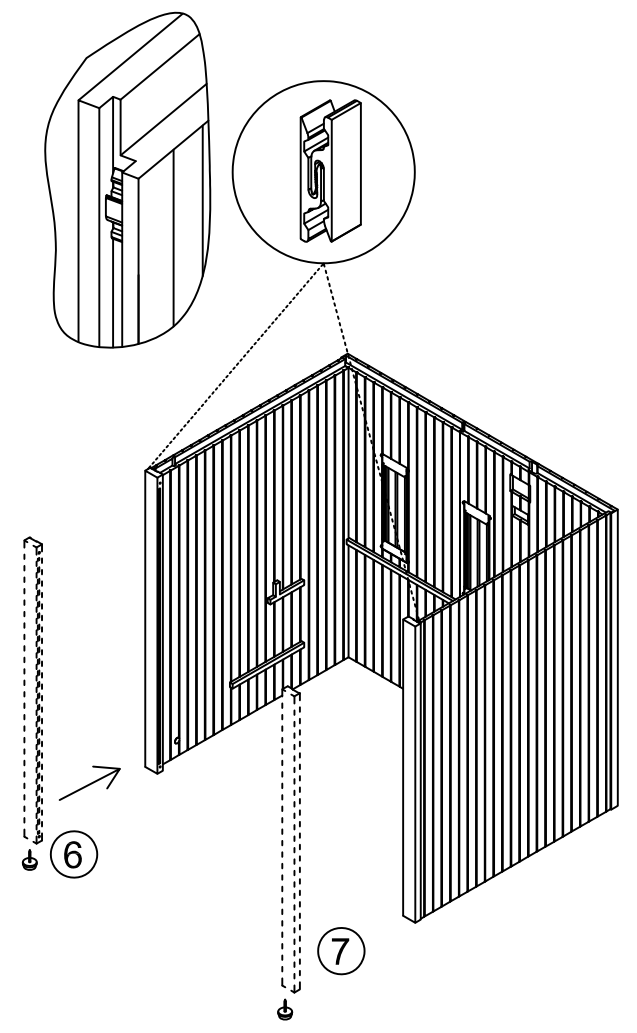
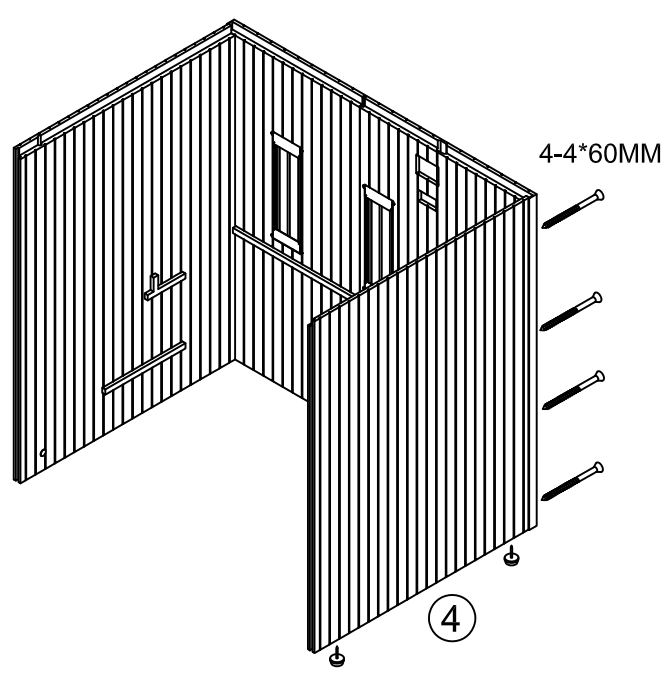
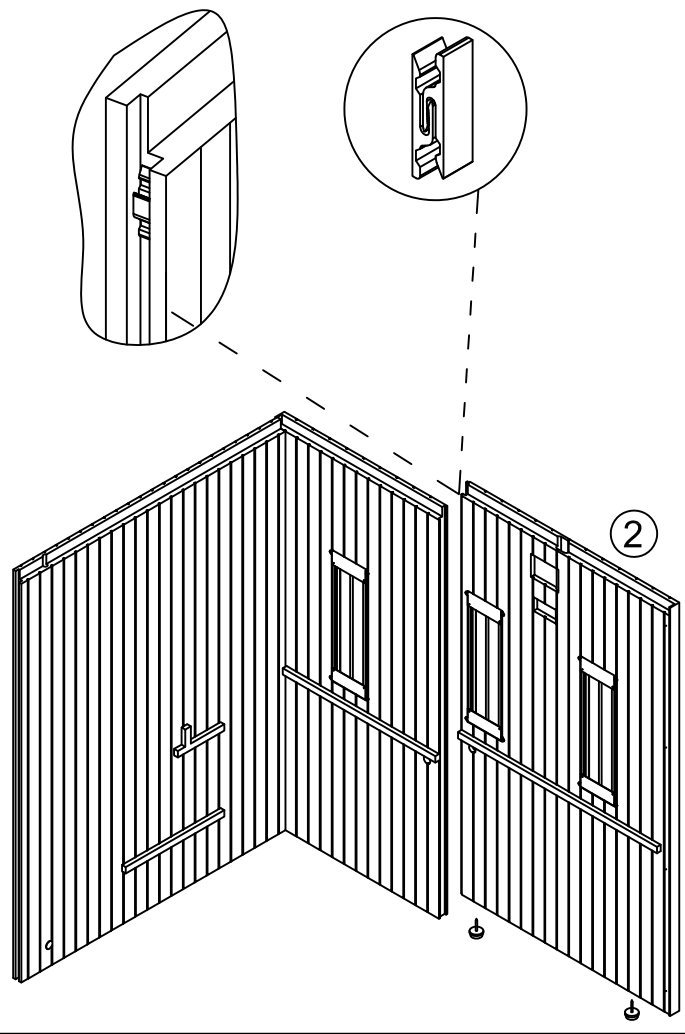
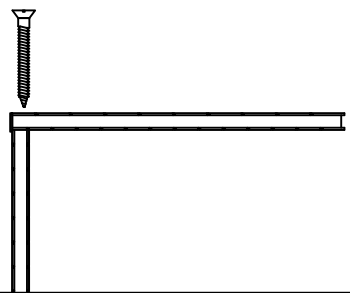
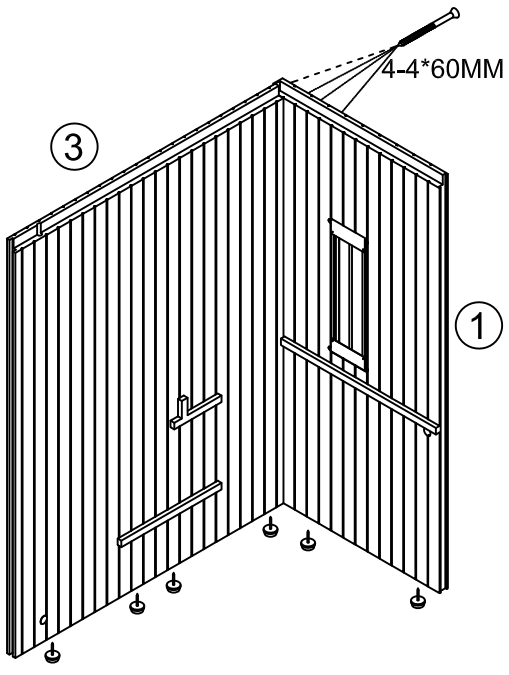

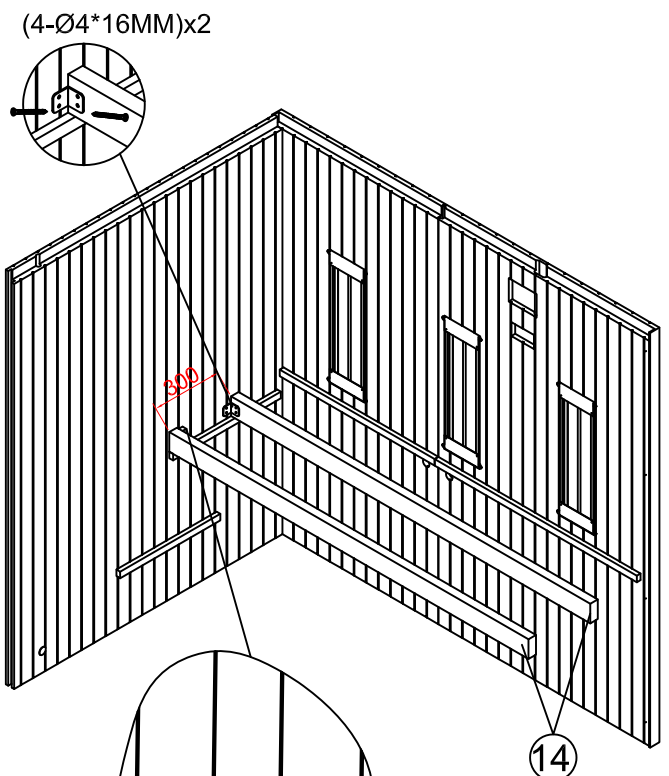
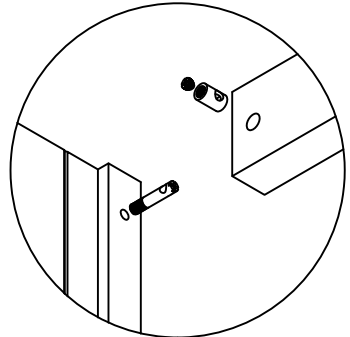
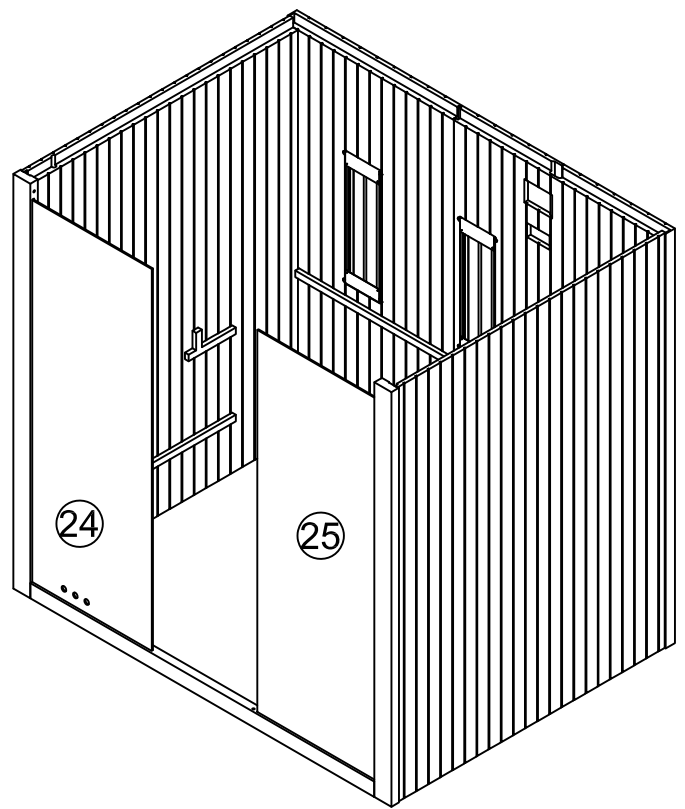
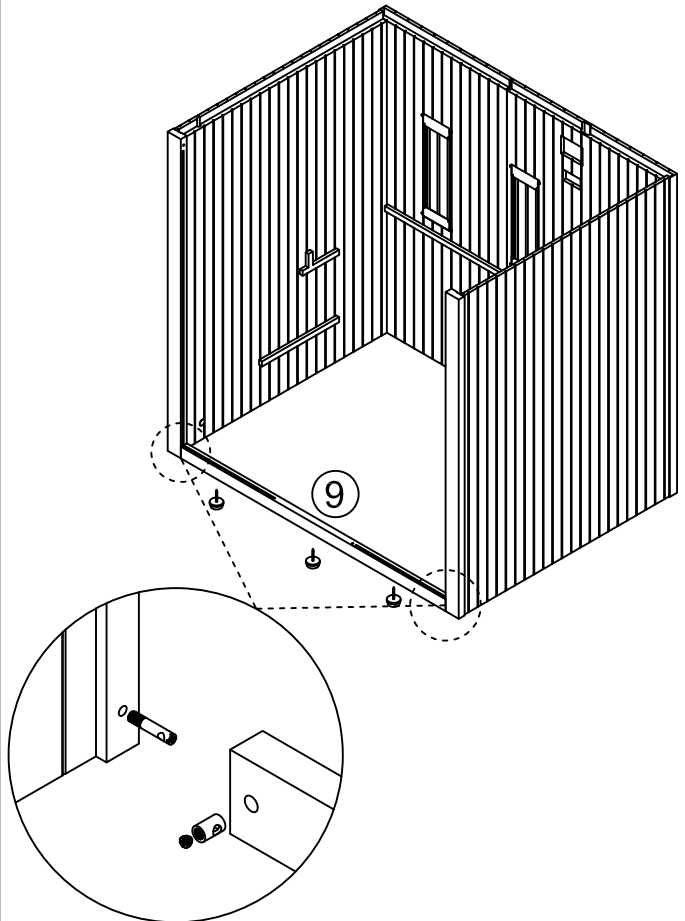

(4-Ø4*16MM)x2

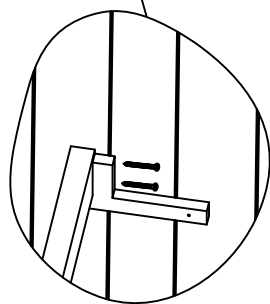
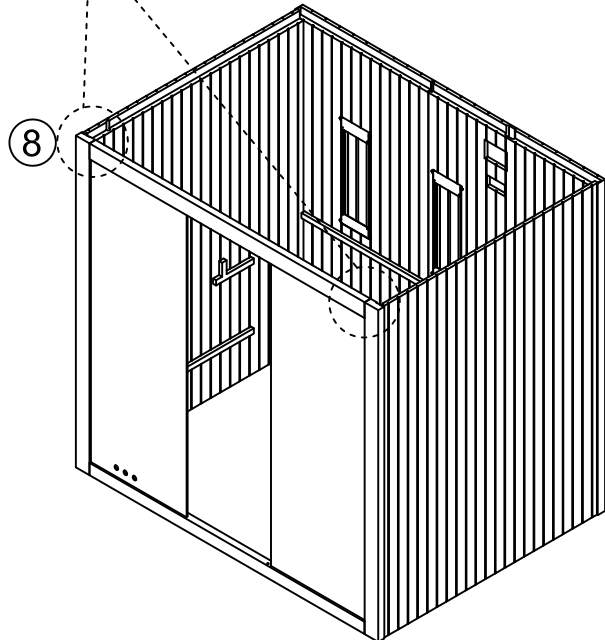

(2-Ø4*45MM)x2

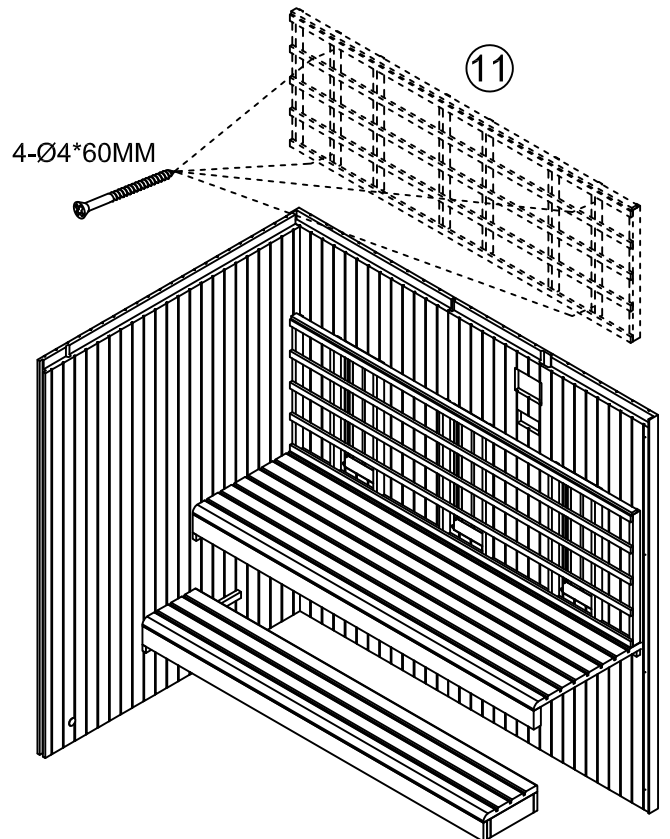
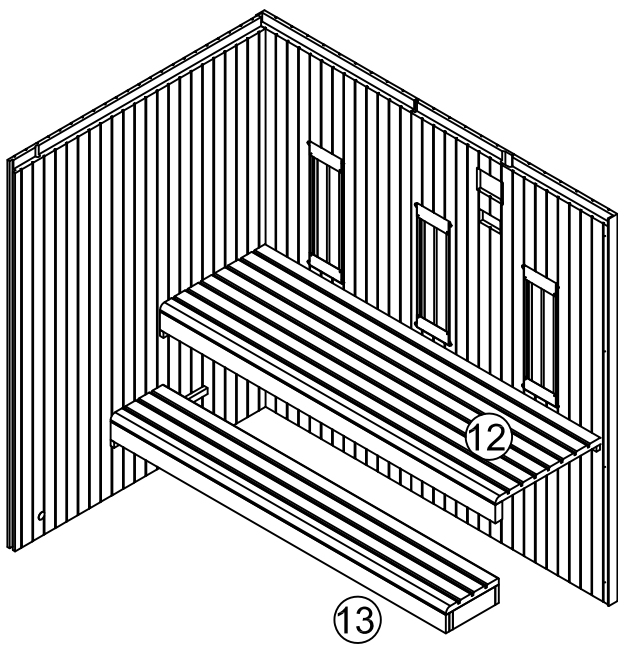
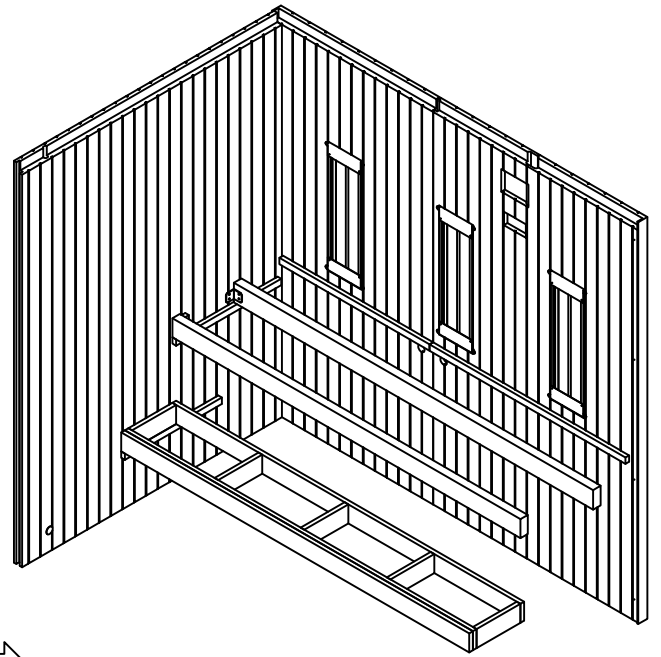
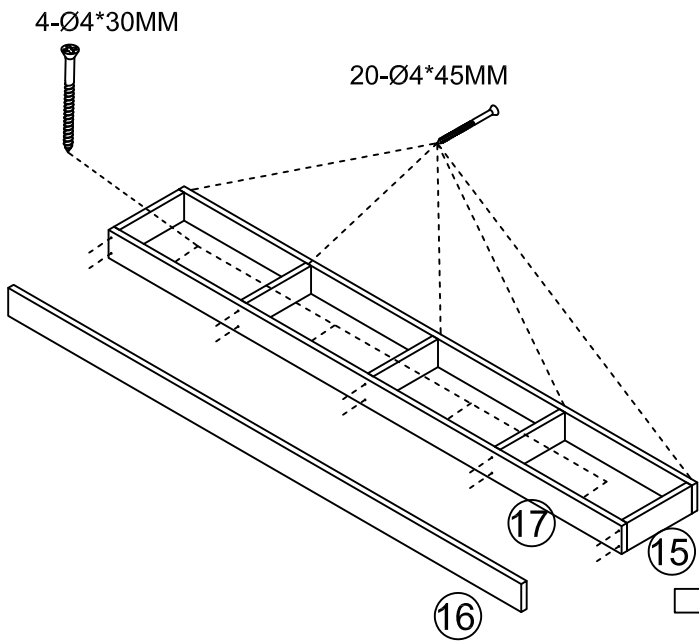

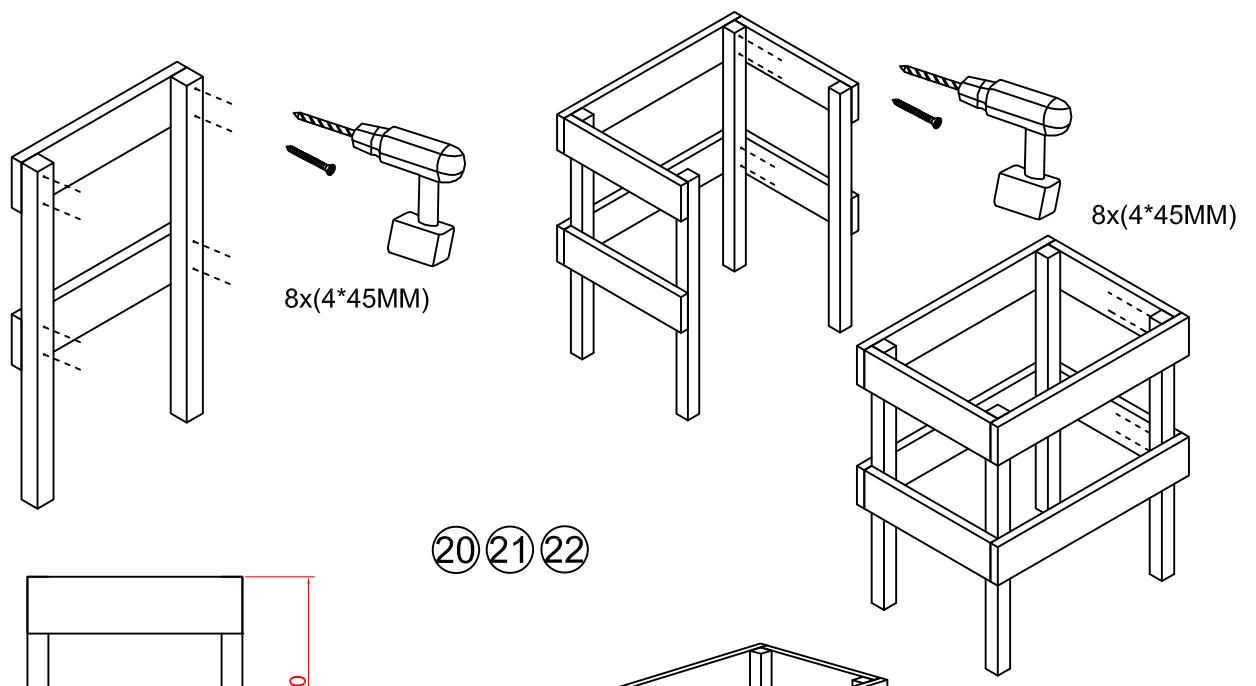

20 21 22

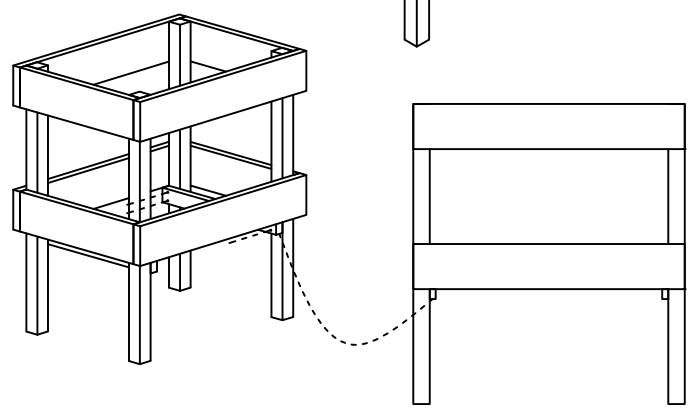
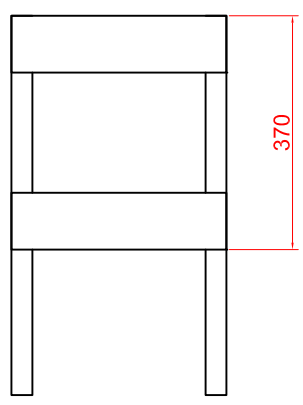

Stove power line

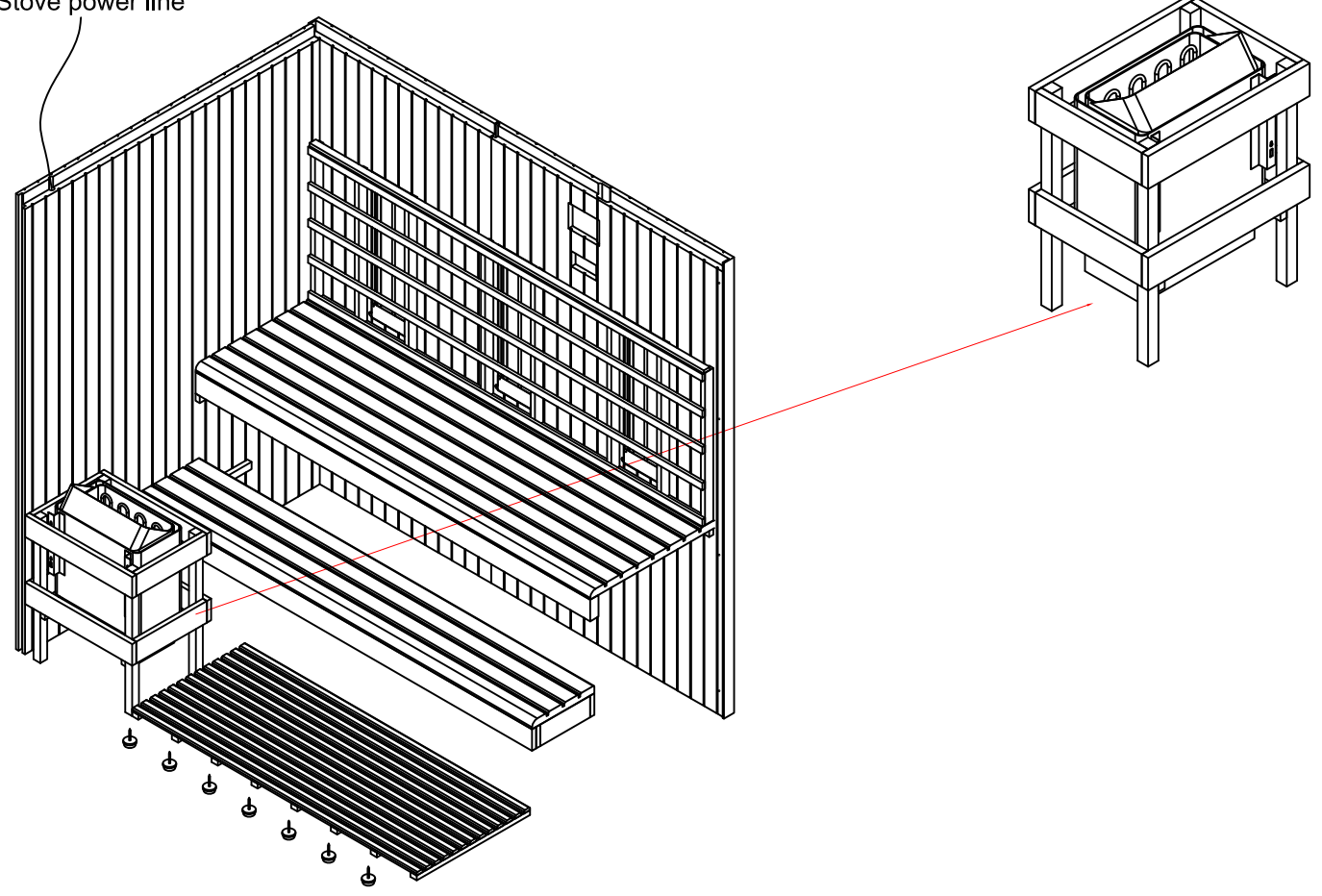

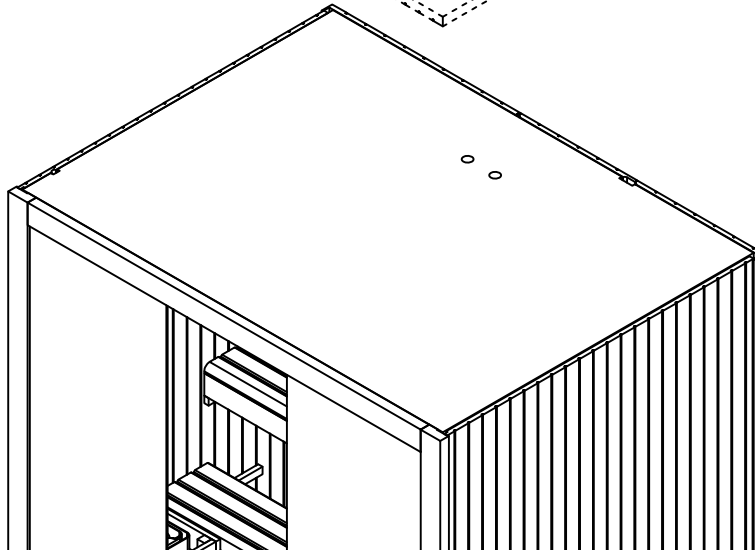
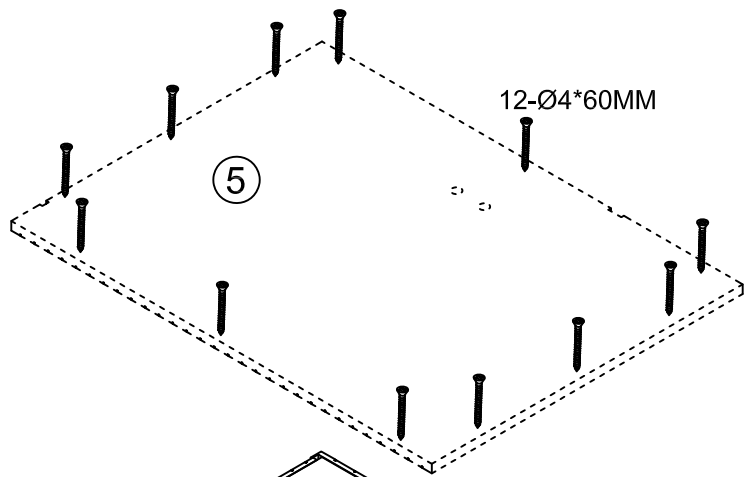
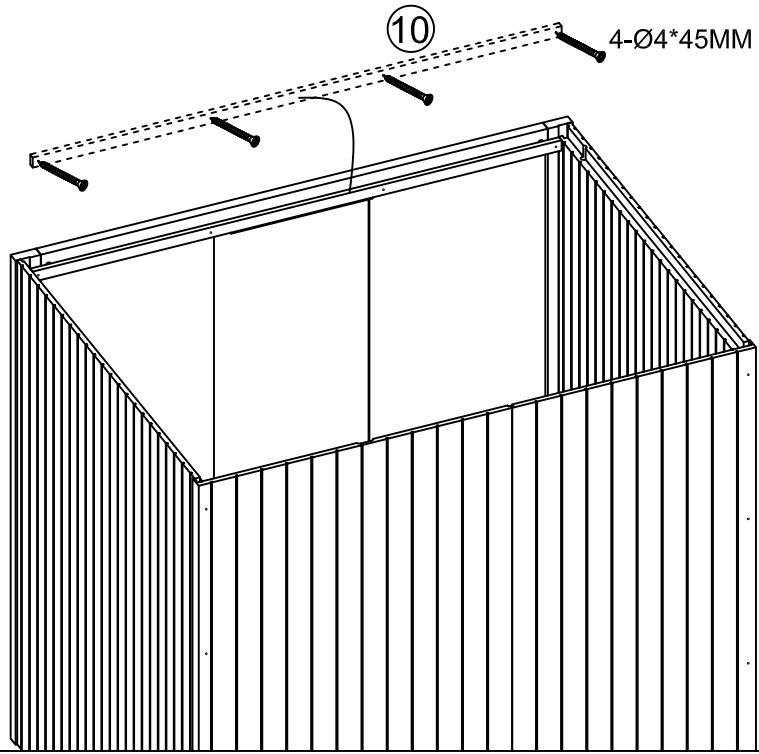

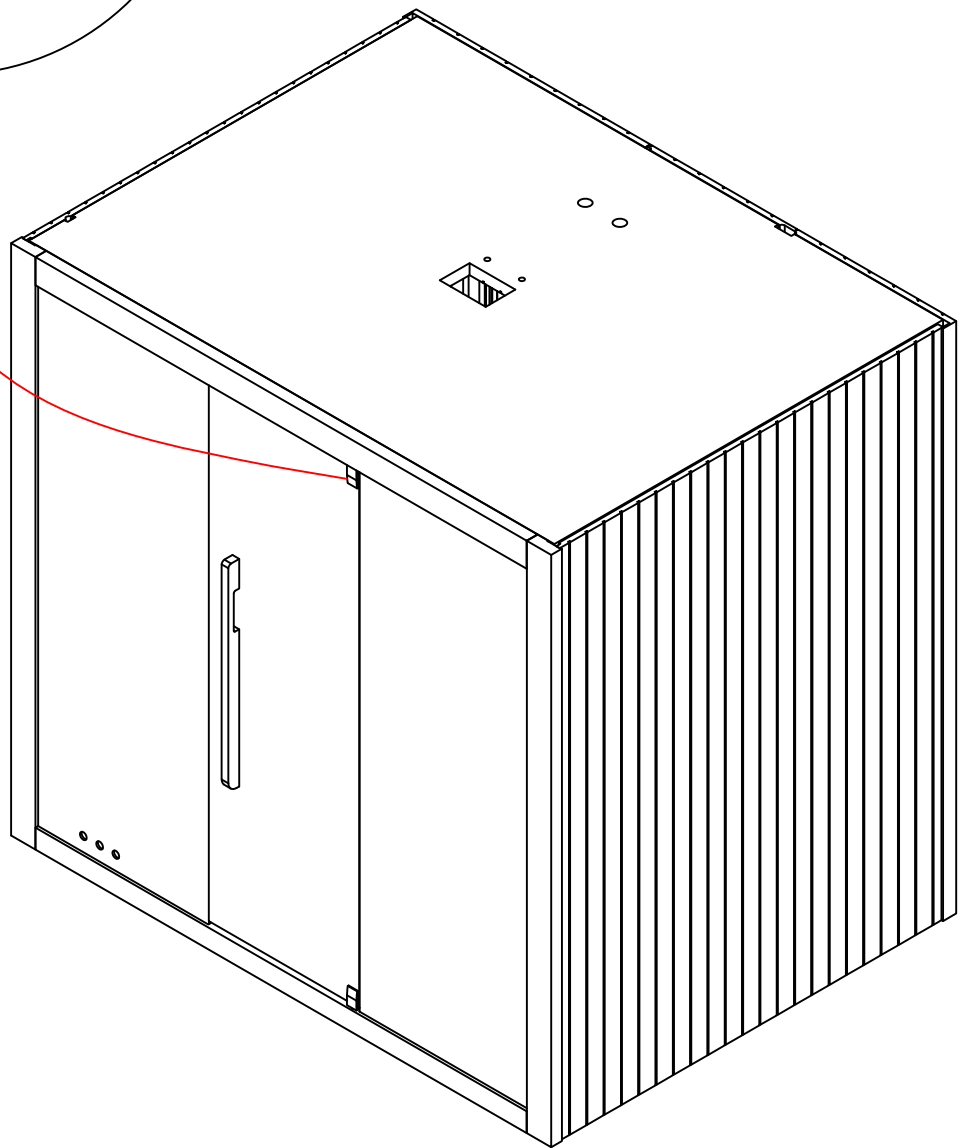
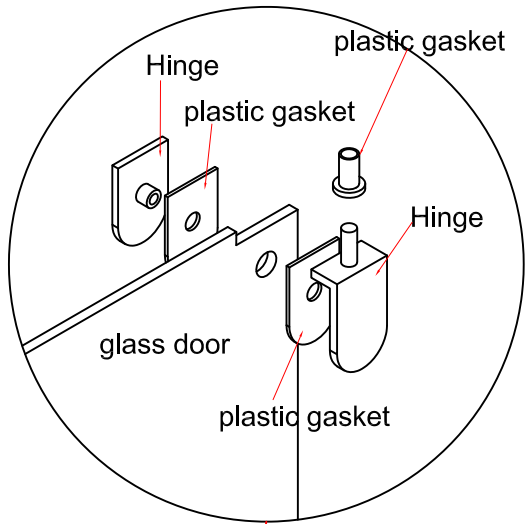

Kapcsolási rajz

Hálózati feszültség AC230V/50HZ

Névleges teljesítmény 1600W

Áramerősség 7A





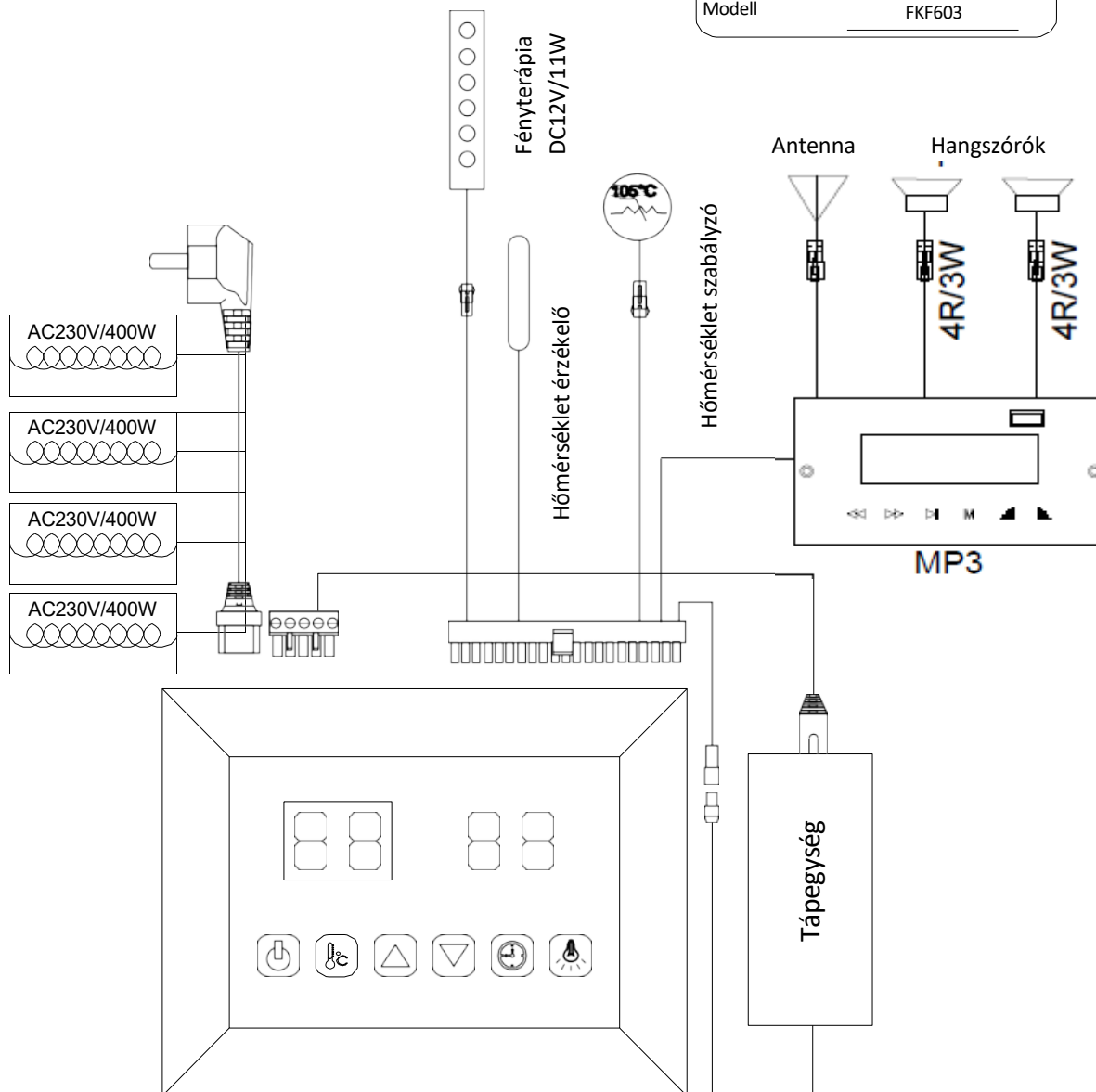

Biztonsági besorolás I

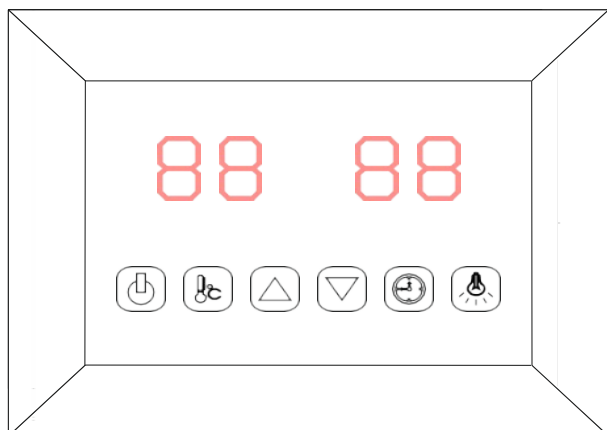
Modell FKF603



Kezelési útmutató



-  BE / KI
-  Fényterápia
-  Hőmérséklet
-  Időtartam
-  Hőmérséklet/Időtartam +
-  Hőmérséklet/Időtartam -

Csatlakoztassa a tápegységet a hálózati aljzathoz. Amint a LED-kijelző villogni kezd, lehetősége van az infravörös sugárzók, a világítás és a zenelejátszó bekapcsolására.

1) Bekapcsolás

Nyomja meg a bekapcsoló gombot a sugárzók bekapcsolásához. Az alapértelmezett időtartam 99 perc, a kijelző a kabin hőmérsékletét mutatja.

A gomb ismételt megnyomásával a sugárzók a beállított időtartam letelte előtt is kikapcsolhatók.

2) Hőmérséklet beállítás

A baloldali kijelzőn a levegő hőmérséklete látható. A +/- gombok segítségével állítsa be a kívánt hőmérsékletet 35°C és 60°C között, intervallum: 1°C.

A beállításra 10 másodperce van (addig a kijelző villog), majd automatikusan megjelenik a levegő hőmérséklete.

Ha a kabin hőmérséklete eléri a beállított értéket, a sugárzók automatikusan kikapcsolnak.

Fagyvédelem - kizárólag bekapcsolt állapotban működik: ha a hőmérséklet 4°C alá csökken, a sugárzók automatikusan bekapcsolnak.

Megjegyzés: A kabinban elérhető maximális hőmérséklet alacsonyabb lehet a kívánt hőmérsékletnél. Ez a kabinon kívüli hőmérséklettől függ. Átlagos hőmérséklet: 40°C.

3) A fűtés időtartamának beállítása

A jobboldali kijelzőn a beállított időtartamból hátralévő idő látható. A +/- gombok segítségével állítsa be a kívánt időtartamot 5 perc és 99 perc között, intervallum: 1 perc.

A beállított időtartam leteltekor a sugárzók automatikusan kikapcsolnak.

Alapértelmezett időtartam: 99 perc.

4) Fényterápia

Nyomja meg röviden a gombot a kívánt szín beállításához (összesen 7 szín választható). A gomb hosszú megnyomásával a színek 5 másodpercenként automatikusan váltakoznak. Kikapcsolásához nyomja meg ismételten röviden a gombot.

5) Zenelejátszó



M	Hosszan: be- ill. kikapcsolás Röviden: üzemmód kiválasztása (MP3 / Bluetooth / FM rádió)
▬▬▬	Hangerő +
◀◀	Röviden: előző zeneszám / rádió csatorna Hosszan: automata csatornakeresés (FM rádió mód)
▶▶	Röviden: következő zeneszám / rádió csatorna Hosszan: automata csatornakeresés (FM rádió mód)
▶	Röviden: lejátszás / megszakítás ill. némítás (FM rádió mód) Hosszan: csatorna elmentése (FM rádió mód)
▬▬▬	Hangerő -

Tisztítás, karbantartás

A szauna külsejét az összeszerelést követően egy kefével tisztítsa meg, majd az állagmegőrzés érdekében és hogy védje azt az időjárási viszontagságoktól (csapadék, napsugárzás), faolajjal kezelje le.

A felújító kezelést évente ajánlott elvégezni.

Egészség- és környezetvédelmi szempontból nem javasoljuk erős kémiai szerek (lazúr, fazománc) használatát.

A szauna belsejét nedves pamutkendővel tisztítsa meg, majd tiszta, száraz ruhával törölje szárazra.

A résekből a port legegyszerűbben porszívóval távolíthatja el.

Ne használjon kémiai tisztítószereket!

Az üvegeket ablaktisztítóval és puha ruhával tisztítsa meg.

Használati és biztonsági útmutató

Kérjük, hogy használat előtt olvassa át az alábbi útmutatót.

Ha kétségei merülnek fel, hogy használhatja-e a szaunát, kérje ki kezelőorvosa véleményét.

Ha szaunázás közben szédülést vagy hőhullámokat tapasztal, azonnal hagyja el a szaunát!!

Kisgyermekeket és háziállatokat ne engedjen a szaunába!

Az elektromos részeket nem érheti víz! Ügyeljen rá, hogy a szaunakályhára és az infrasugárzókra ne fröcsögjön víz vagy veríték, mert ez rövidzárlatot okozhat.

A szaunakályhát és az infrasugárzókat soha ne takarja le, mert tűzveszélyes. Mindig tartsa távol a kályhától és a sugárzótól a gyúlékony anyagokat (pl. törölközőket).

Ha tűz ütne ki a szaunában, megfékezésére soha ne használja ruháit vagy törölközőit.

Ne érintse meg a kályhát vagy a sugárzókat a használat során és röviddel utána, mivel a forró részek miatt fennáll az égési sérülések veszélye. Ne nyúljon a forró villanykörtéhez!

Ha sugárzót vagy izzót kell cserélni, előtte áramtalanítsa a szaunát és várja meg, míg a sugárzó vagy izzó kihűl.

Az elektromos zárlatok elkerülése érdekében a szaunában ne használjon fém tárgyakat.

Amennyiben nem használja a készüléket, figyeljen rá, hogy mindig kapcsolja ki.

3 óránál hosszabb ideig ne hagyja bekapcsolva a szaunakályhát. 3 óra használat után legalább egy óra hosszára kapcsolja ki a készüléket.

Bekapcsolt állapotban ne hagyja felügyelet nélkül a készüléket!

Az áramütések elkerülése érdekében viharban ne használja a szaunát!

Ne szereljen zárat a szauna ajtajára, nehogy valaki a szaunában rekedjen!

A szauna jótékony élettani hatásai

- a forró és száraz levegőn elpusztulnak a baktériumok, vírusok
- a verejtékezésel a bőrön keresztül távoznak a szervezetből a méreg- és salakanyagok
- javítja a vérkeringést, erősíti a szívet
- növeli a szervezet ellenálló képességét
- rugalmassá teszi a bőrt
- enyhíti az izomlázat
- stresszoldó hatása van
- alvászavarok ellen is hatásos

Szaunázás közben fokozódik a vérkeringés, ezáltal a szervezet több oxigénhez jut, így könnyebben ellazul, regenerálódik. Már havi egyszeri szaunázás is pozitív hatással bír.

MIKOR NE SZAUNÁZZON?

A szauna kiváló a betegségek kialakulásának megelőzésére, azonban ha már lázas beteg, akkor tilos szaunázni!
Ellenjavallt a szauna használata:

- idős, legyengült személyeknek
- krónikus betegségben (diabétesz, epilepszia) szenvedőknek
- várandós anyáknak
- 12 év alatti gyermekeknek
- túlsúlyos, szívbeteg, magas vérnyomással vagy keringési és visszérproblémákkal küzdő személyeknek
- ha Ön rosszul tűri a meleget

Soha ne használja a szaunát, ha gyógyszert vett be, alkoholt vagy kábítószer fogyasztott, mert ezek használata a szaunában eszméletvesztéshez vezethet.

Néhány jótanács

Ha a szauna használata előtt meleg vagy forró zuhanyt vesz, még intenzívebbé teheti a verítékezést. Tusolás után alaposan törölközzön meg. Egyrészt a száraz bőr jobban verítékezik, másrészt a víz károsítja a kabin faanyagát.

A szaunázáshoz minimum 3 törölközőt használjon. Egyet terítsen a padlóra, a lába alá, egyet a padra, amire ráül, a harmadikkal pedig rendszeresen itassa fel testéről az izzadságot.

Szaunázás előtt mindig vegye le az ékszereit, mert a nagy melegben azok gyorsan felforrósodnak és megégethetik bőrét.

Se éhesen, se tele gyomorral ne használja a szaunát. Szaunázás előtt csak mértékkel vegyen magához folyadékot, szaunázás után viszont fogyasszon legalább egy liter vizet.

Megerőltető fizikai igénybevétel (sport, munka) után ne használja a kabint. Várjon legalább 30 percet, amíg szervezete pihen. A szaunázás akkor a leghatásosabb, ha ruha nélkül teszi. A fürdőruhával betakart testfelület alatt a bőr nem tud lélegezni, így a méregtelenítő folyamatok nem működnek megfelelően.

A finn szauna használata

A szaunázás javasolt időtartama: 8-12 (kezdőként 4-8) perc, amelyet kövessen egy 5-10 perces hűlési fázis hideg vizes zuhanyzással.

Az infrasauna használata

45 percnél hosszabb szaunázás nem javasolt. Optimális időtartam: 20-30 perc
Mindig az Önnek kellemes hőmérsékletet állítsa be, ez általában 40-45°C.

A verejtékezés – egyéni adottságotól függően – általában 10-15 perc után indul meg.

Ha a szaunát 60 percig használta, kapcsolja ki és tartson legalább fél óra szünetet!

A beállított hőfoktól függően használat közben a sugárzók automatikusan ki- illetve bekapcsolnak.

Használat közben kinyithatja az ajtót, ezáltal átmenetileg csökkentheti a hőmérsékletet és friss levegőt engedhet a szaunába.

Az infravörös fény minden előnye élvezhető nyitott ajtó mellett is.

Ne menjen közvetlenül a szaunázás után zuhanyozni. Használat után rövid ideig nyitott ajtó mellett üljön a kabinban, amíg megszűnik a verejtékezés. Csak ezután tusoljon le. Kezdje a tusolást meleg vízzel, s fokozatosan csökkentse a víz hőmérsékletét, amíg lehűl a teste.

F70150

Instrucțiuni

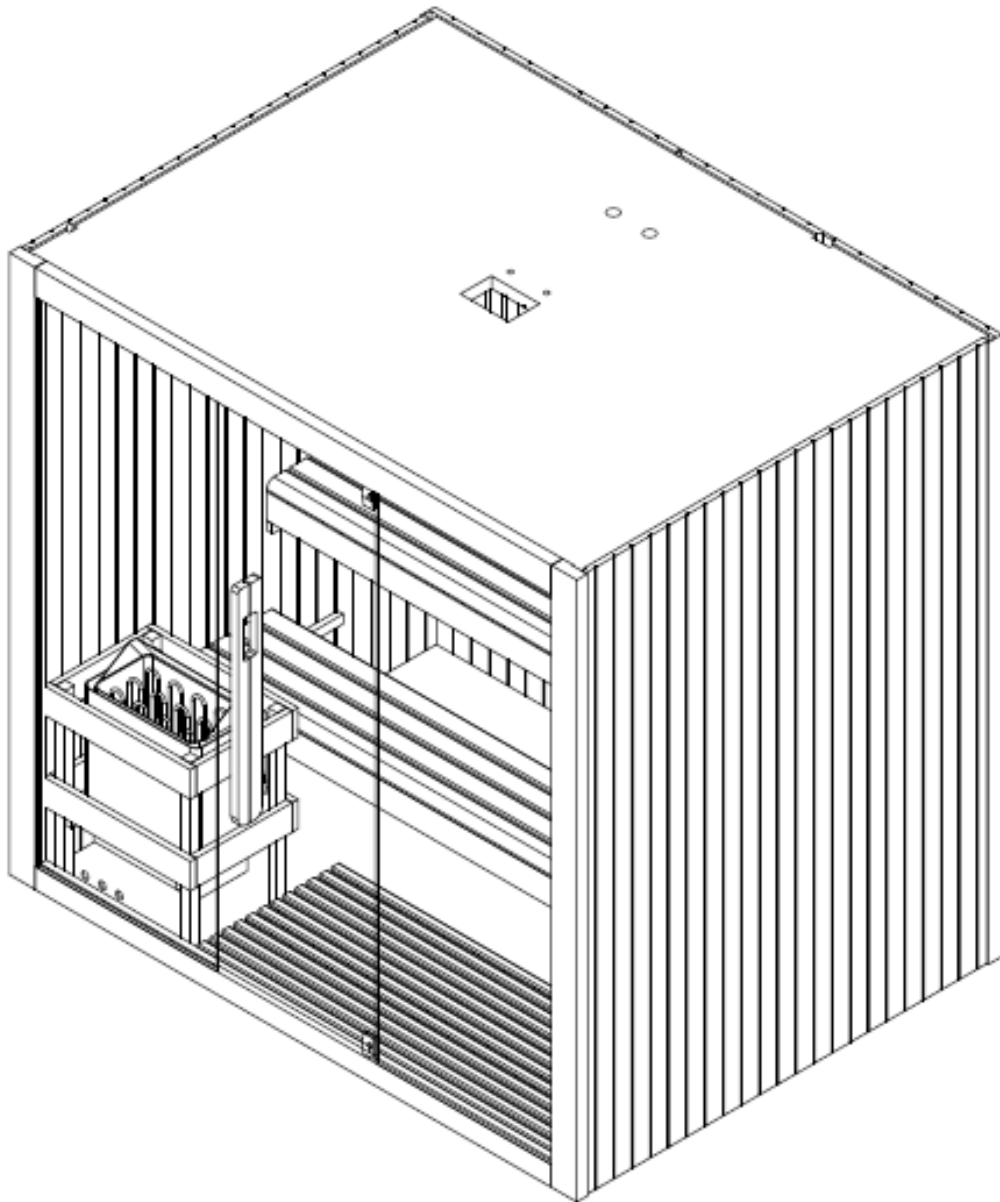

ATENȚIE

Citiți cu atenție acest ghid înainte de a utiliza sauna pentru prima dată.

Vă recomandăm să îl depozitați într-un loc sigur, astfel încât să îl puteți folosi din nou în viitor.

Vă rugăm să rețineți numărul de serie al cutiei de comandă a cabinei, deoarece acest număr este necesar în cazul unei comenzi de reparații sau piese de schimb.

- Lemnul este un element viu. Pentru a-și menține aspectul original, este important să tratați exteriorul lemnului împotriva umezelii.
- Așezați sauna în interior pe o suprafață complet plană și dură.
- Nu folosiți detergenți lichizi. Opriți sauna înainte de curățare și folosiți anunțamp pânză.
- Protejați cablul de alimentare al saunei, astfel încât să nu fie strivit sau ciupit.
- Înainte de a înlocui anumite componente, asigurați-vă că acestea sunt prescrise de producător sau au aceleași caracteristici ca și piesele originale. Înlocuirea incorectă poate provoca un incendiu, scurtcircuit sau deteriorarea saunei. Vă recomandăm insistent să apelați la un tehnician calificat.
- Pentru a evita riscul de arsuri sau electrocutări, nu utilizați obiecte/unelte metalice în sauna sau asupra încălzitorului pe timpul utilizării.
- Animalele nu sunt permise în saună.
- Nu lăsați sauna pornită nesupravegheată.
- Nu lăsați sauna pornită mai mult de 1 oră la un moment dat pentru a evita deteriorarea prematură a dispozitivului. Opriți sauna timp de cel puțin 30 de minute după 1 oră de utilizare continuă.
- Se recomandă să nu instalați un sistem de blocare pe ușa saunei.
- Înainte de a conecta sauna la rețea, verificați dacă instalația electrică îndeplinește cerințele.
- Instalarea și reparațiile pot fi efectuate numai de un electrician calificat!
- Utilizați numai piese originale.
- Opriți sauna când nu este utilizată.

PERICOL

- Acoperirea sobelor duce la un risc de incendiu din cauza supraîncălzirii. Nu acoperiți elementele de încălzire!
- Păstrați întotdeauna materialele/obiectele inflamabile sau foarte inflamabile (de exemplu, prosoape) departe de încălzitorul de saună.
- Nu atingeți încălzitorul în timpul și la scurt timp după utilizare, deoarece există riscul de arsuri din partea părților fierbinți.
- Becul se încălzește în timpul funcționării. Dacă becul trebuie schimbat, deconectați alimentarea și lăsați-l să se răcească înainte de a-l înlocui.

Siguranță

IMPORTANT!

Vă rugăm să citiți cu atenție instrucțiunile de siguranță înainte de a vă instala și utiliza cabina de saună.
Notificările sunt importante pentru siguranța dumneavoastră, așa că vă rugăm să le respectați cu strictețe.

Atenție la hipertermie, insolație sau epuizare termică, care poate fi cauzată sau exacerbată de nerespectarea instrucțiunilor de siguranță. Simptomele includ febră, puls rapid, amețeli, leșin, letargie și amorțeală în tot corpul sau în părți ale corpului. Efectele sunt: percepția redusă a căldurii, ignoranța pericolelor iminente, pierderea cunoștinței.

Sauna nu poate fi folosită de:

- Copii sub 6 ani.
- Persoane cu reacții puternice la lumina soarelui.
- Persoane cu afecțiuni preexistente, cum ar fi boli de inimă, hipertensiune arterială sau scăzută, tulburări circulatorii sau diabet fără sfatul medicului prealabil.
- Femei însărcinate. Temperatura excesivă poate pune în pericol fătul.
- Persoane care suferă de deshidratare, răni deschise, boli oculare, arsuri sau insolație.

Copiii cu vârste cuprinse între 6 și 16 ani au voie să folosească sauna, cu condiția să fie supravegheați constant de un adult responsabil și temperatura să nu depășească 60°C.

În caz de probleme de sănătate, medicamente sau leziuni ale mușchilor și ligamentelor, puteți folosi sauna numai după consultarea prealabilă a unui medic și aprobarea acestuia.

Dacă aveți implanturi chirurgicale, nu trebuie să folosiți sauna fără a consulta mai întâi un medic și a obține consimțământul acestuia. Nu folosiți sauna după activități intense.

Așteptați 30 de minute pentru ca corpul să se răcească.

Nu petreceți mai mult de 40 de minute la un moment dat în saună.

Nu consumați alcool sau droguri înainte sau în timpul sesiunii.

Nu dormiți în saună când este în funcțiune.

Pentru a evita riscul de supraîncălzire, conectați sauna la o priză suficient de puternică și nu conectați alte aparate electrice la aceeași priză.

Pentru a evita riscul de electrocutare sau deteriorarea saunei, aceasta nu trebuie utilizată:

- În timpul unei furtuni.
- Dacă cablul electric este deteriorat, acesta trebuie înlocuit de o persoană calificată.
- Dacă cablul de alimentare se supraîncălzește, acesta trebuie verificat de o persoană calificată.
- Dacă trebuie să schimbați un bec, așteptați ca sauna să se oprească și să se răcească.

Uscați-vă mâinile înainte de a conecta sau opri alimentarea.

Nu lucrați niciodată cu mâinile sau picioarele ude.

Nu porniți sau opriți rapid alimentarea sau încălzirea, deoarece acest lucru ar putea deteriora sistemul electric.

Nu încercați să reparați singur sauna fără acordul dealerului de saună sau al producătorului.

Încercările neautorizate de reparații vor anula garanția producătorului.

Nu folosiți detergenți în saună.

Nu stivuiți și nu depozitați obiecte în saună.

Nu așezați materiale inflamabile sau substanțe chimice în apropierea saunei.

Nu acoperiți elementele de încălzire!







Nu atingeți încălzitorul în timpul și la scurt timp după utilizare, deoarece există riscul de arsuri din cauza părților fierbinți.

Opriti cabina atunci când nu este utilizată.

Specificatii:

Model	F70150
Materialul cabinei	Thermo Aspen
Adâncime	2000mm
Lățime	1500 mm
Înălțime	1900 mm
Voltaj	AC380V
Încălzitor	6KW

Material de montaj (abateri posibile)

									
Ø4x30	Ø4x45	Ø4x60	Ø3*16	Ø6x50	Wood pad				
4x	64x	24x	5x	2x	2x	2x	1x	2x	4x

Vă rugăm să scoateți ambalajul de transport și să verificați dacă cabina cu infraroșu a fost livrată completă și intactă înainte de a începe asamblarea.

Citiți cu atenție instrucțiunile de asamblare înainte de a găsi un loc potrivit pentru sauna dvs.

Selectați o zonă:

- Într-un loc uscat, pe o suprafață plană și stabilă, care poate susține greutatea saunei tale.
- Înălțimea trebuie să fie suficientă pentru a putea ajunge la tavan și a efectua conexiuni electrice și întreținere.
- A se păstra departe de surse de apă, flăcări sau materiale inflamabile.
- Înălțimea minimă necesară a camerei este de 2,02 m

Sfaturi practice

- Vă rugăm să rețineți că sunt necesari cel puțin 2 adulți pentru a instala sauna.
- Identificați în mod unic fiecare panou înainte de a începe
- La instalare, așezați cablul de alimentare al saunei astfel încât să fie ușor accesibil.
- Rețineți că există diferențe între modele.



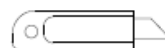
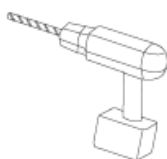
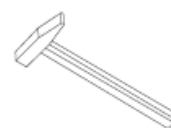
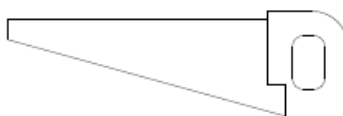
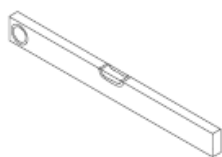

IMPORTANT:

Vă rugăm să verificați diametrul orificiului pentru a evita deteriorarea lemnului.

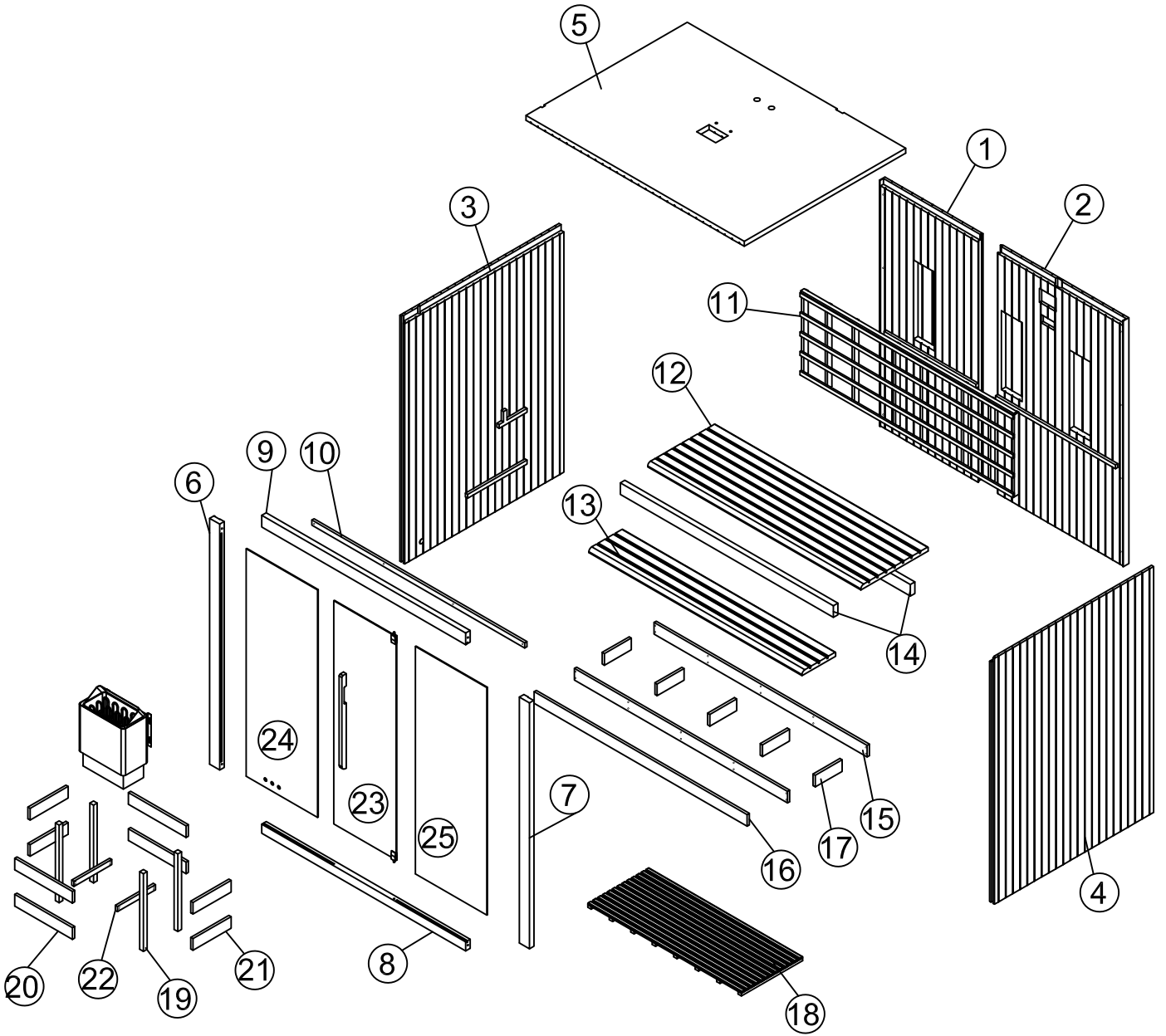
Instrumente:

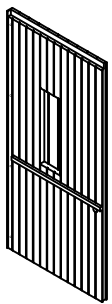
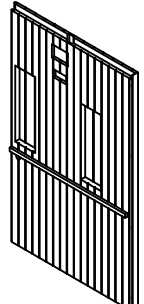
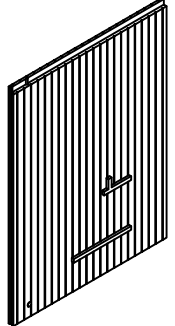
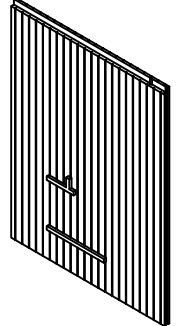
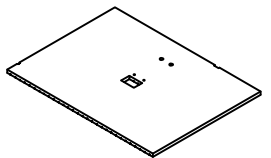

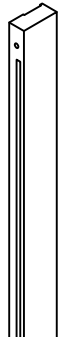
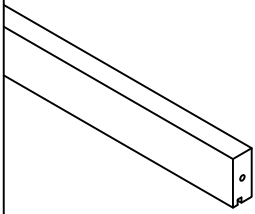
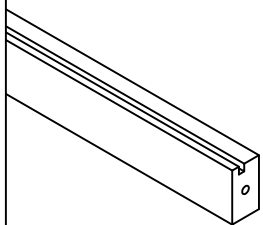
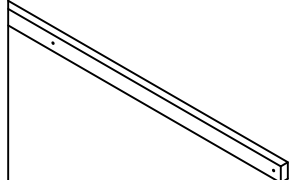
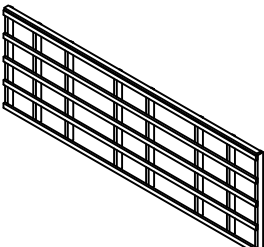
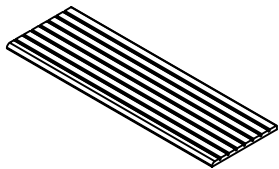
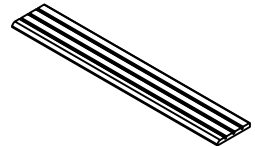
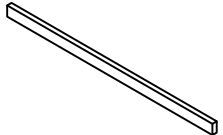
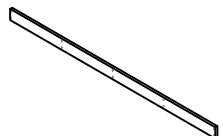
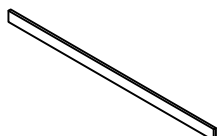
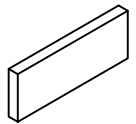
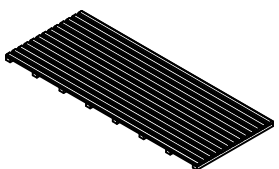

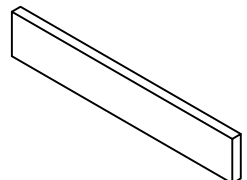
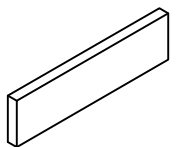
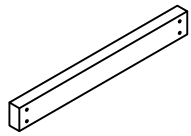
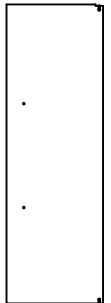
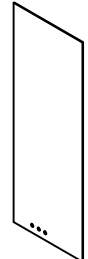
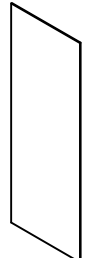
<p>①</p> 	<p>②</p> 	<p>③</p> 	<p>④</p> 	<p>⑤</p> 
1900*875*44mm	1900*1133*44mm	1900*1419*44mm	1900*1419*44mm	1947*1439*44mm
<p>⑥</p> 	<p>⑦</p> 	<p>⑧</p> 	<p>⑨</p> 	<p>⑩</p> 
1900*90*40mm	1900*90*40mm	1819*90*40mm	1819*70*40mm	1898*40*20mm
<p>⑪</p> 	<p>⑫</p> 	<p>⑬</p> 	<p>⑭</p> 	<p>⑮</p> 
1898*640*53mm	1900*600*33mm	1900*300*33mm	1900*90*40mm	1900*90*20mm
<p>⑯</p> 	<p>⑰</p> 	<p>⑱</p> 	<p>⑲</p> 	<p>⑳</p> 
1900*90*20mm	240*90*20mm	1370*546*33mm	600*33*33mm	520*90*20mm
<p>㉑</p> 	<p>㉒</p> 	<p>㉓</p> 	<p>㉔</p> 	<p>㉕</p> 
340*90*20mm	338*40*20mm	1725*557*6mm	1158*637*6mm	1158*637*6mm

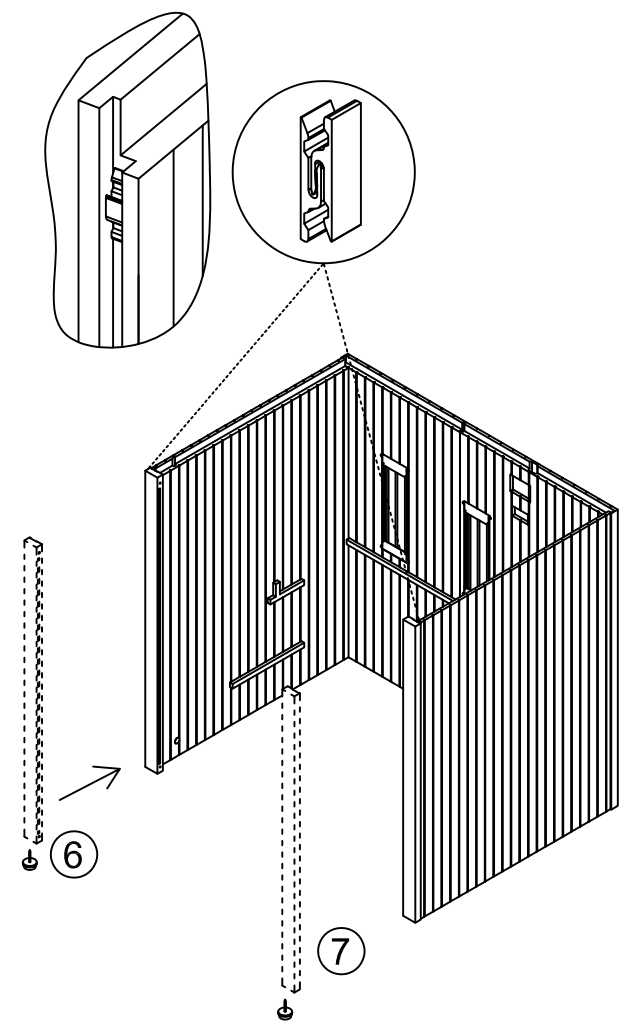
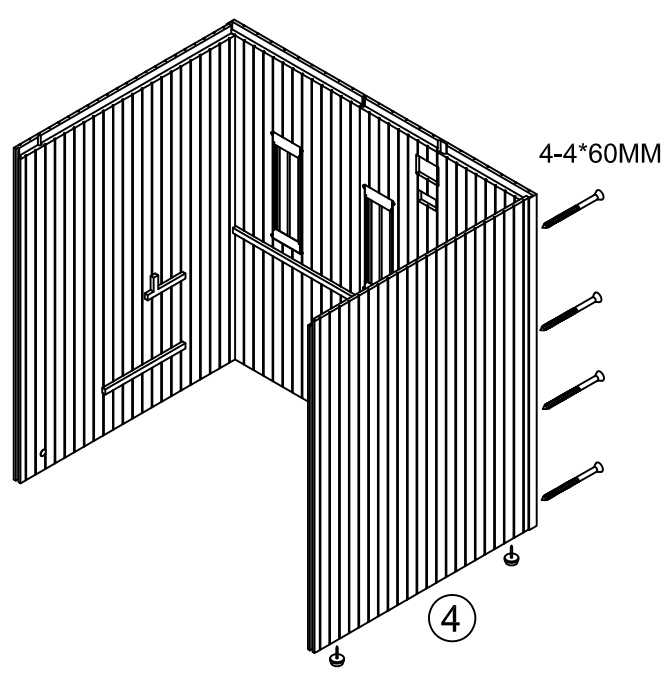
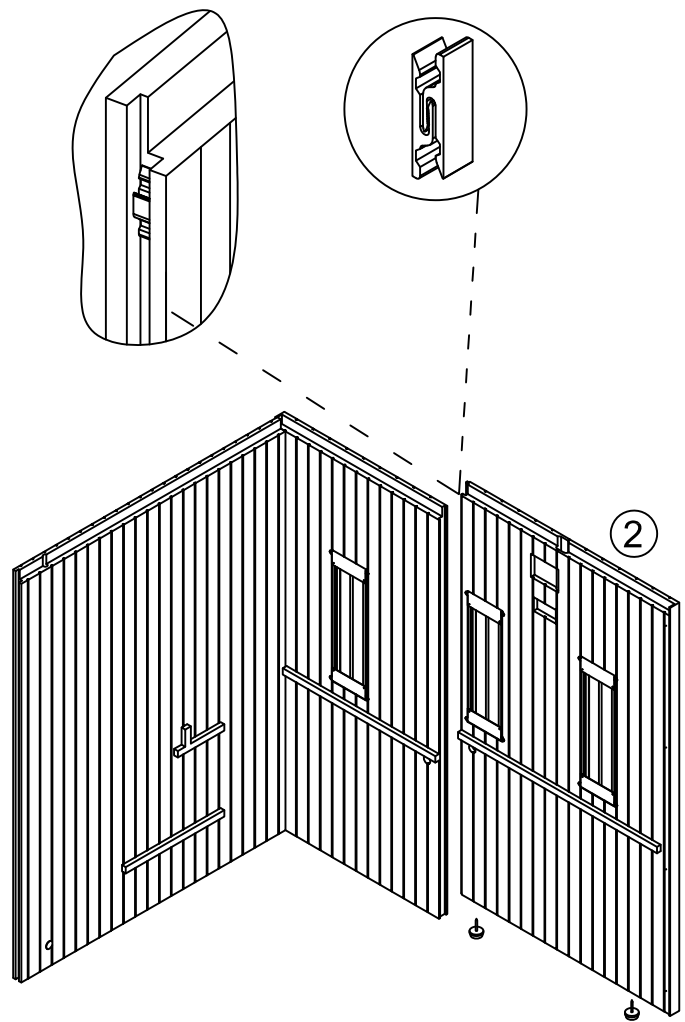
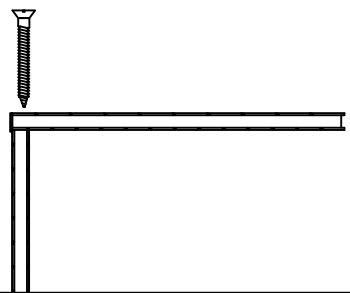
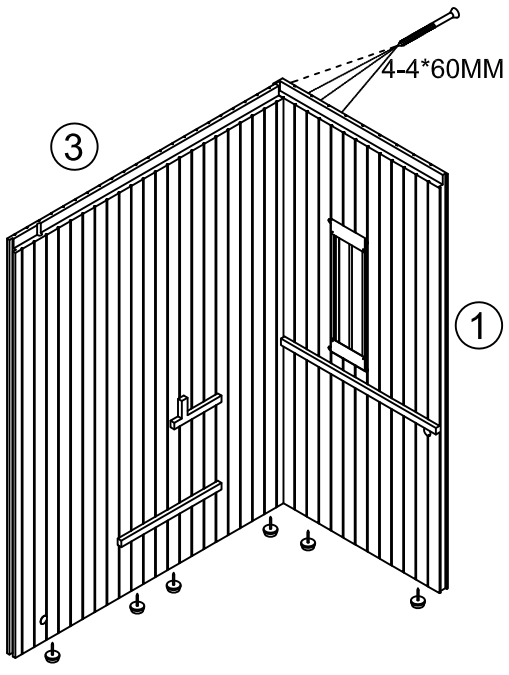

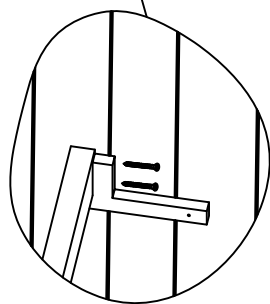
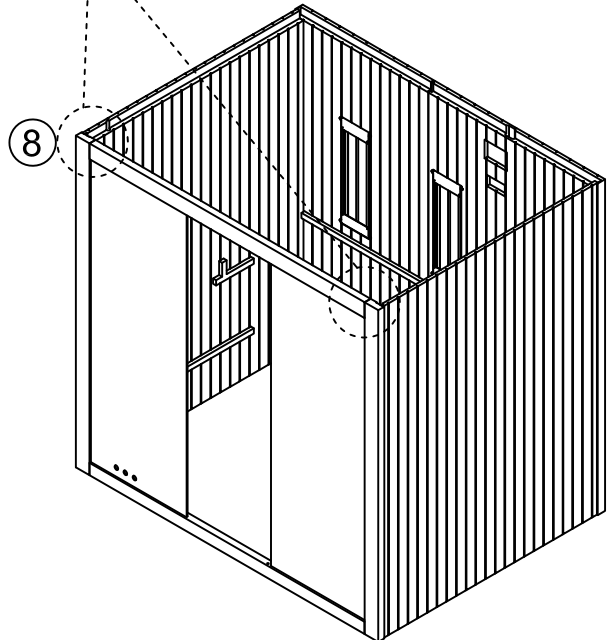
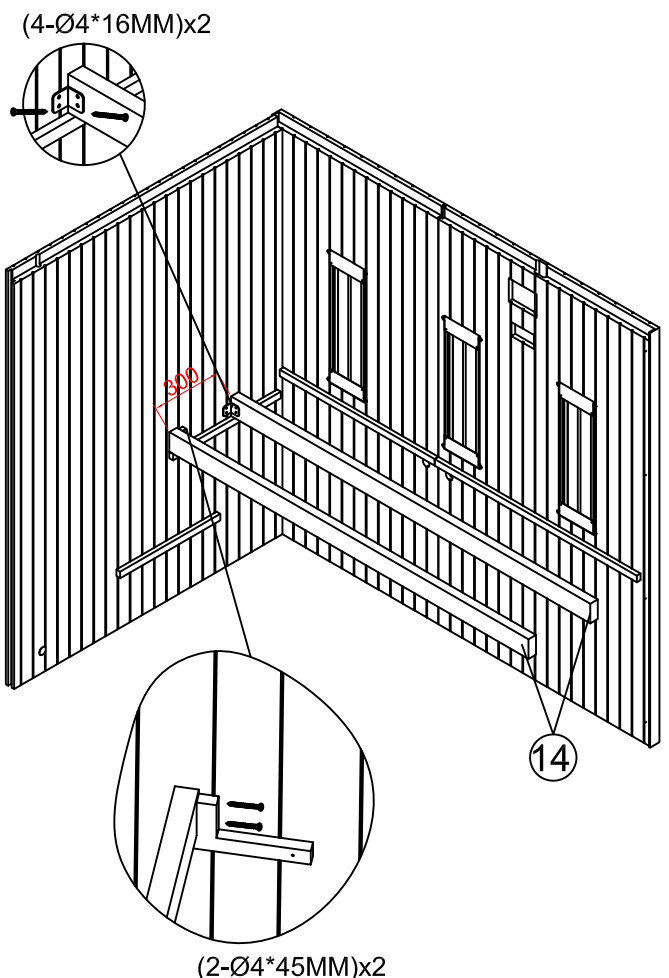
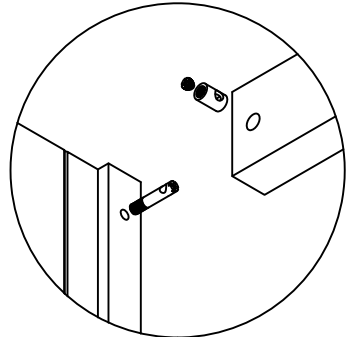
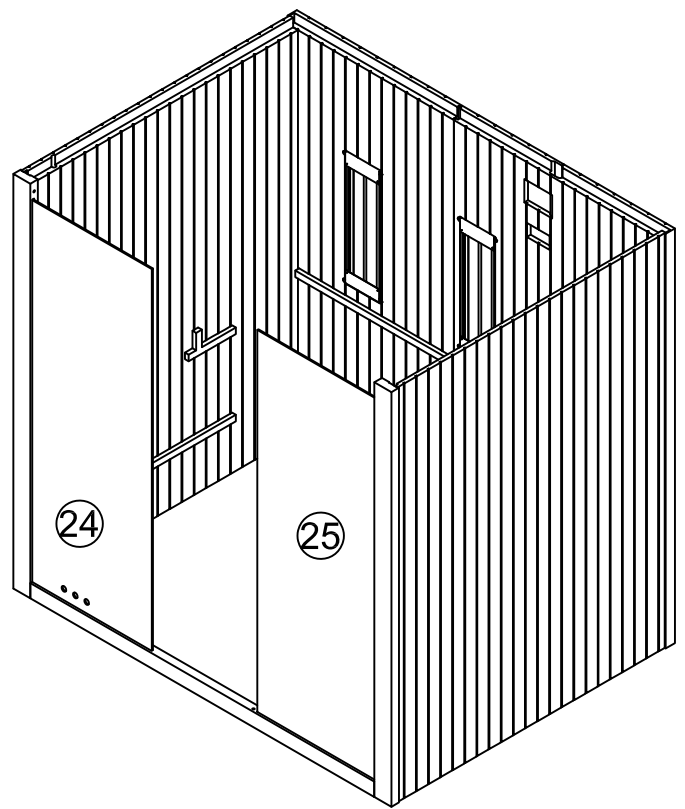
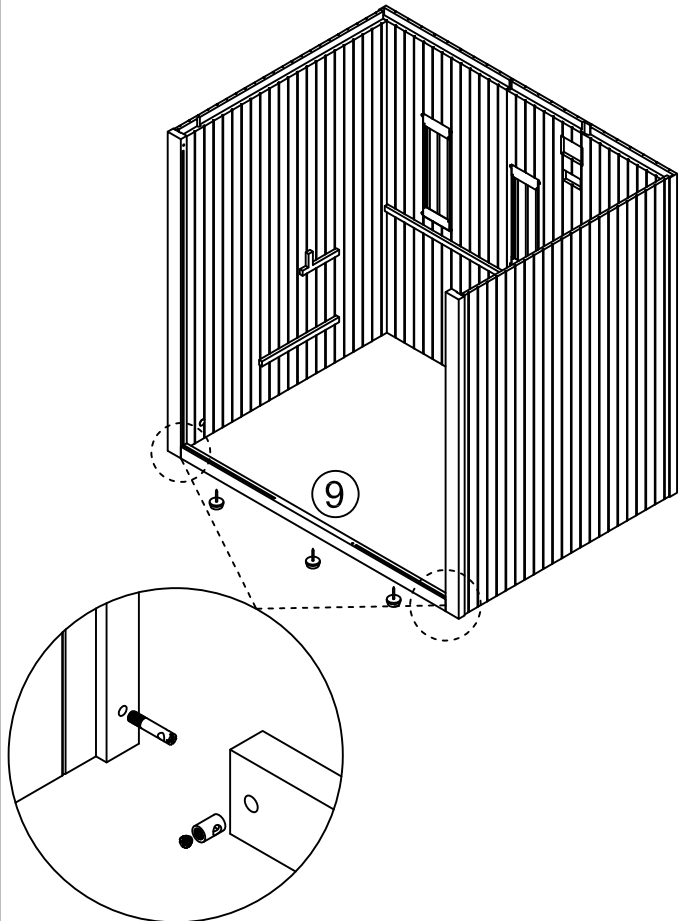

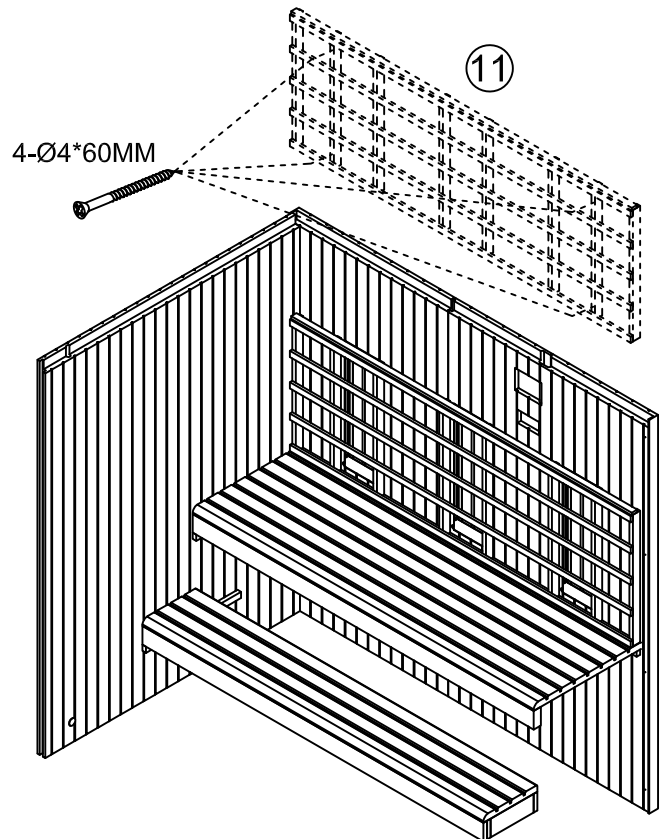
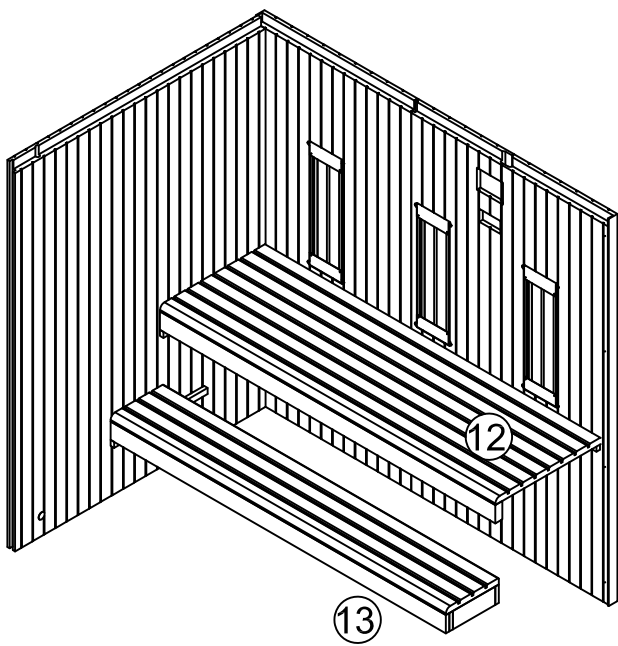
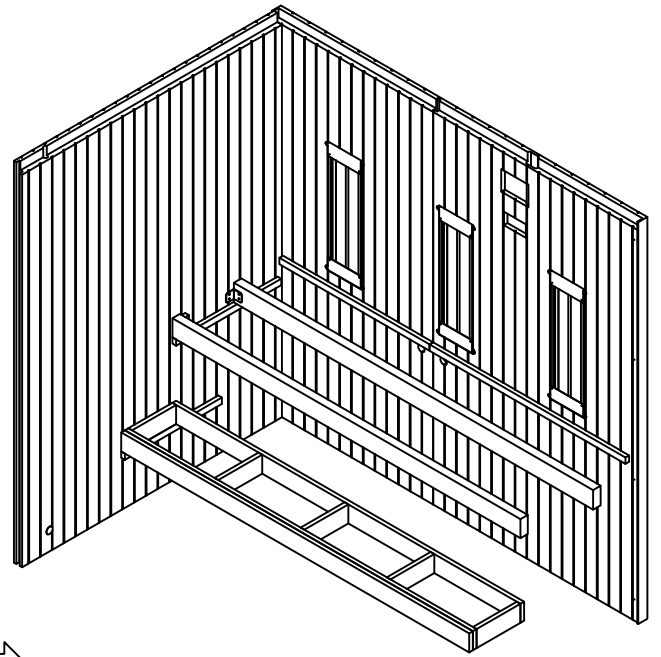
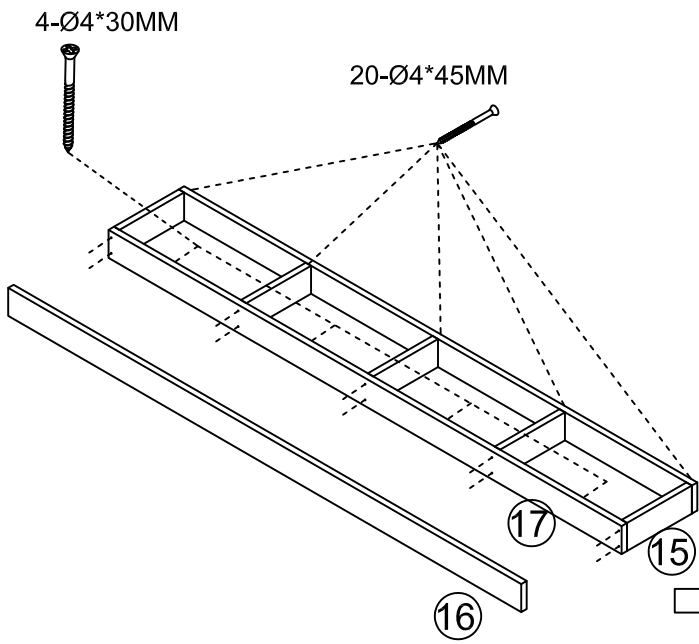

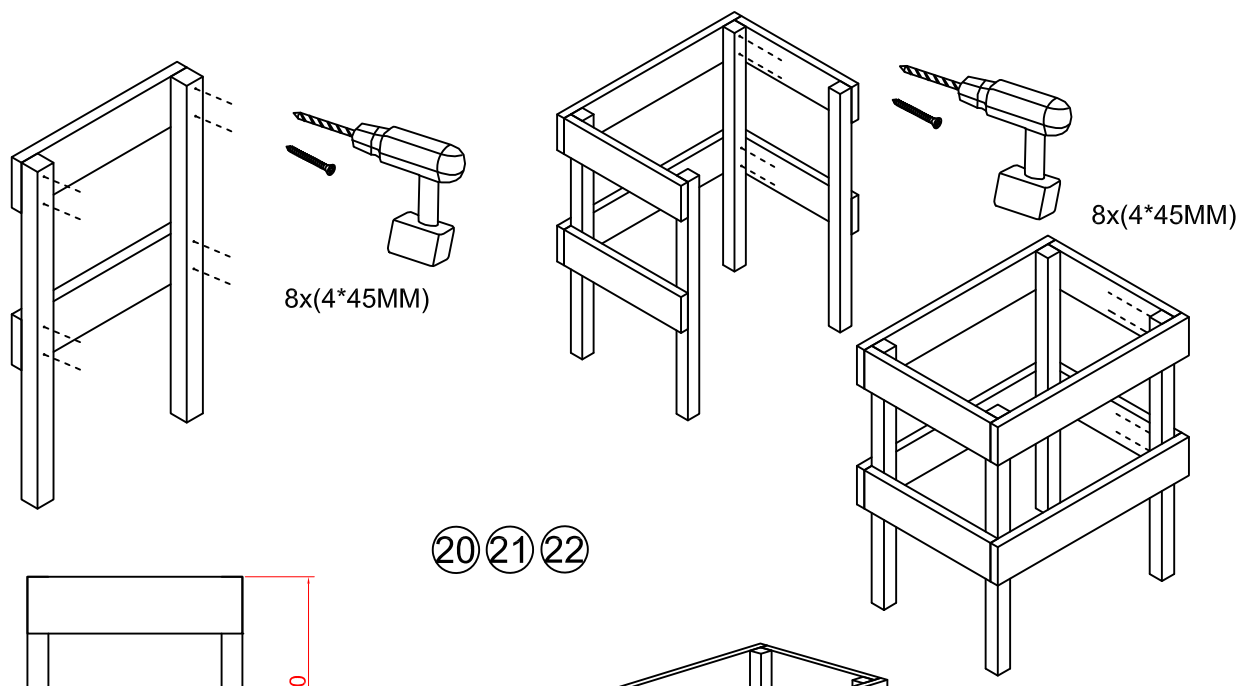

20 21 22

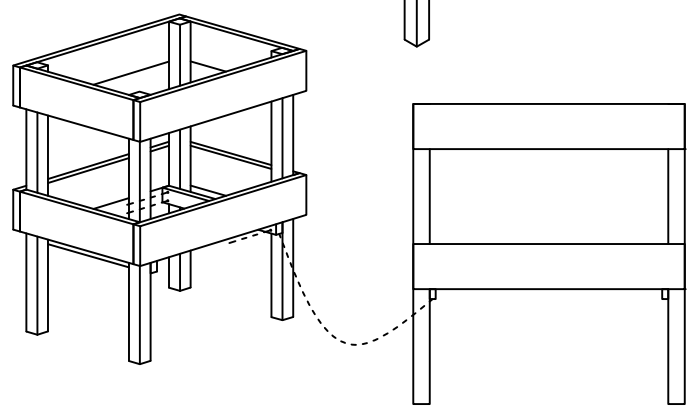
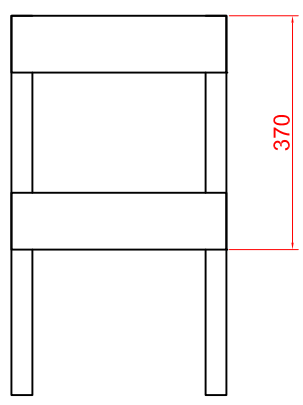

Stove power line

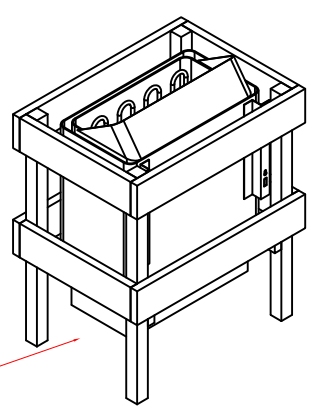
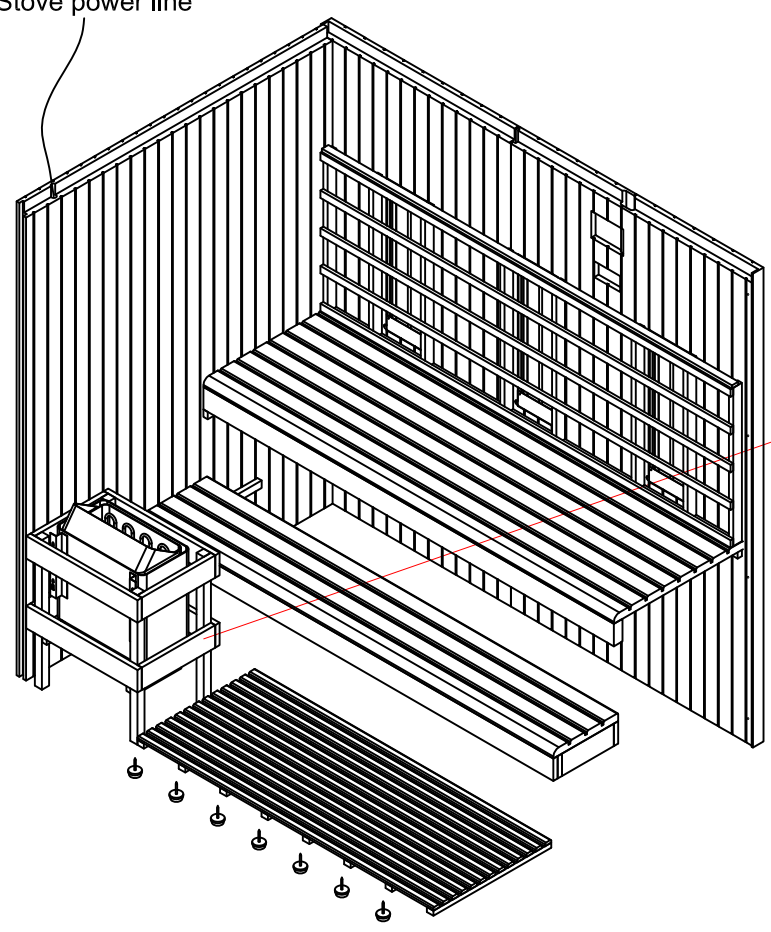

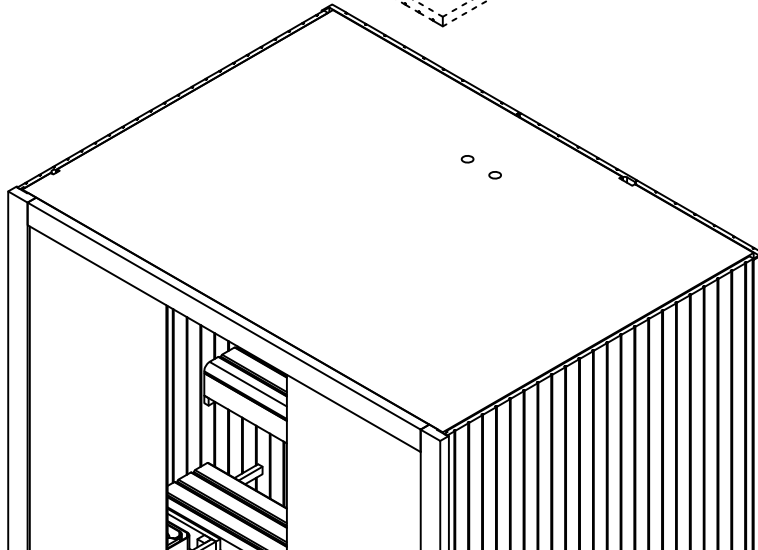
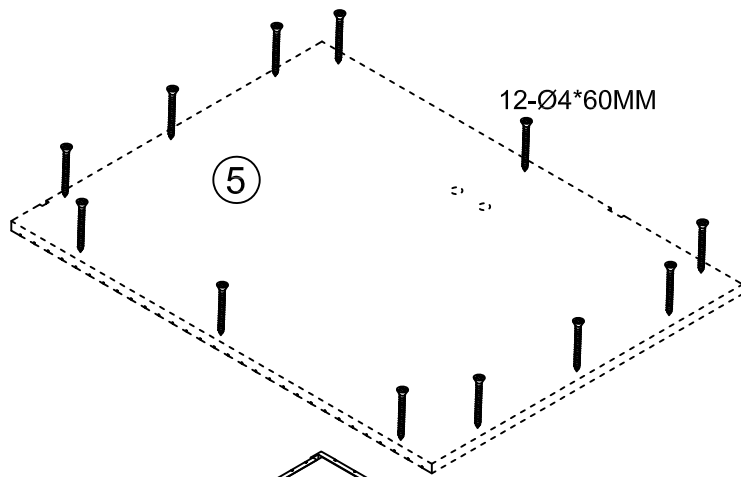
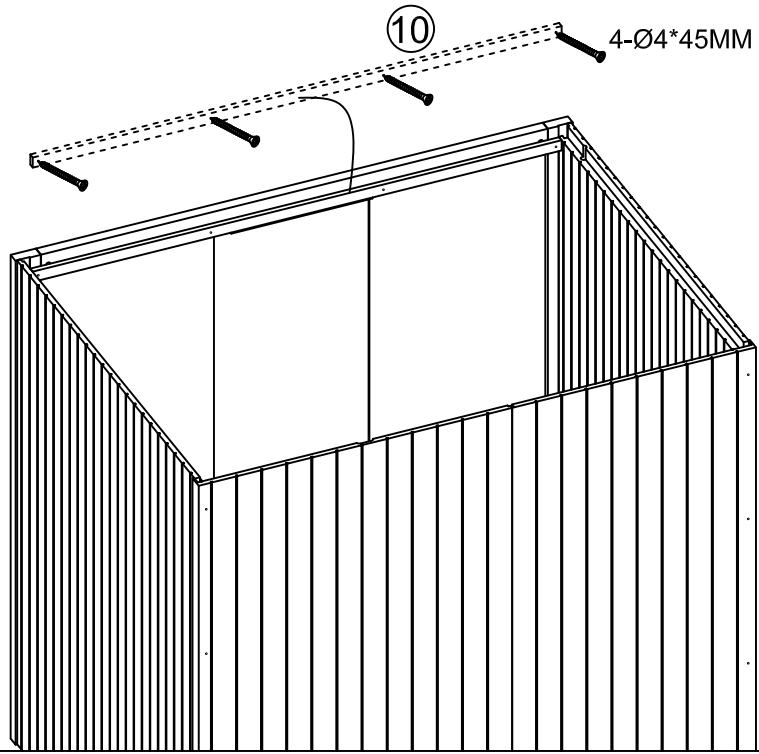

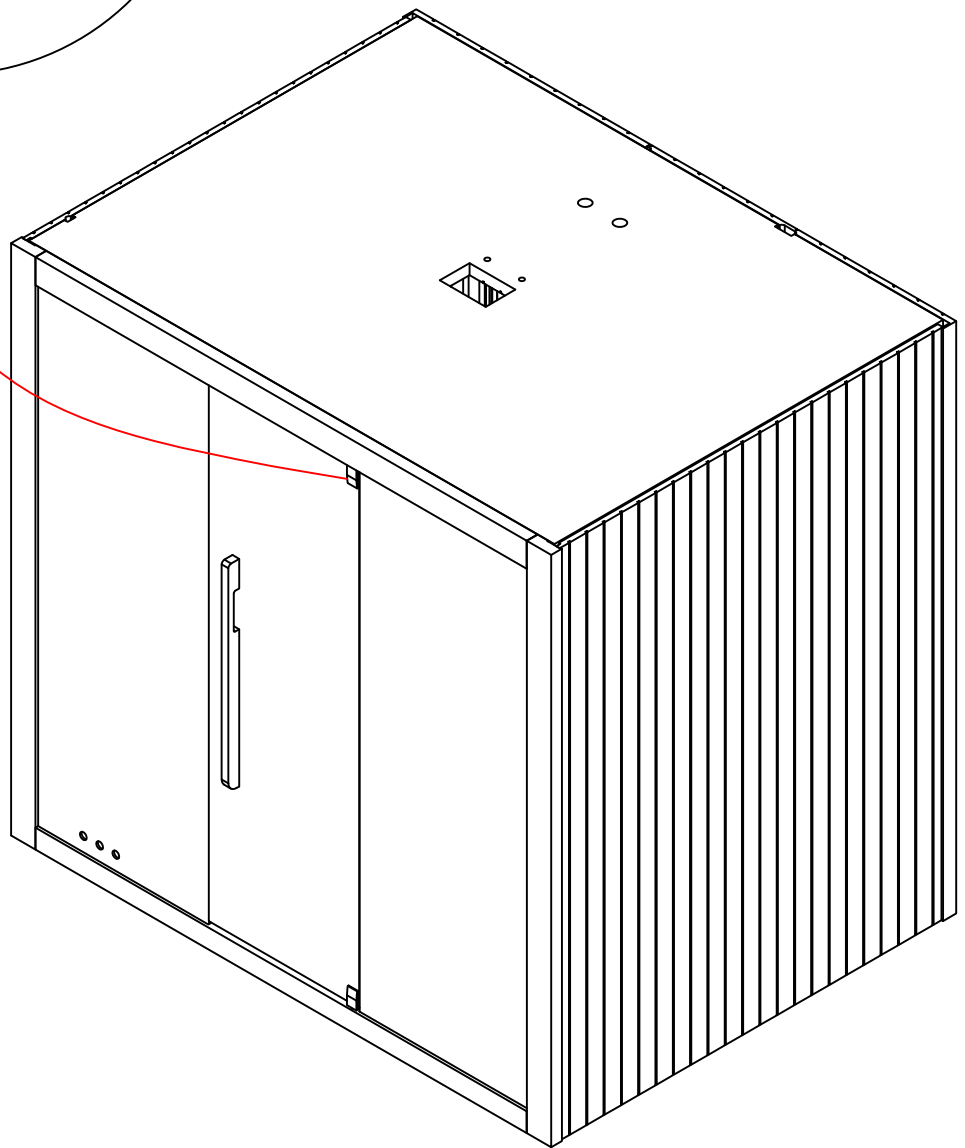
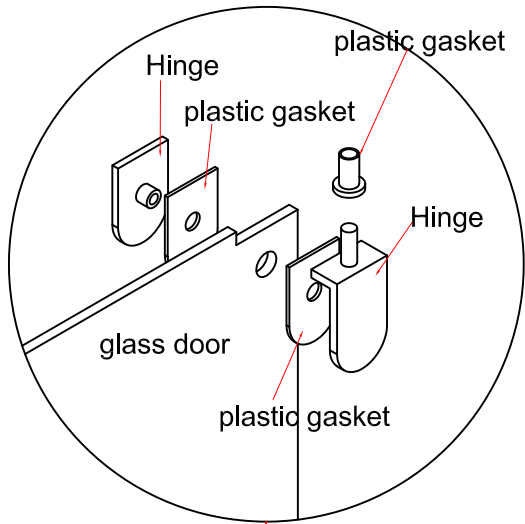

Schema electrica

Tensiune de	AC230V/50HZ
intrare Putere	1600W
nominală Curent	7A
nominal Clasa de	Eu
siguranță	FKF603

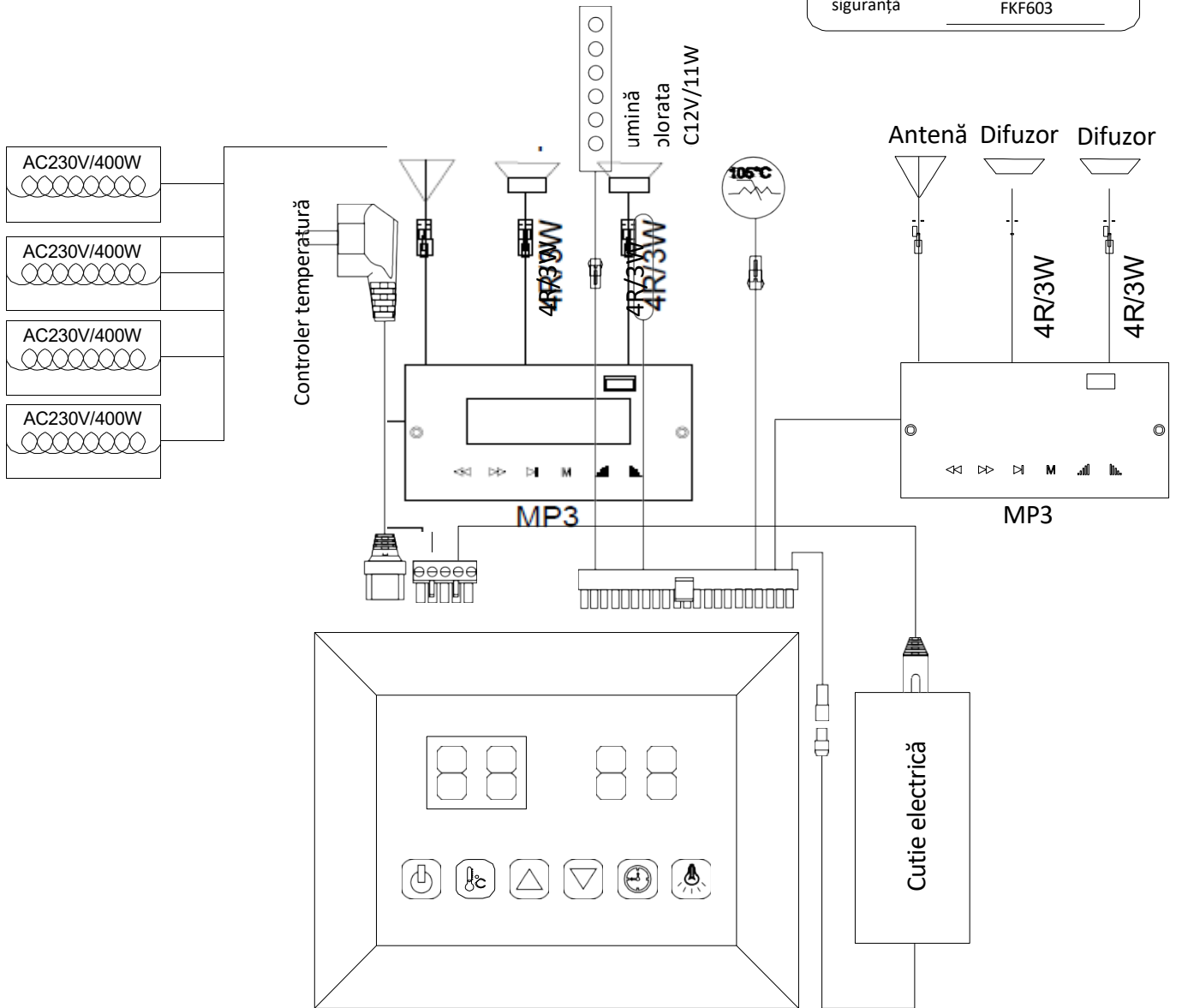

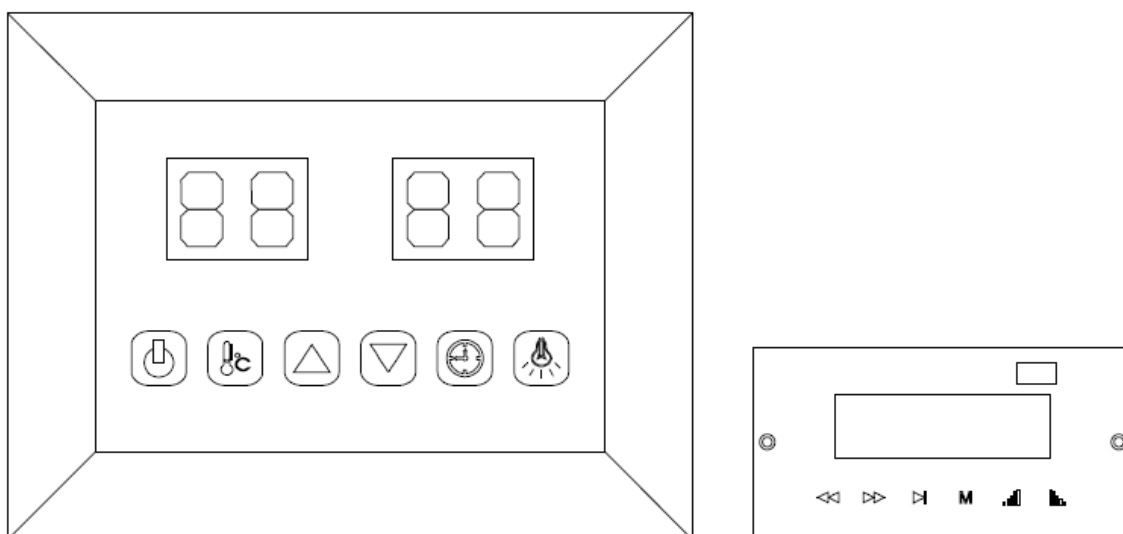

Instrucțiuni





Conectați adaptorul de alimentare la priză, indicatorul LED de pe afișaj va începe să clipească. Acum puteți porni încălzitoarele cu infraroșu, lumina și funcția de muzică.

1) Startup:



Apăsați  pentru a porni afișajul și încălzitoarele vor începe să funcționeze, durata de timp va fi setată automat la 99 de minute și va fi afișată temperatura aerului din cabină. Apăsați din nou  pentru a opri încălzitoarele.

2) Setări de temperatură:



Afișajul din stânga se referă la temperatura aerului. Apăsați , puteți seta temperatura dorită de la 35 la 60 apăsând butoanele  / , Interval = 1 ; Numărul de setare va clipi timp de 10 secunde și apoi se va afișa automat temperatura aerului; când această temperatură este atinsă, încălzitoarele se opresc automat; Dacă scade sub această temperatură, cabina se va porni automat.

Vă rugăm să rețineți: Temperatura maximă a aerului în cabină poate fi mai mică decât temperatura dorită. Acest lucru depinde de temperatura din afara cabinei. Temperatura standard = 40

3) Setări de timp:

Afișajul din dreapta se referă la durata timpului. Apăsați , puteți seta timpul dorit de la 5 minute la 99 de minute apăsând butoanele  / ; Interval = 1 minut; Când numărătoarea inversă scade până la 00, încălzirea se oprește automat; timp standard = 99 minute.

4) Lumina colorata:

Apăsați scurt , puteți alege culoarea dorită (7 culori în total) și puteți stinge lumina; Apăsați lung  pentru a trece la ciclul automat, cele 7 culori se schimbă la fiecare 5 secunde.

Instrucțiuni

5) Player Mp3:

Activați playerul MP3 apăsând și menținând apăsat butonul " **M** " de pe playerul MP3. Selectați modul dorit apăsând în mod repetat butonul " **M** " de pe playerul MP3: USB, CARD MMC, Bluetooth, radio FM)

Mod USB/SD sau Bluetooth:

Puteți selecta piese apăsând scurt tastele ◀◀ / și ▶▶ puteți regla volumul (0-32) apăsând lung butoanele ◀◀ / ▶▶ .

Butonul de pauză ▶|

Mod radio FM:

Apăsați lung ▶| pentru a căuta automat frecvențe (87.5MHZ-108MHZ), sistemul va salva toate frecvențele; Puteți selecta posturile apăsând scurt butoanele ◀◀ / ▶▶ și puteți regla volumul (0-32) apăsând lung butoanele ◀◀ / ▶▶ .

F70150

Inštrukcie na používanie

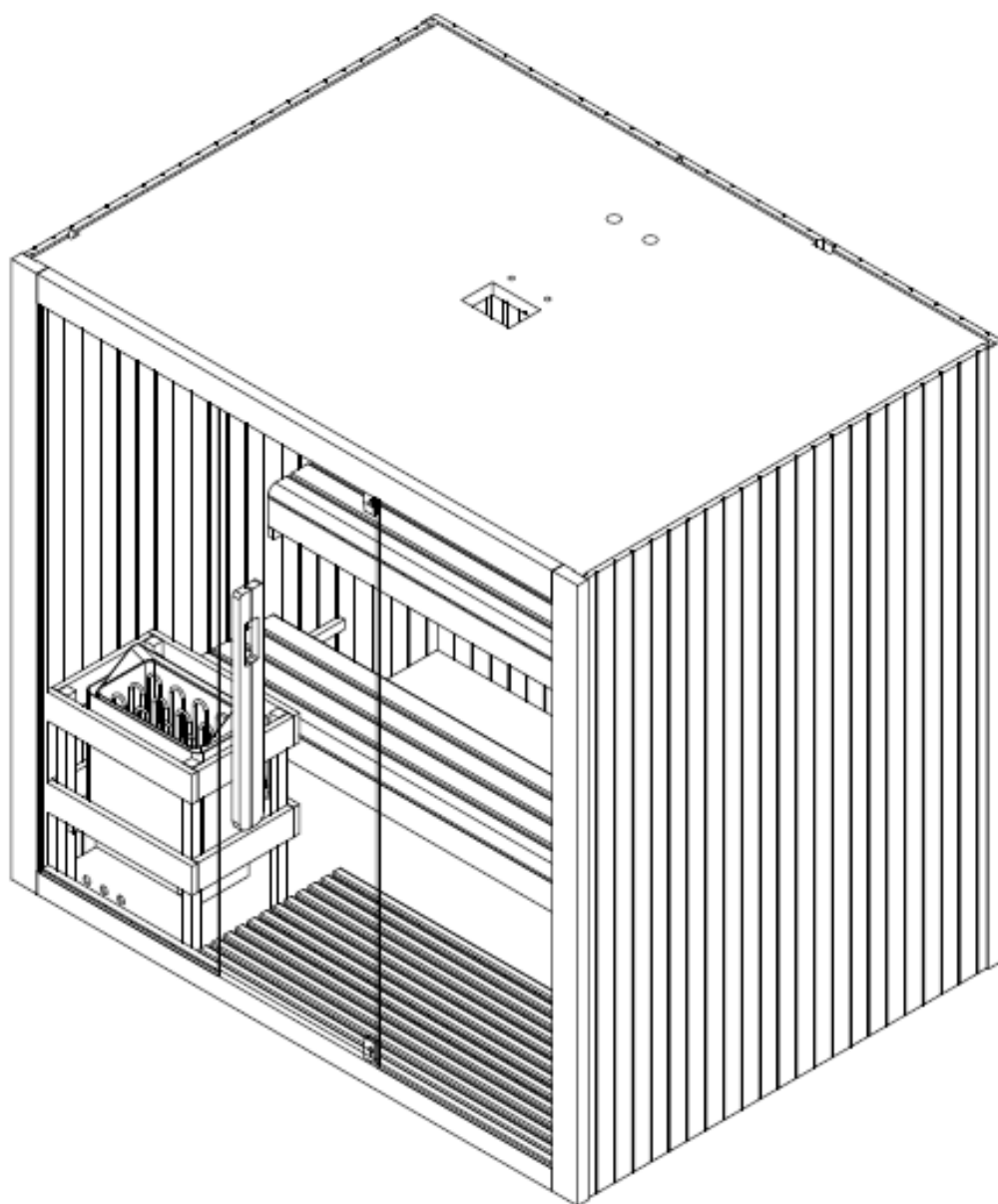

POZORNOSŤ

Pred prvým použitím sauny si pozorne prečítajte tento návod.

Odporúčame vám ho uložiť na bezpečnom mieste, aby ste ho mohli v budúcnosti znova použiť.

Všimnite si sériové číslo ovládacej skrinky kabíny, pretože toto číslo je potrebné v prípade opravy alebo objednania náhradných dielov.

- Drevo je živý prvok. Pre zachovanie pôvodného vzhľadu je dôležité ošetriť vonkajšiu stranu dreva proti vlhkosti.
- Saunu umiestnite do interiéru na úplne rovný a tvrdý povrch.
- Nepoužívajte tekuté čistiace prostriedky. Pred čistením saunu vypnite a použite vlhkú handričku.
- Chráňte napájací kábel sauny, aby ste ho nepricvikli alebo nepricvikli.
- Pred výmenou určitých komponentov sa uistite, že sú predpísané výrobcom alebo majú rovnaké vlastnosti ako originálne diely. Nesprávna výmena môže spôsobiť požiar, skrat alebo poškodenie sauny. Dôrazne sa odporúča zavolať kvalifikovaného technika.
- Aby ste predišli riziku popálenia alebo úrazu elektrickým prúdom, nepoužívajte kovové nástroje.
- Domáce zvieratá nie sú v saune povolené.
- Nenechávajte saunu zapnutú bez dozoru.
- Nenechávajte saunu zapnutú dlhšie ako 1 hodinu, aby ste predišli predčasnému poškodeniu zariadenia. Po 1 hodine nepretržitého používania saunu vypnite aspoň na 30 minút.
- Na dvere sauny sa odporúča neinštalovať uzamykací systém.
- Pred pripojením sauny k elektrickej sieti skontrolujte, či vaša elektrická inštalácia spĺňa požiadavky.
- Montáž a opravy smie vykonávať iba kvalifikovaný elektrikár!
- Používajte iba originálne diely.
- Keď saunu nepoužívate, vypnite ju.

NEBEZPEČENSTVO

- Zakrytie kachlí vedie k riziku požiaru v dôsledku prehriatia. Nezakrývajte vykurovacie telesá!
- Horľavé alebo vysoko horľavé materiály/predmety (napr. uteráky) vždy uchovávajte mimo dosahu saunovej pece.
- Nedotýkajte sa ohrievača počas a krátko po použití, pretože hrozí nebezpečenstvo popálenia horúcimi časťami.
- Žiarovka sa počas prevádzky zahrieva. Ak je potrebné žiarovku vymeniť, odpojte ju od kabíny a nechajte žiarovku vychladnúť.
- Pred výmenou ochladte.

Bezpečnosť

DÔLEŽITÝ!

Pred nastavením a používaním saunovej kabíny si pozorne prečítajte bezpečnostné pokyny. Varovania sú dôležité pre vašu bezpečnosť, preto ich prísne dodržiavajte.

Dávajte pozor na hypertermiu, úpal alebo vyčerpanie z tepla, ktoré môže byť spôsobené alebo zhoršené nedodržaním bezpečnostných pokynov. Príznaky zahŕňajú horúčku, rýchly pulz, závraty, mdloby, letargiu a necitlivosť v celom tele alebo častiach tela. Účinky sú: znížené vnímanie tepla, nevedomosť o hrozivom nebezpečenstve, strata vedomia.

Sauna sa nesmie používať:

- Deti do 6 rokov.
- Ľudia so silnými reakciami na slnečné svetlo.
- Ľudia s už existujúcimi ochoreniami, ako sú srdcové choroby, vysoký alebo nízky krvný tlak, poruchy krvného obehu alebo cukrovka, bez predchádzajúcej lekárskej pomoci.
- Tehotné ženy. Nadmerná teplota môže ohroziť plod.
- Ľudia, ktorí trpia dehydratáciou, otvorenými ranami, očnými chorobami, popáleninami alebo úpalom.

Saunu môžu využívať deti vo veku od 6 do 16 rokov za predpokladu, že sú pod neustálym dohľadom zodpovednej dospeléj osoby a teplota nepresiahne 60 °C.

V prípade zdravotných problémov, liekov alebo poranenia svalov a väzov je vstup do sauny povolený len po predchádzajúcej konzultácii s lekárom a jeho súhlase.

Ak máte chirurgické implantáty, nesmiete saunu používať bez predchádzajúcej konzultácie s lekárom a získania jeho súhlasu.

Saunu nepoužívajte po namáhavých aktivitách.

Počkajte 30 minút, kým vaše telo vychladne.

Nezostávajú v saune dlhšie ako 40 minút v kuse.

Nekonzumujte alkohol ani drogy pred alebo počas sedenia.

Nespíte v saune, keď je v prevádzke.

Aby ste predišli riziku prehriatia, zapojte saunu do dostatočne výkonnej zásuvky a do tej istej zásuvky nepripájajte iné elektrické spotrebiče.

Aby ste predišli riziku úrazu elektrickým prúdom alebo poškodenia sauny, nesmú sa používať:

- Počas búrky.
- Ak je elektrický kábel poškodený, musí ho vymeniť kvalifikovaná osoba.
- Ak sa napájací kábel prehreje, musí ho skontrolovať kvalifikovaná osoba.
- Ak potrebujete vymeniť žiarovku, počkajte, kým sa sauna vypne a vychladne.

Pred zapojením alebo vypnutím napájania si osušte ruky.

Nikdy nepracujte mokrými rukami alebo nohami.

Nezapínajte ani nevypínajte napájanie ani ohrievač rýchlo, pretože by to mohlo poškodiť elektrický systém.

Nepokúšajte sa opravovať saunu sami bez súhlasu predajcu alebo výrobcu sauny.

Neoprávnené pokusy o opravu spôsobia stratu záruky výrobcu.

V saune nepoužívajte čistiace prostriedky.

Neukladajte ani neskladujte predmety v saune alebo na nej.

V blízkosti sauny neumiestňujte horľavé materiály alebo chemikálie.

Nezakrývajte vykurovacie telesá!











Nedotýkajte sa ohrievača počas a krátko po použití, pretože hrozí nebezpečenstvo popálenia horúcimi časťami.

Keď kabínu nepoužívate, vypnite ju.

Špecifikácia:

Model	F70150 povedal:
Materiál kabíny	Thermo Aspen
Hĺbka	2000 mm
Šírka	1500 mm
Výška	1900 mm
Napätie	AC380V
Ohrievač	6KW

Montážny materiál (možné odchýlky)

										
Ø4x30	Ø4x45	Ø4x60	Ø3*16	Ø6x50	Wood pad					
4x	64x	24x	5x	2x	2x	2x	1x	2x	4x	

Pred začatím montáže odstráňte prepravny obal a skontrolujte, či bola vaša infračervená kabína dodaná kompletná a neporušená.

Pred nájdením vhodného miesta pre vašu saunu si pozorne prečítajte návod na montáž.

Vyberte región:

- Na suchom mieste na rovnom, stabilnom povrchu, ktorý unesie váhu vašej sauny.
- Výška musí byť dostatočná, aby ste dosiahli strop a vykonali elektrické pripojenia a údržbu.
- Uchovávajte mimo dosahu vodných zdrojov, plameňov alebo horľavých materiálov.
- Požadovaná minimálna výška miestnosti je 2,02 m

Praktické rady

- Upozorňujeme, že na vybavenie sauny sú potrebné aspoň 2 dospelé osoby.
- Skôr než začnete, jednoznačne identifikujte každý panel
- Pri inštalácii položte napájací kábel sauny tak, aby bol ľahko prístupný.
- Upozorňujeme, že medzi modelmi sú rozdiely.

DÔLEŽITÝ:



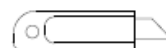
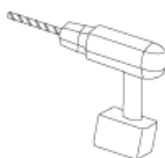
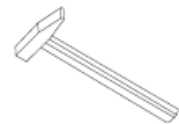
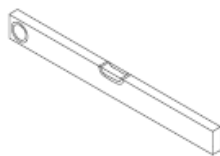

Skontrolujte zahĺbenie a priemer vyvŕtaných otvorov, aby ste nepoškodili drevo.

Náradie:

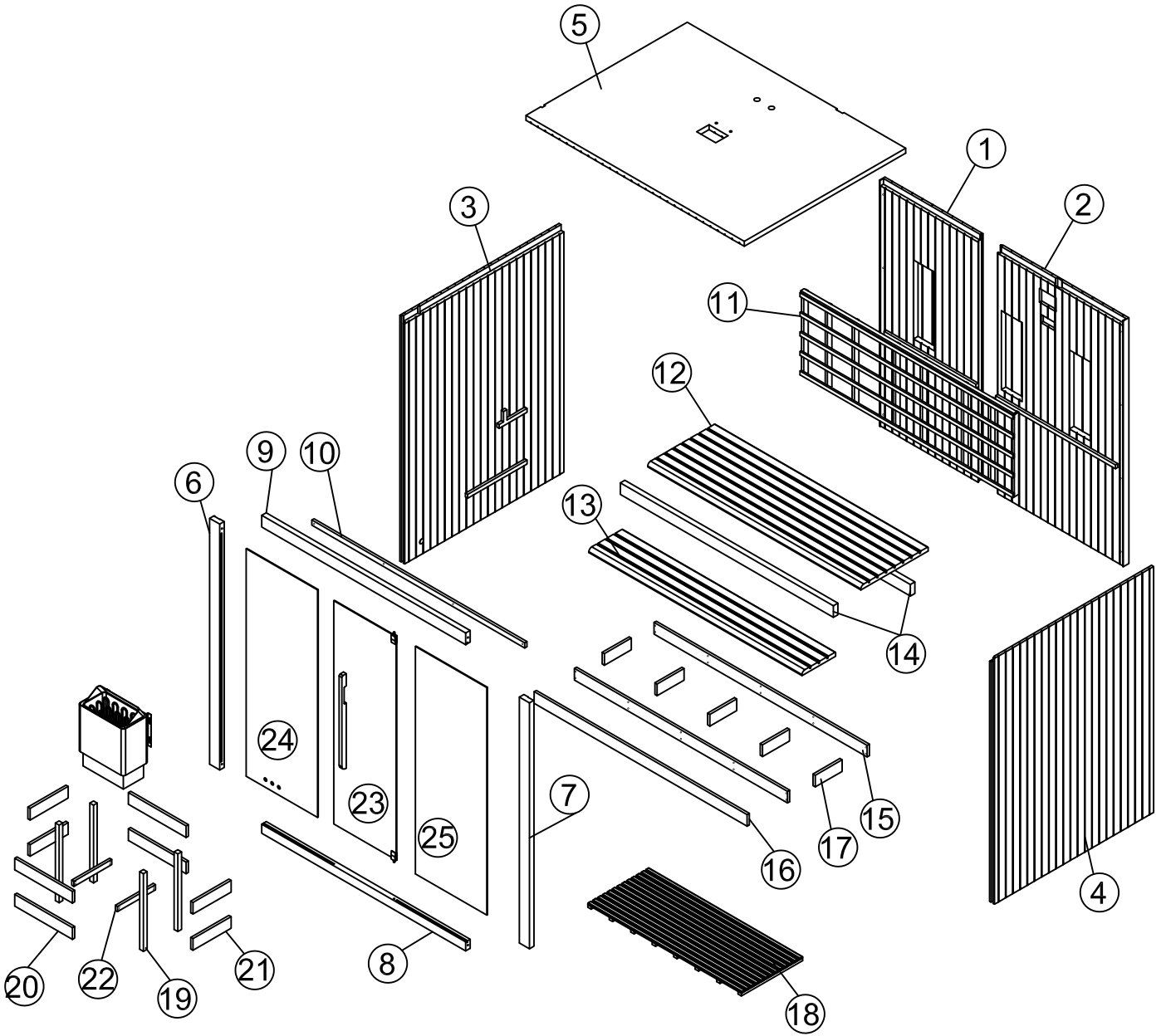

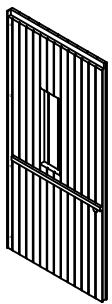
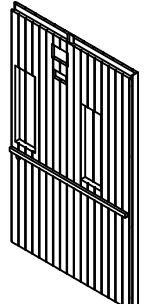
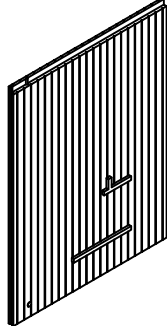
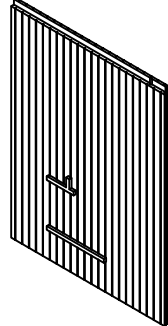
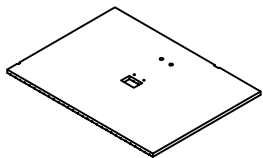
Kusovníkov:

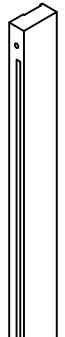
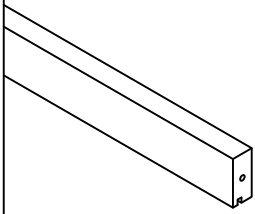
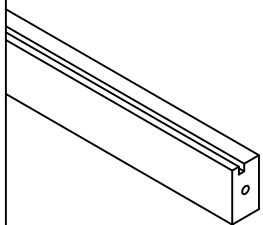
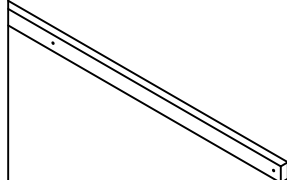
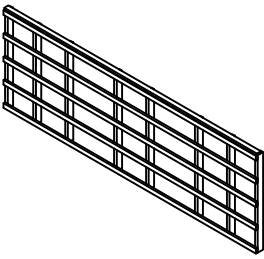
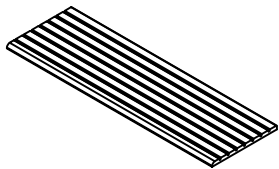
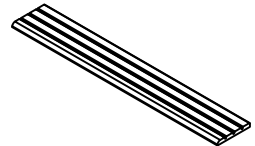
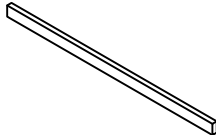
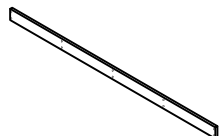
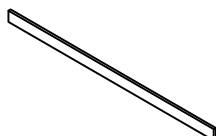
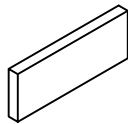
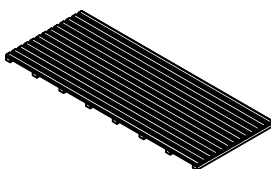
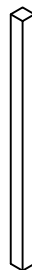
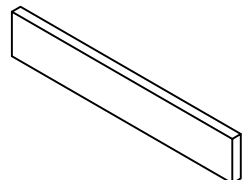
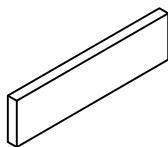
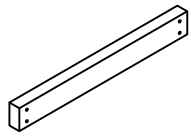

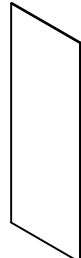
① 	② 	③ 	④ 	⑤ 
1900*875*44mm	1900*1133*44mm	1900*1419*44mm	1900*1419*44mm	1947*1439*44mm
⑥ 	⑦ 	⑧ 	⑨ 	⑩ 
1900*90*40mm	1900*90*40mm	1819*90*40mm	1819*70*40mm	1898*40*20mm
⑪ 	⑫ 	⑬ 	⑭ 	⑮ 
1898*640*53mm	1900*600*33mm	1900*300*33mm	1900*90*40mm	1900*90*20mm
⑯ 	⑰ 	⑱ 	⑲ 	⑳ 
1900*90*20mm	240*90*20mm	1370*546*33mm	600*33*33mm	520*90*20mm
㉑ 	㉒ 	㉓ 	㉔ 	㉕ 
340*90*20mm	338*40*20mm	1725*557*6mm	1158*637*6mm	1158*637*6mm

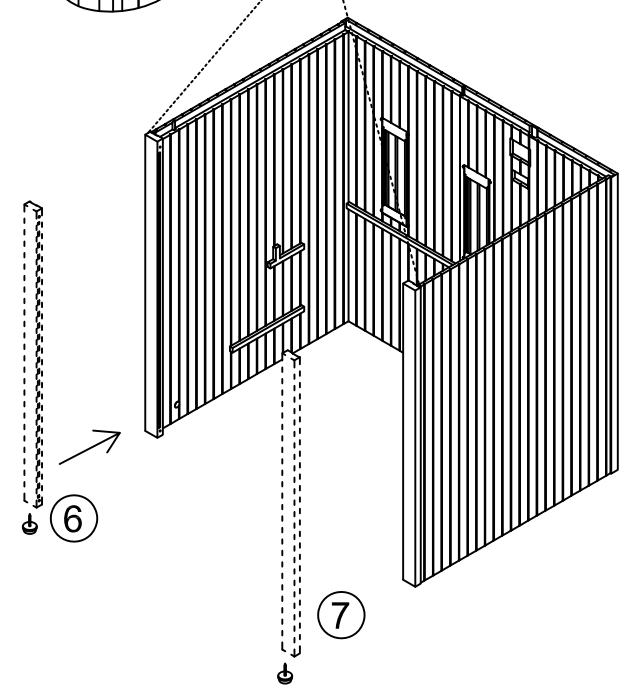
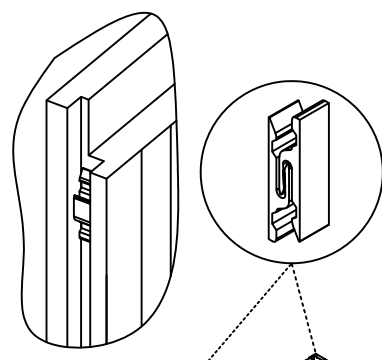
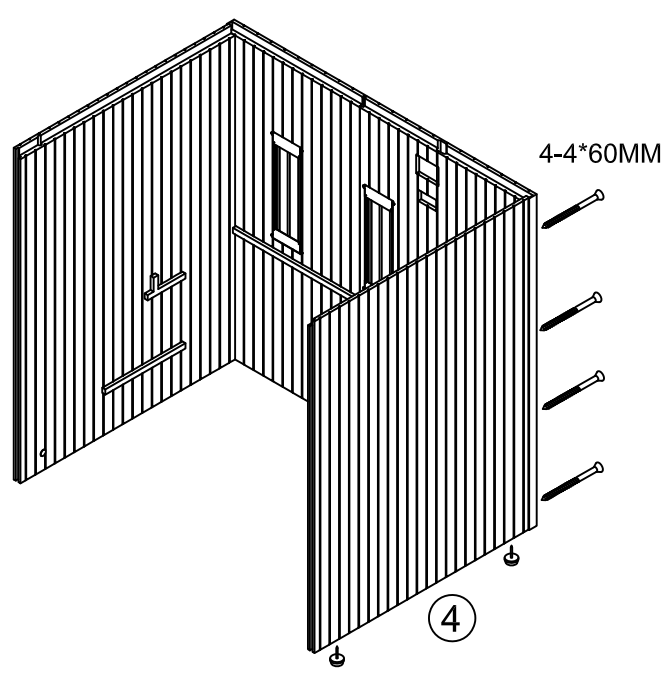
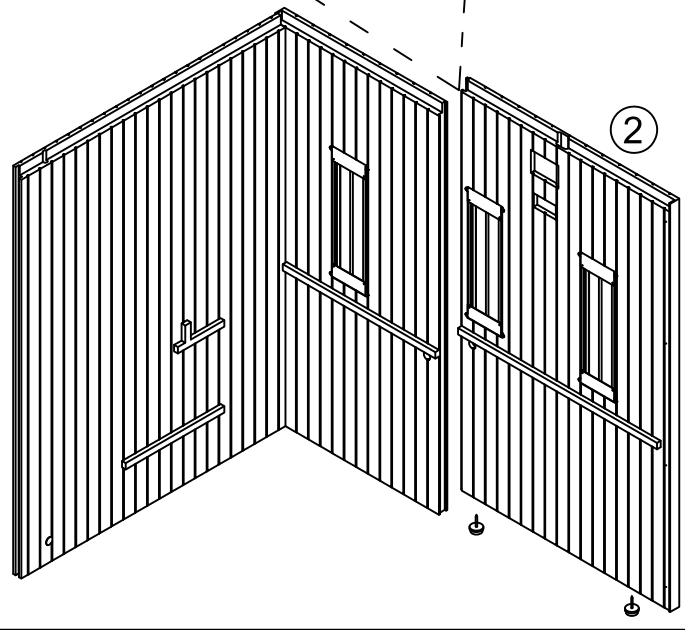
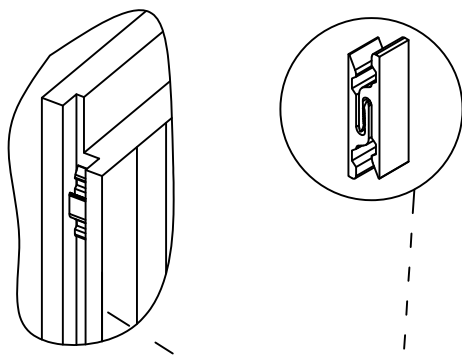
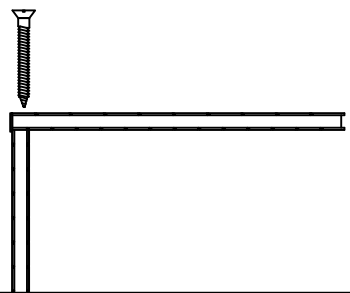
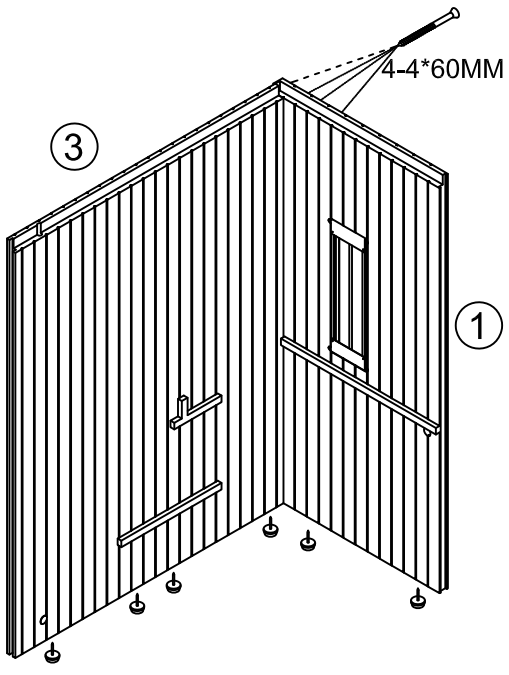

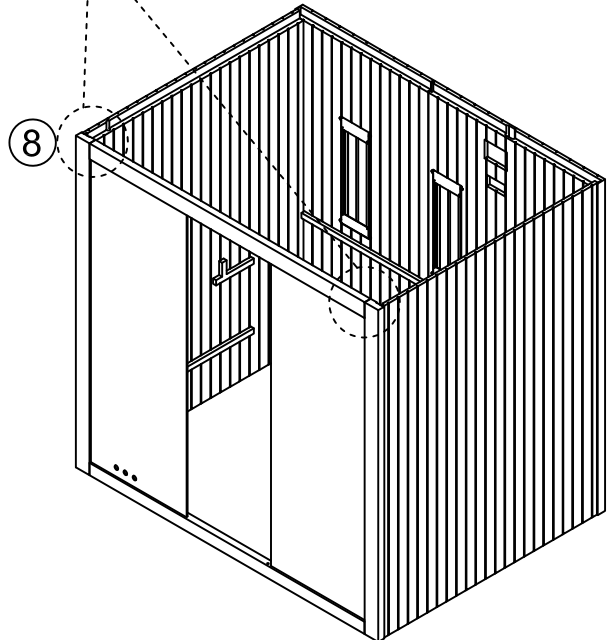
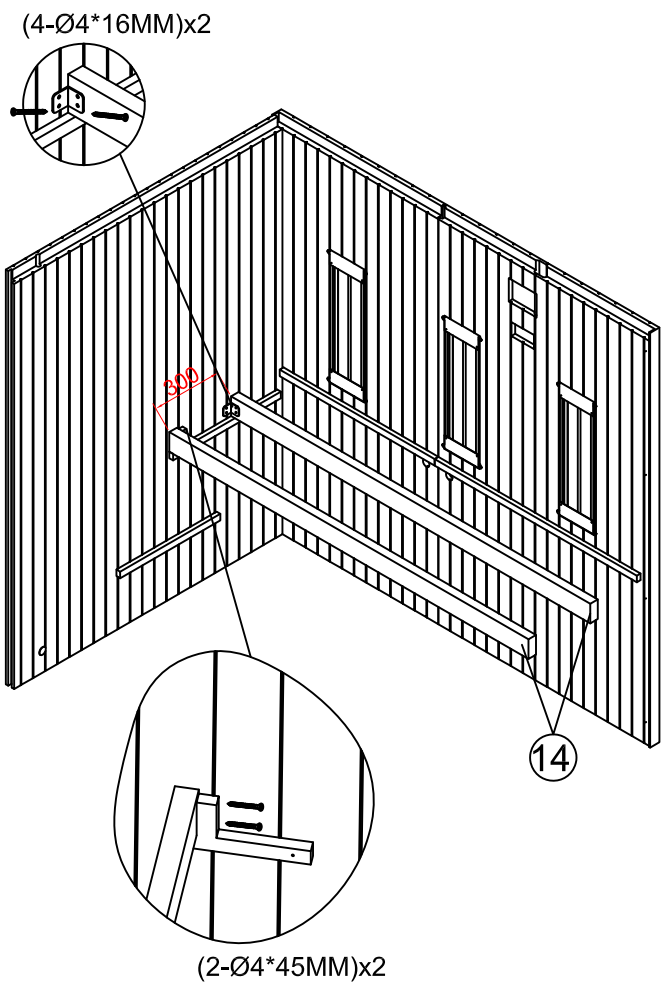
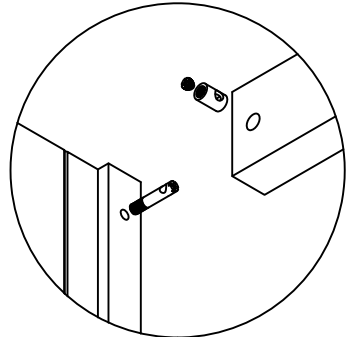
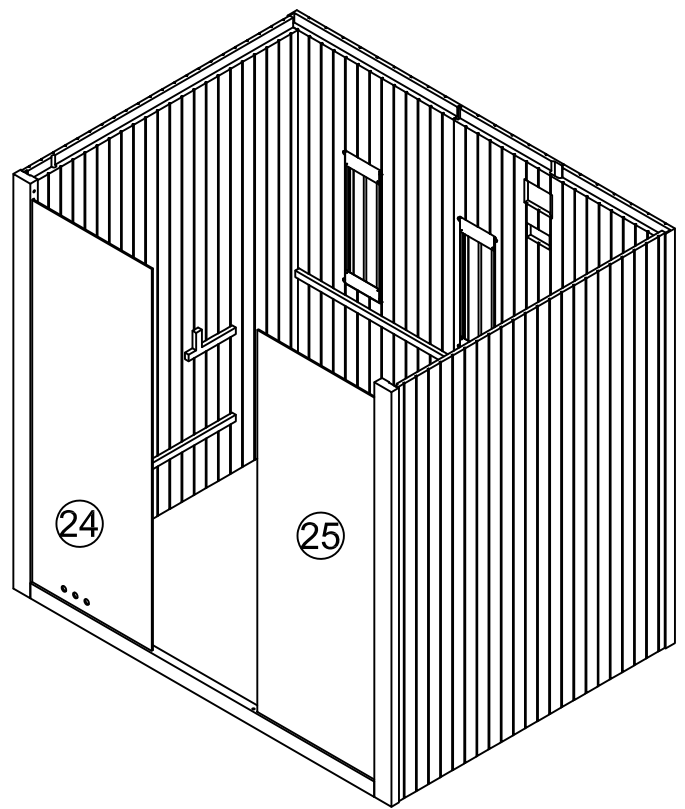
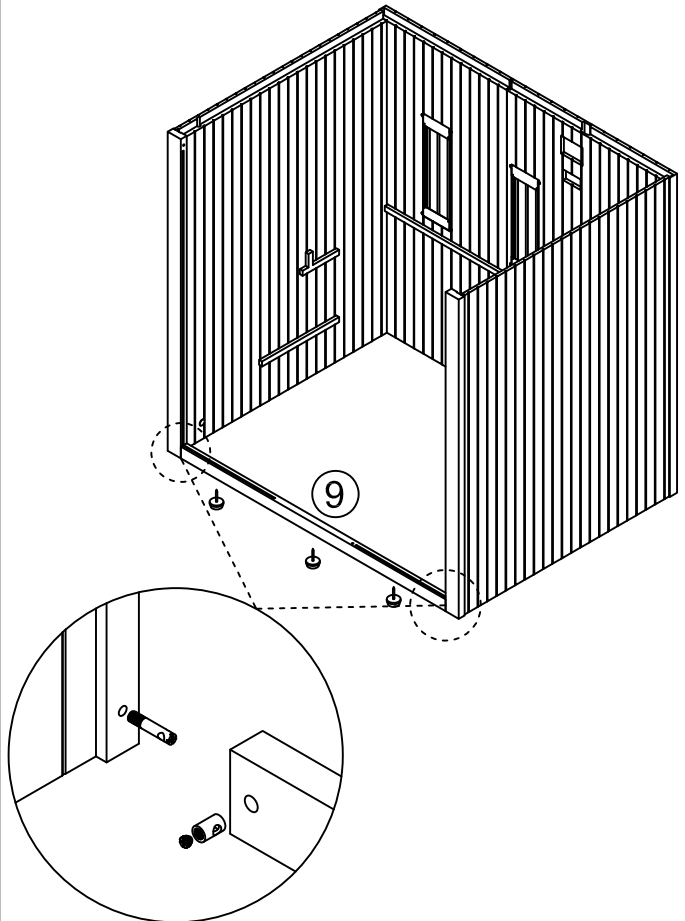

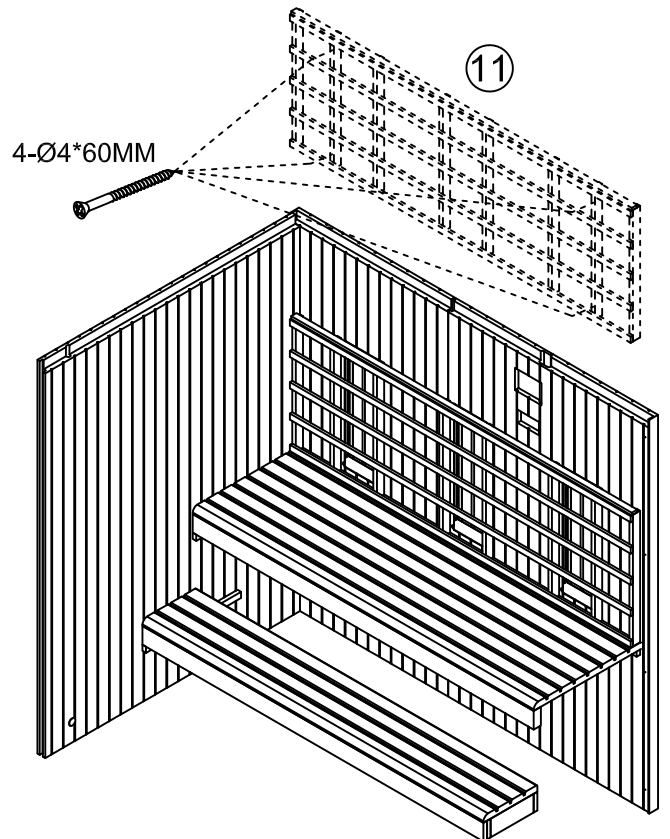
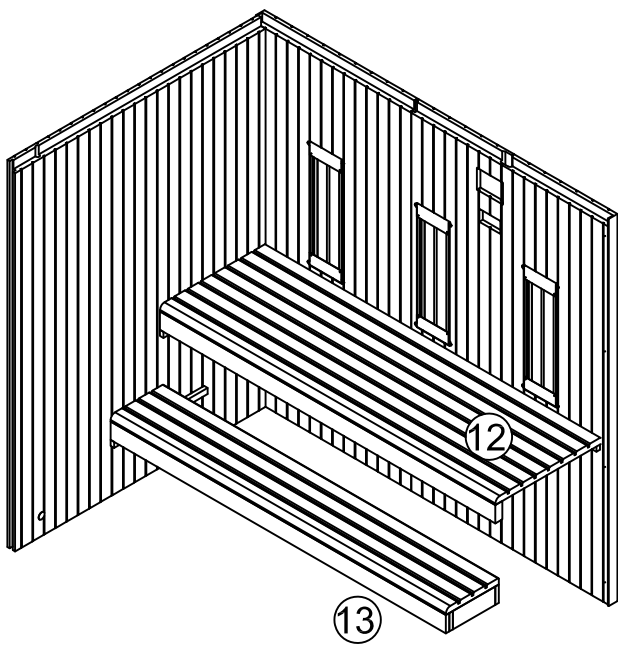
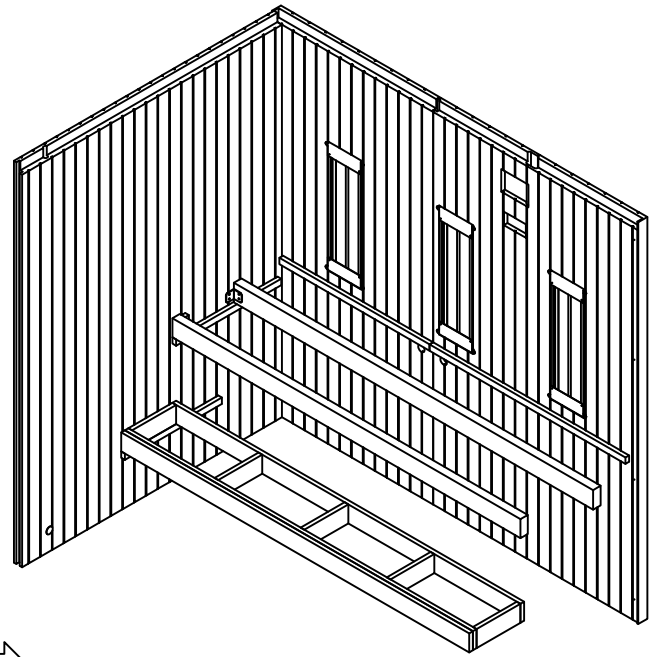
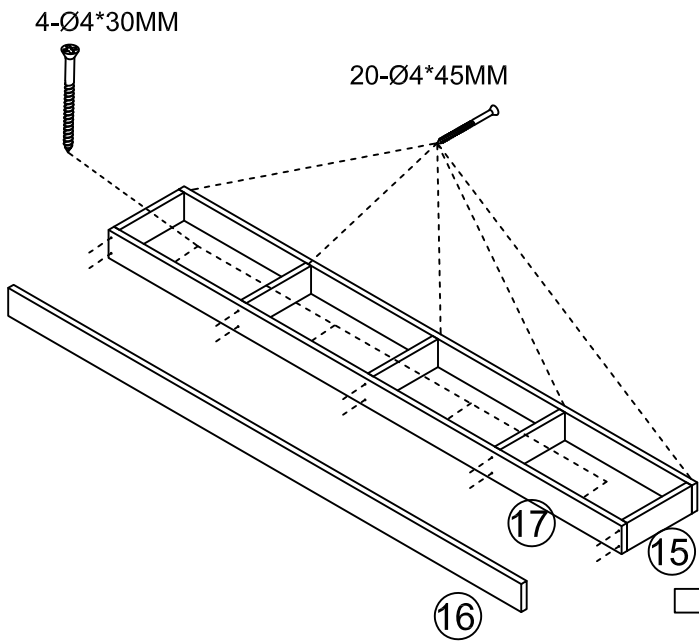

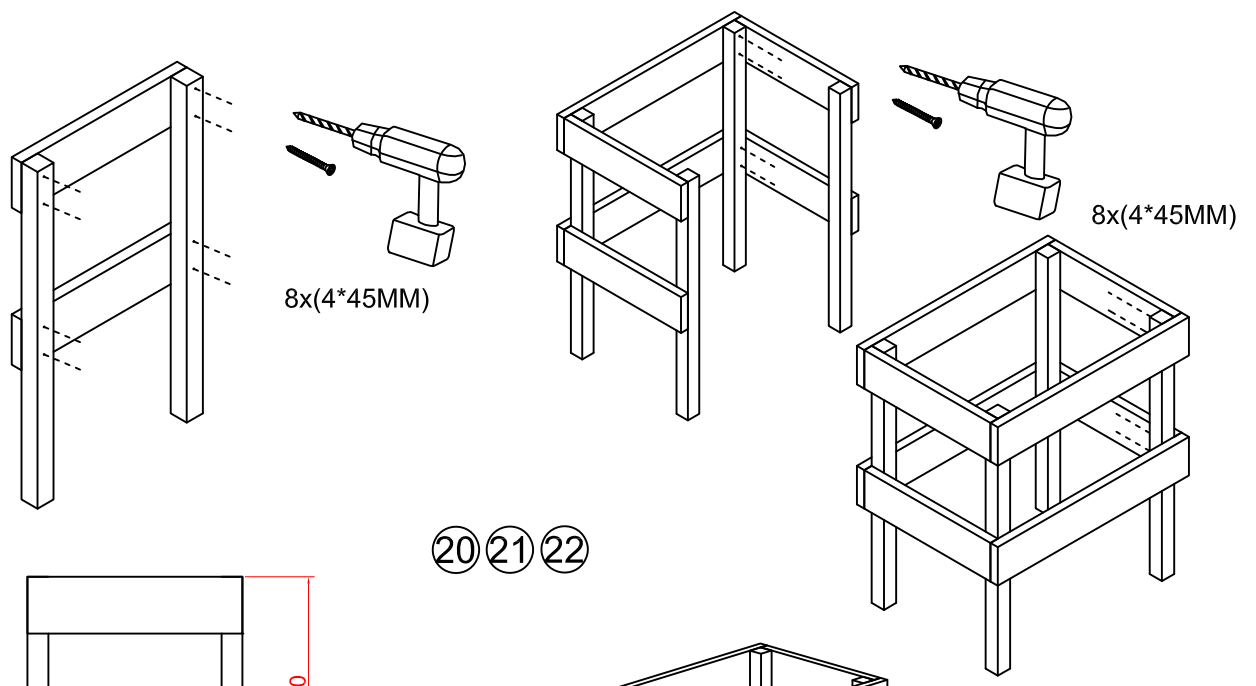

20 21 22

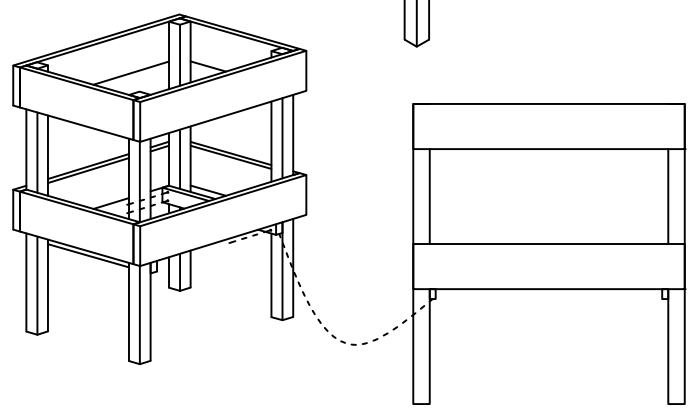
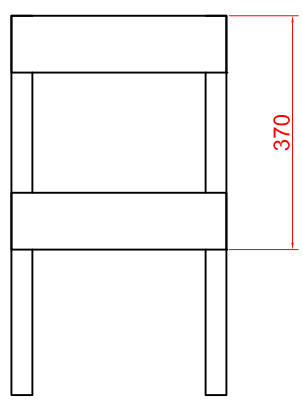

Stove power line

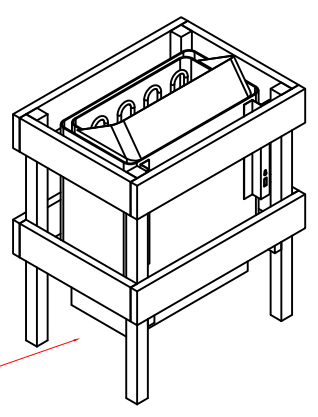
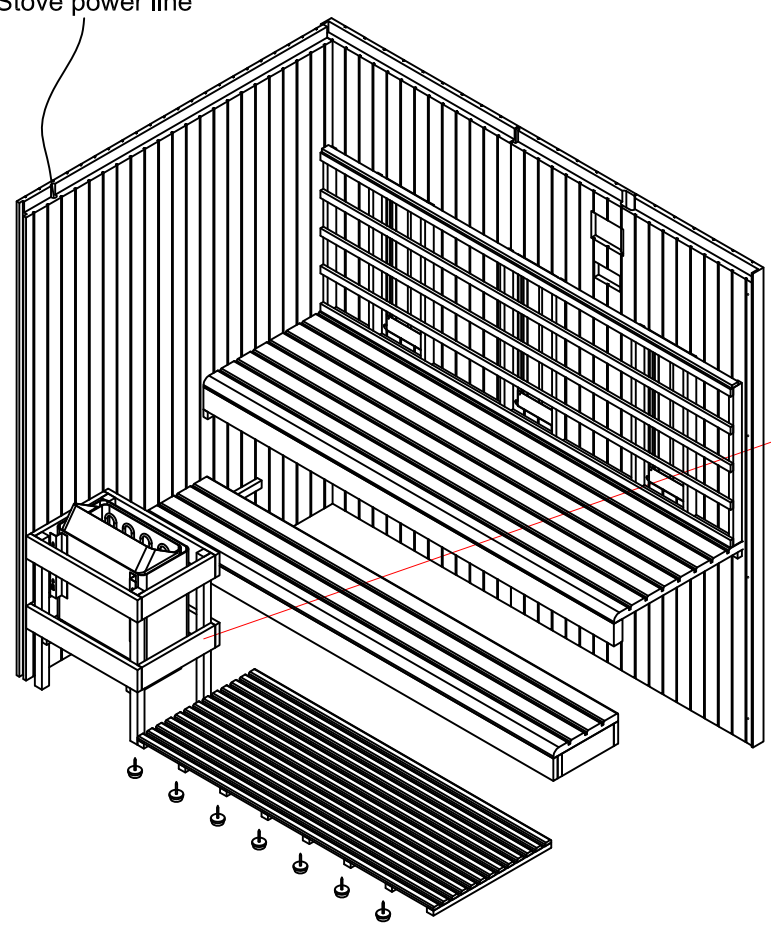

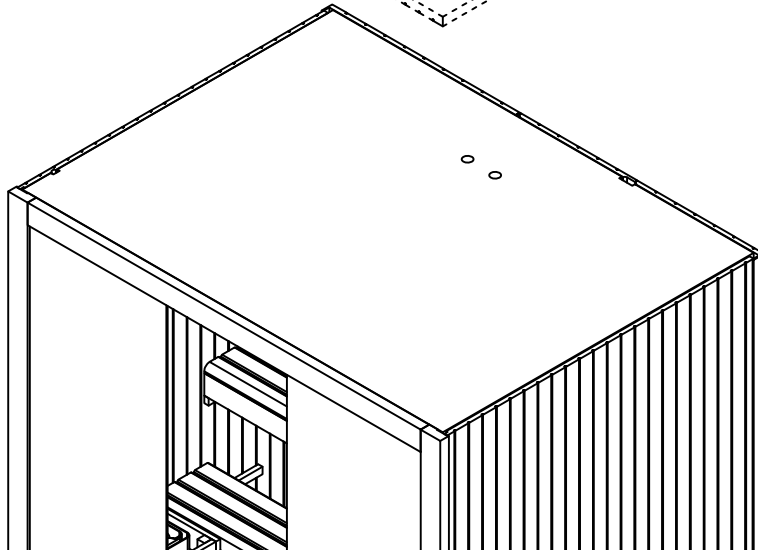
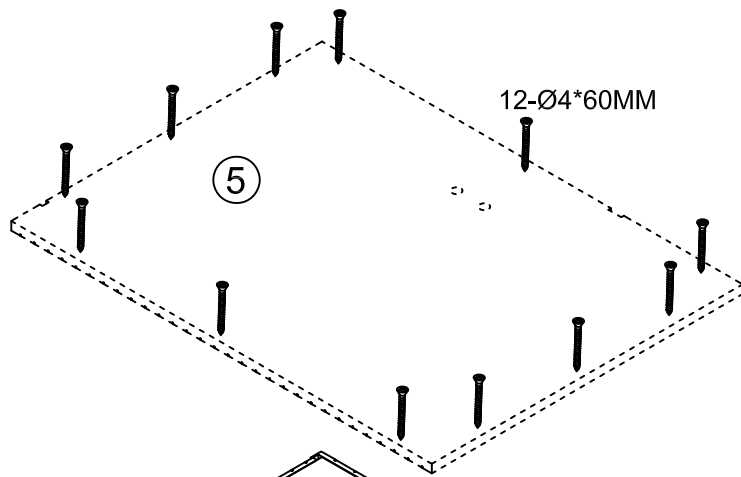
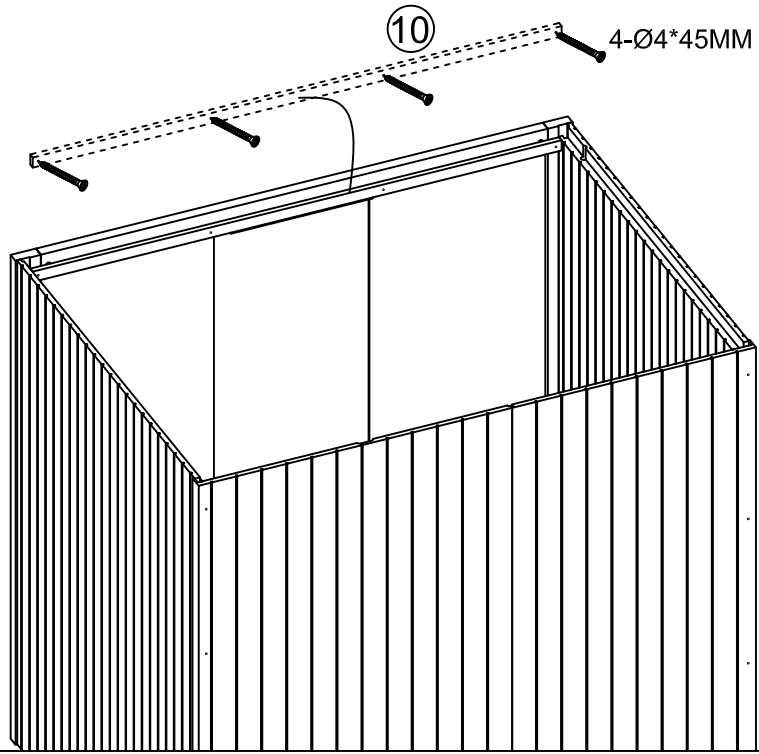

Plastové tesnenie

Závesy

Plastové tesnenie

Závesy

Sklenené

Plastové tesnenie

Schematický

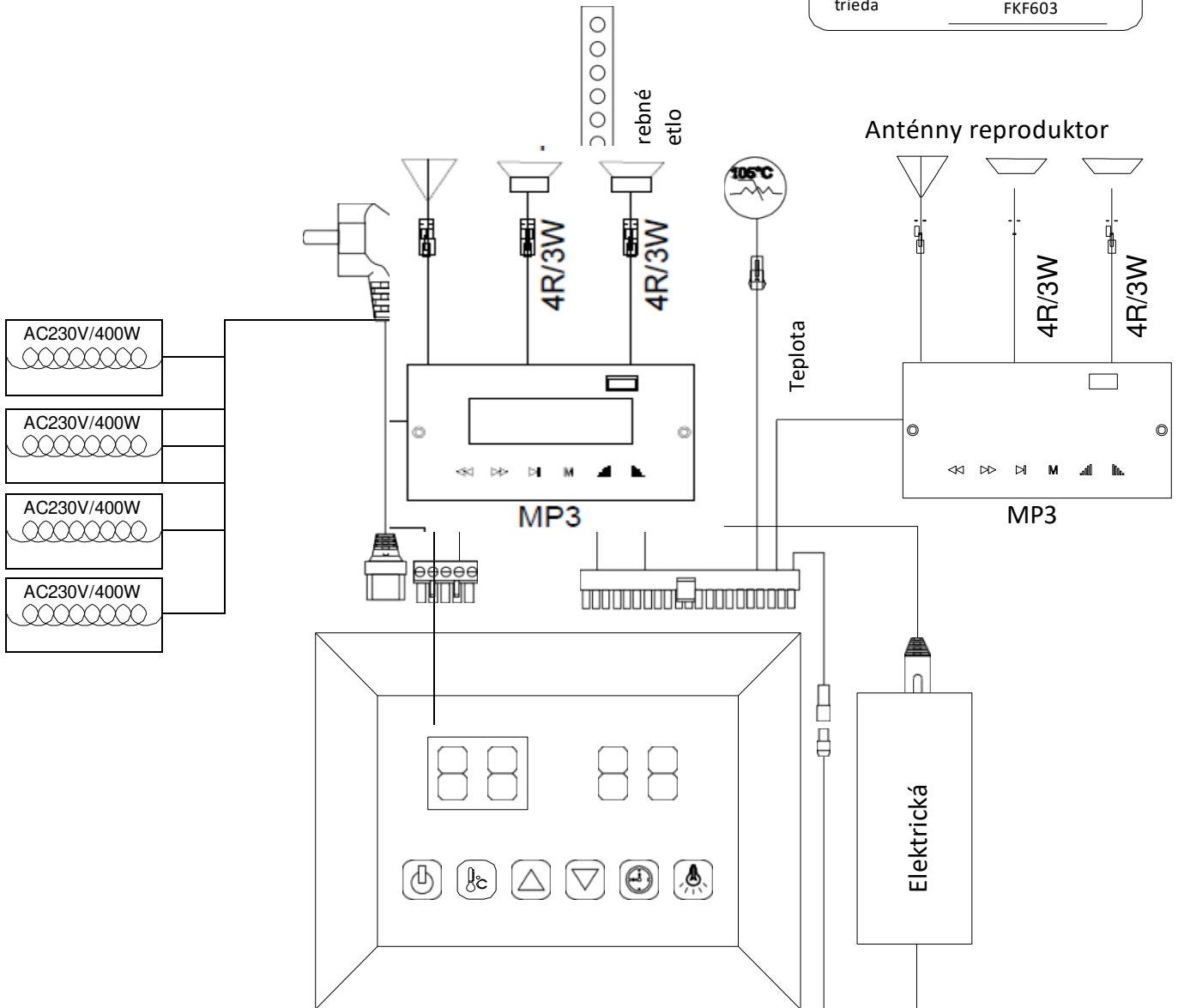

Vstupné napätie	AC230V/50HZ
Menovitý výkon	1600 W
Menovitý prúd	7A
Bezpečnostná trieda	Ja
trieda	FKF603





Inštrukcie na používanie

Zapojte napájací adaptér do elektrickej zásuvky, LED indikátor na displeji začne blikať. Teraz môžete zapnúť infračervené ohrievače, funkciu svetla a hudby.

1) Spustenie:

Stlačením  zapnete displej a kúrenie začne pracovať, trvanie sa automaticky nastaví na 99 minút a zobrazí sa teplota vzduchu v kabíne. Opätovným stlačením  vypnete ohrievače.

2) Nastavenie teploty:



Ľavý displej odkazuje na teplotu vzduchu. Stlačte , môžete nastaviť požadovanú teplotu od 35 do 60 stlačením tlačidiel  / , Interval = 1; Číslo nastavenia bude blikať 10 sekúnd a potom sa automaticky zobrazí teplota vzduchu; Po dosiahnutí tejto teploty sa ohrievače automaticky vypnú; Ak klesne pod túto teplotu, kabína sa automaticky zapne.

Poznámka: Maximálna dosiahnuteľná teplota vzduchu v kabíne môže byť nižšia ako požadovaná teplota. Závisí to od teploty mimo kabíny. Štandardná teplota = 40

3) Nastavenie času:

Pravý displej sa vzťahuje na trvanie. Stlačením  tlačidla môžete nastaviť požadovaný čas od 5 minút do 99 minút stlačením /; Interval = 1 minúta; Keď odpočítavanie odpočítava do 00, ohrievač sa automaticky vypne; Štandardný čas = 99 minút.

4) Farba svetla:

Krátkym stlačením  vyberte požadovanú farbu (celkovo 7 farieb) a vypnite svetlo; Stlačením dlhého tlačidla prepnete na automatický cyklus  farieb sa mení každých 5 sekúnd.

Inštrukcie na používanie

5) Mp3 prehrávač:

Aktivujte MP3 prehrávač **M** stlačením a podržaním tlačidla " " na MP3 prehrávači. Vyberte požadovaný režim opakovaným stlačením tlačidla **M** na MP3 prehrávači. USB, MMC KARTA, Bluetooth, FM rádio)

Režim USB/SD alebo Bluetooth:

Skladby môžete vybrať krátkym stlačením tlačidiel ◀◀/▶▶ a upraviť hlasitosť (0-32) ◀◀dlhým stlačením ▶▶ tlačidiel / . Tlačidlo pozastavenia ▶▶

Režim FM rádia:

Dlhým stlačením ▶▶ automaticky vyhľadáte vysielajúce (87.5 MHz-108 MHz), systém uloží všetky vysielajúce; Stanice môžete vybrať krátkym stlačením tlačidiel ◀◀/▶▶ a nastavením hlasitosti (0-32) dlhým stlačením ◀◀▶▶ tlačidiel / .

Pokyny na starostlivosť

Ochrana dreva

Vonkajšia strana steny sauny musí byť po inštalácii zasklená.

Tento proces chráni drevo pred poveternostnými vplyvmi a predlžuje použiteľnosť a trvanlivosť dreva, vďaka čomu je odolné voči vode a hmyzu!

Ochranné prostriedky sa musia obnovovať podľa odporúčaní použitého produktu

Služby

1. Vypnite saunu.
2. Na odstránenie prachu z trhlín v drevenom obložení použite vysávač.
3. Vyčistíte kabínu reklamouamp bavlnenou handričkou a v prípade potreby použite malé množstvo mydla. Opláchnite vlhkou

F70150

Návod k použití

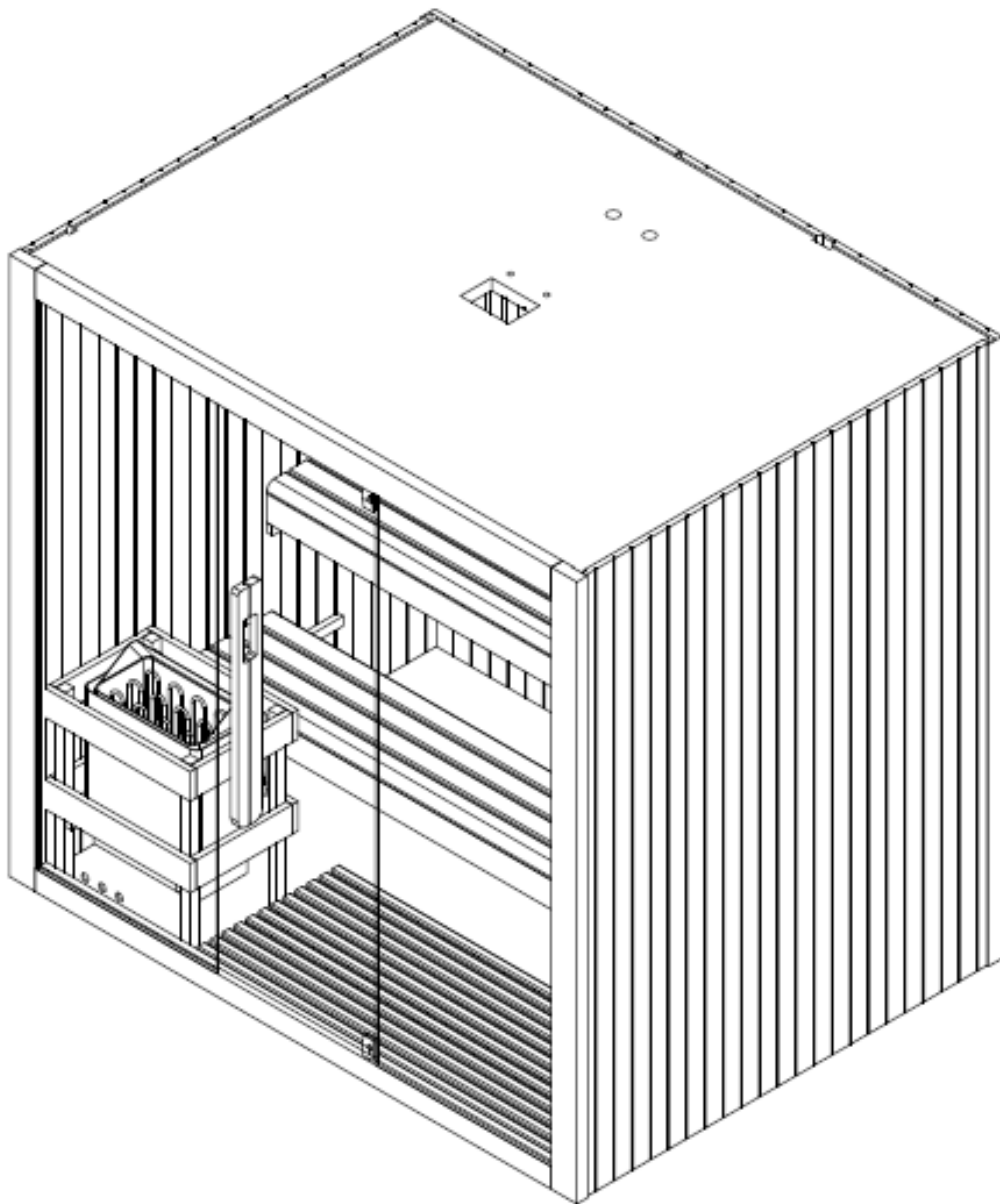

POZORNOST

Před prvním použitím sauny si pozorně přečtěte tuto příručku.

Doporučujeme jej uložit na bezpečném místě, abyste jej mohli v budoucnu znovu použít.

Poznamenejte si prosím sériové číslo ovládací skříňky kabiny, protože toto číslo je vyžadováno v případě opravy nebo objednávky náhradních dílů.

- Dřevo je živý prvek. Pro zachování původního vzhledu je důležité ošetřit vnější stranu dřeva proti vlhkosti.
- Umístěte saunu uvnitř na zcela rovný a tvrdý povrch.
- Nepoužívejte tekuté čisticí prostředky. Před čištěním saunu vypněte a použijte reklamovanou tkaninu.
- Chraňte napájecí kabel sauny, aby nedošlo k jeho přiskřípnutí nebo přiskřípnutí.
- Před výměnou určitých součástí se ujistěte, že jsou předepsány výrobcem nebo mají stejné vlastnosti jako originální díly. Nesprávná výměna může způsobit požár, zkrat nebo poškození sauny. Důrazně doporučujeme, abyste zavolali kvalifikovaného technika.
- Abyste předešli riziku popálení nebo úrazu elektrickým proudem, nepoužívejte kovové nástroje.
- Zvířata nemají povolen vstup do sauny.
- Nenechávejte saunu zapnutou bez dozoru.
- Nenechávejte saunu zapnutou déle než 1 hodinu v kuse, aby nedošlo k předčasnému poškození zařízení. Po 1 hodině nepřetržitého používání vypněte saunu alespoň na 30 minut.
- Doporučuje se neinstalovat na dveře sauny uzamykací systém.
- Před připojením sauny k elektrické síti zkontrolujte, zda vaše elektroinstalace splňuje požadavky.
- Montáž a opravy smí provádět pouze kvalifikovaný elektrikář!
- Používejte pouze originální díly.
- Pokud saunu nepoužíváte, vypněte ji.

NEBEZPEČÍ

- Zakrytí kamen vede k riziku požáru v důsledku přehřátí. Nezakrývejte topná tělesa!
- Vždy udržujte hořlavé nebo vysoce hořlavé materiály/předměty (např. ručníky) v dostatečné vzdálenosti od saunových kamen.
- Nedotýkejte se ohříváče během a krátce po použití, protože hrozí nebezpečí popálení horkými částmi.
- Žárovka se během provozu zahřívá. Pokud je třeba žárovku vyměnit, odpojte ji z kabiny a nechte žárovku vychladnout.
- Před výměnou vychladněte.

Bezpečnost

DŮLEŽITÝ!

Před nastavením a používáním saunové kabiny si prosím pečlivě přečtete bezpečnostní pokyny. Upozornění jsou důležitá pro vaši bezpečnost, proto je prosím přísně dodržujte.

Dávejte pozor na hypertermii, úpal nebo vyčerpání z horka, které mohou být způsobeny nebo zhoršeny nedodržením bezpečnostních pokynů. Mezi příznaky patří horečka, zrychlený puls, závratě, mdloby, letargie a necitlivost v celém těle nebo částech těla. Účinky jsou: snížené vnímání horka, nevědomost o hrozcím nebezpečí, ztráta vědomí.

Saunu nesmějí využívat:

- Děti do 6 let.
- Lidé se silnými reakcemi na sluneční světlo.
- Lidé s již existujícími onemocněními, jako je srdeční onemocnění, vysoký nebo nízký krevní tlak, poruchy krevního oběhu nebo cukrovka bez předchozí lékařské pomoci.
- Těhotné ženy. Nadměrná teplota může ohrozit plod.
- Lidé, kteří trpí dehydratací, otevřenými ranami, očními chorobami, popáleninami nebo úpalem.

Děti ve věku od 6 do 16 let mohou saunu používat za předpokladu, že jsou pod neustálým dohledem odpovědné dospělé osoby a teplota nepřesáhne 60 °C.

V případě zdravotních problémů, užívání léků nebo poranění svalů a vazů je vstup do sauny povolen pouze po předchozí konzultaci s lékařem a jeho souhlasu.

Pokud máte chirurgické implantáty, nesmíte saunu používat bez předchozí konzultace s lékařem a získání jeho souhlasu.

Saunu nepoužívejte po namáhavých aktivitách.

Počkejte 30 minut, než se vaše tělo ochladí.

V sauně nezůstávejte déle než 40 minut v kuse.

Nekonzumujte alkohol ani drogy před nebo během sezení.

Nespěte v sauně, když je v provozu.

Abyste předešli riziku přehřátí, zapojte saunu do dostatečně výkonné zásuvky a do stejné zásuvky nepřipojujte další elektrické spotřebiče.

Aby se předešlo riziku úrazu elektrickým proudem nebo poškození sauny, nesmí se používat:

- Během bouřky.
- Pokud je elektrický kabel poškozen, musí být vyměněn kvalifikovanou osobou.
- Pokud se napájecí kabel přehřívá, musí jej zkontrolovat kvalifikovaná osoba.
- Pokud potřebujete vyměnit žárovku, počkejte, až se sauna vypne a vychladne.

Před zapojením nebo vypnutím napájení si osušte ruce.

Nikdy nepracujte mokřýma rukama nebo nohama.

Nezapínejte nebo nevypínejte napájení nebo topení rychle, protože by mohlo dojít k poškození elektrického systému.

Nepokoušejte se saunu opravit sami bez souhlasu prodejce sauny nebo výrobce.

Neoprávněné pokusy o opravu způsobí ztrátu záruky výrobce.

V sauně nepoužívejte čisticí prostředky.

Neskládejte ani neskladujte předměty v sauně ani na ní.

V blízkosti sauny neumísťujte hořlavé materiály ani chemické látky.

Nezakrývejte topná tělesa!











Nedotýkejte se ohříváče během a krátce po použití, protože hrozí nebezpečí popálení horkými částmi.

Pokud kabinu nepoužíváte, vypněte ji.

Specifikace:

Model	F70150 řekl:
Materiál kabiny	Thermo Aspen
Hloubka	2000mm
Šířka	1500 mm
Výška	1900mm
Napětí	AC380V
Ohříváč	6KW

Montážní materiál (možné odchylky)

									
Ø4x30	Ø4x45	Ø4x60	Ø3*16	Ø6x50	Wood pad				
4x	64x	24x	5x	2x	2x	2x	1x	2x	4x

Před zahájením montáže odstraňte přepravní obal a zkontrolujte, zda byla vaše infrakabina dodána kompletní a neporušená.

Před nalezením vhodného místa pro vaši saunu si pečlivě přečtěte montážní návod.

Vyberte oblast:

- Na suchém místě na rovném, stabilním povrchu, který unese váhu vaší sauny.
- Výška musí být dostatečná, abyste mohli dosáhnout na strop a provádět elektrické připojení a údržbu.
- Uchovávejte mimo dosah vodních zdrojů, plamenů nebo hořlavých materiálů.
- Požadovaná minimální výška místnosti je 2,02 m

Praktické rady

- Vezměte prosím na vědomí, že k vybavení sauny jsou nutné alespoň 2 dospělé osoby.
- Než začnete, jednoznačně identifikujte každý panel
- Při instalaci položte napájecí kabel vaší sauny tak, aby byl snadno přístupný.
- Všimněte si, že mezi modely existují rozdíly.

DŮLEŽITÝ:



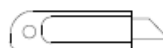
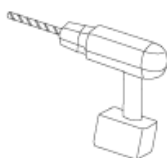
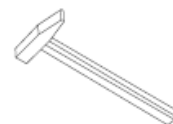
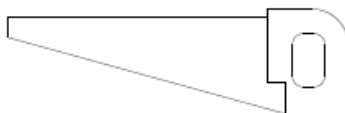
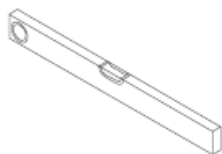

Zkontrolujte prosím zhloubení a průměr otvorů vyvrtaných otvorů, aby nedošlo k poškození dřeva.

Nářadí:

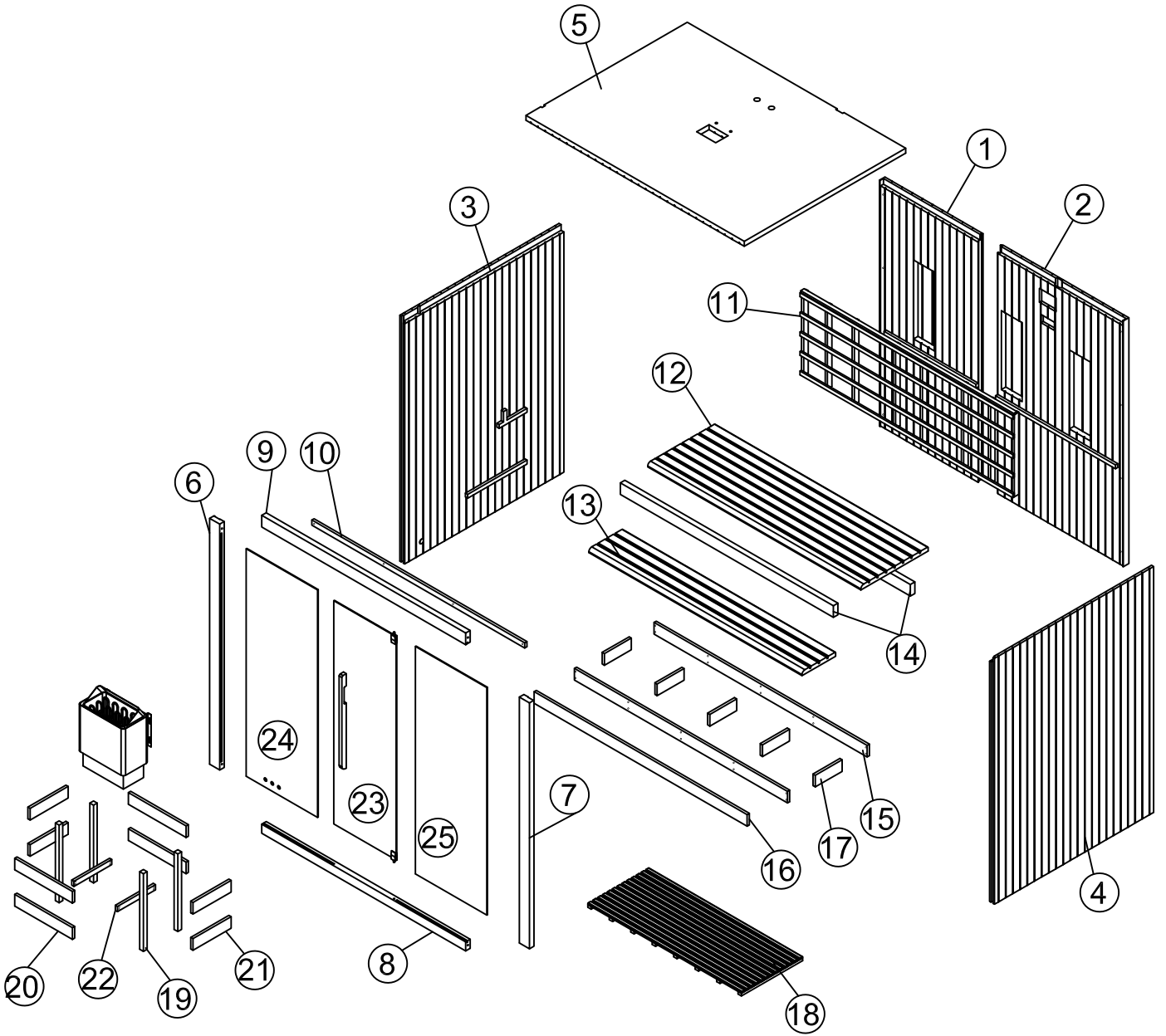

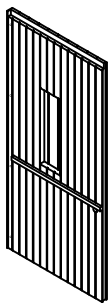
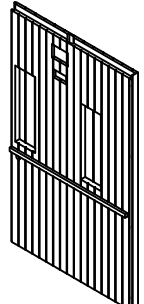
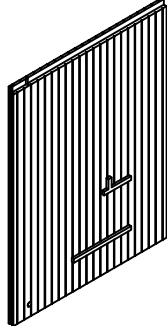
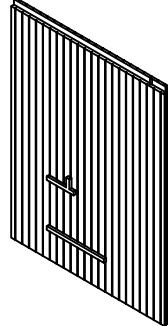
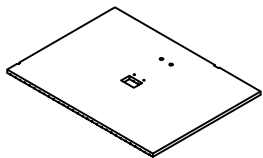
Kusovník:

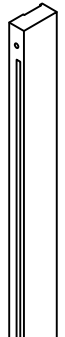
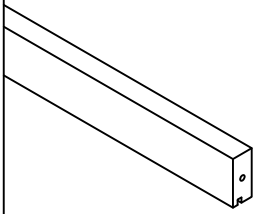
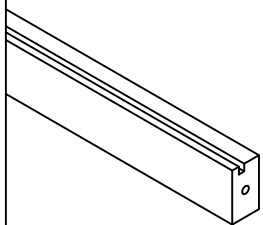
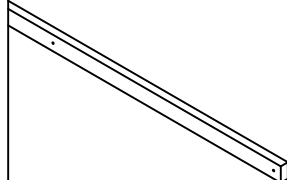
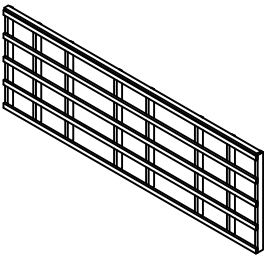
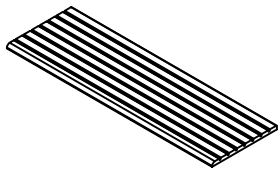
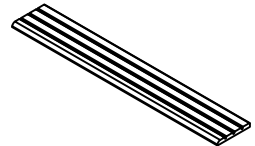
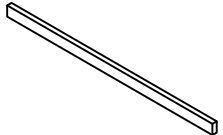
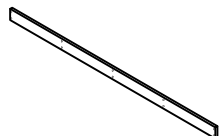
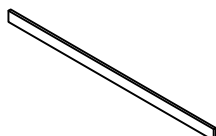
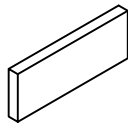
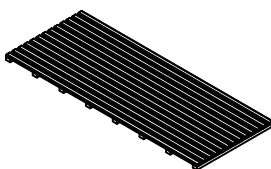
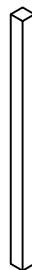
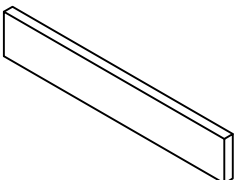
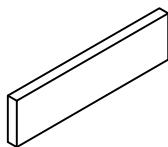
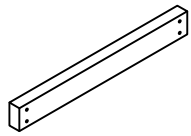

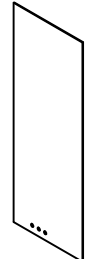
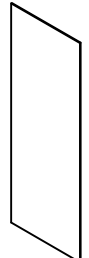
① 	② 	③ 	④ 	⑤ 
1900*875*44mm	1900*1133*44mm	1900*1419*44mm	1900*1419*44mm	1947*1439*44mm
⑥ 	⑦ 	⑧ 	⑨ 	⑩ 
1900*90*40mm	1900*90*40mm	1819*90*40mm	1819*70*40mm	1898*40*20mm
⑪ 	⑫ 	⑬ 	⑭ 	⑮ 
1898*640*53mm	1900*600*33mm	1900*300*33mm	1900*90*40mm	1900*90*20mm
⑯ 	⑰ 	⑱ 	⑲ 	⑳ 
1900*90*20mm	240*90*20mm	1370*546*33mm	600*33*33mm	520*90*20mm
㉑ 	㉒ 	㉓ 	㉔ 	㉕ 
340*90*20mm	338*40*20mm	1725*557*6mm	1158*637*6mm	1158*637*6mm

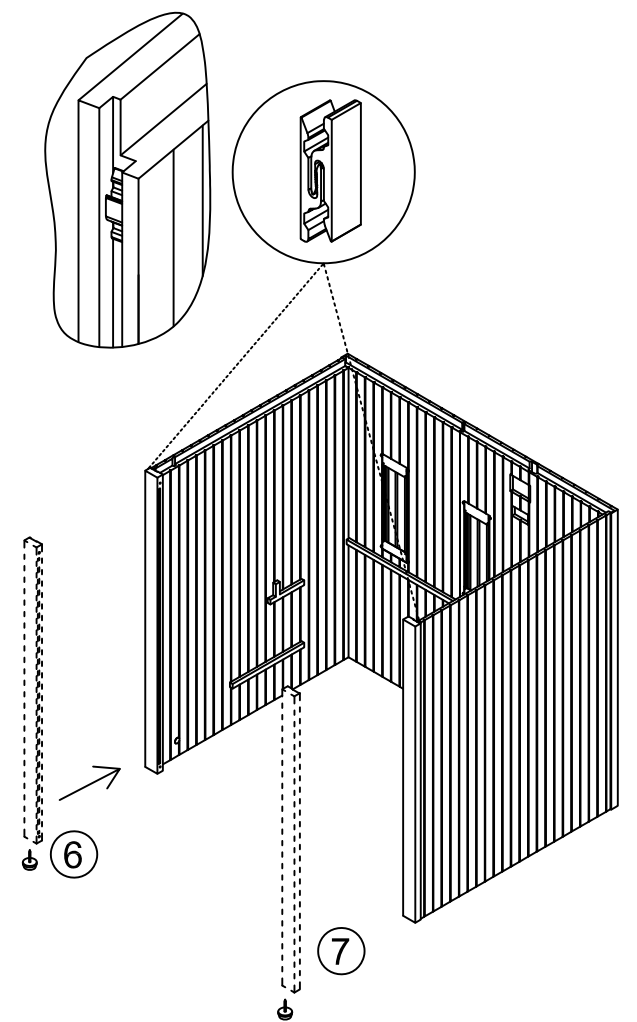
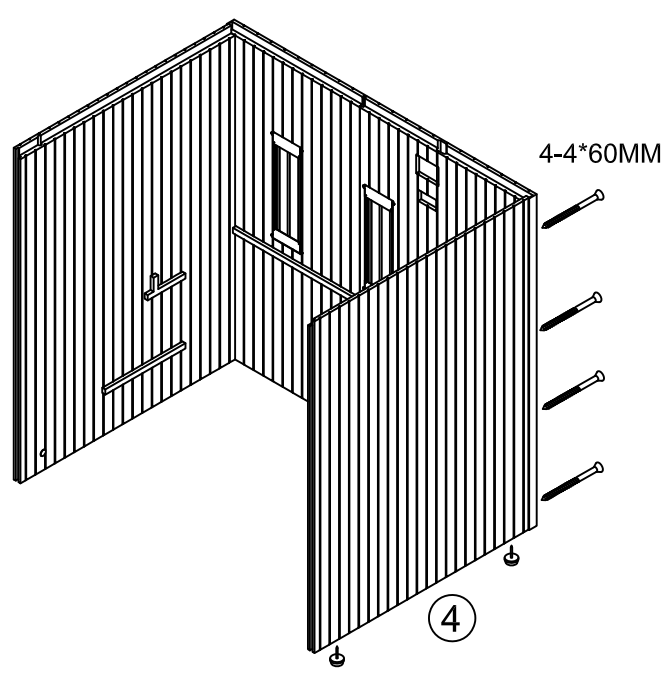
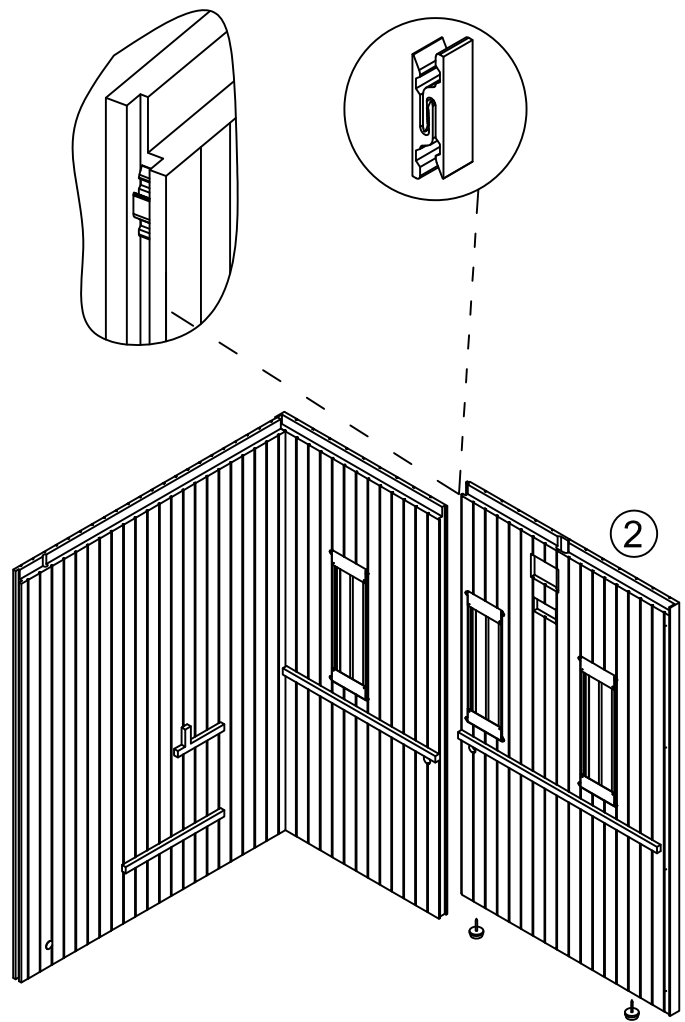
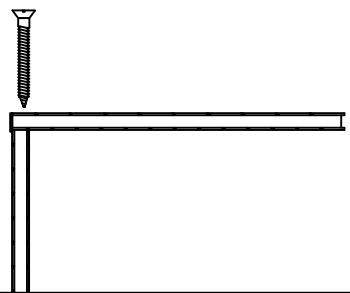
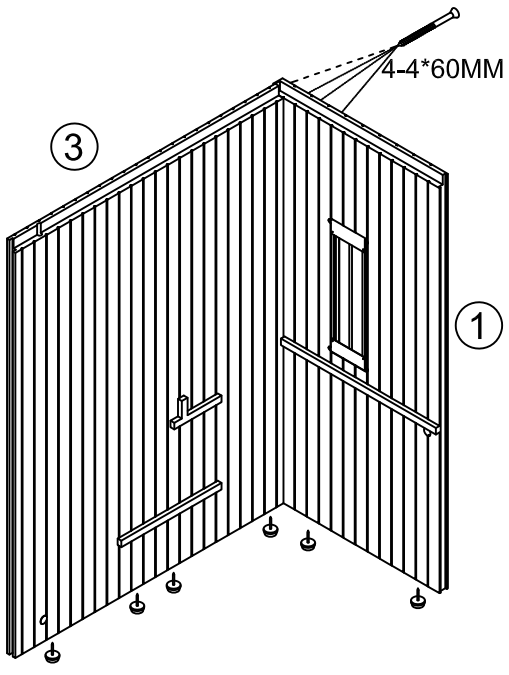

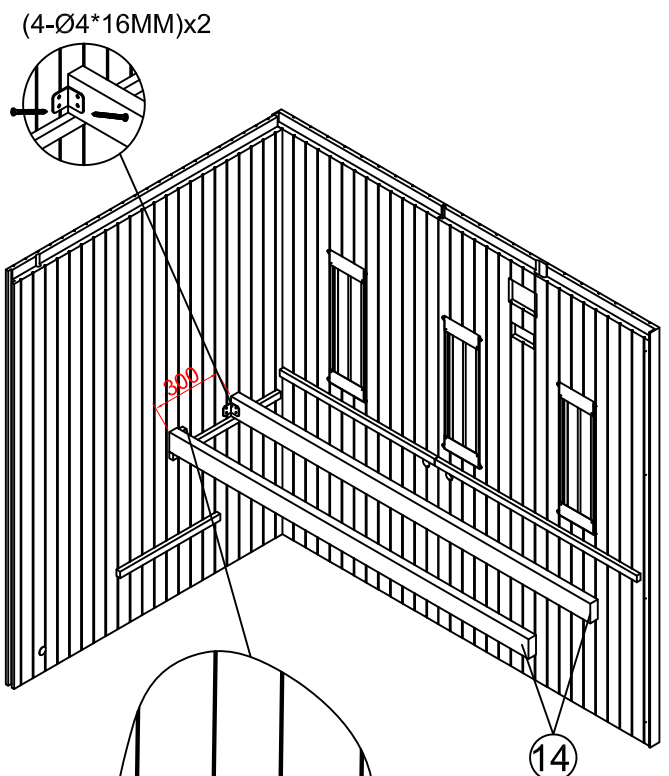
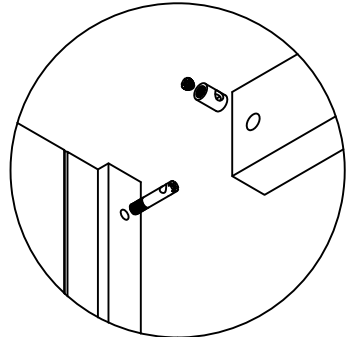
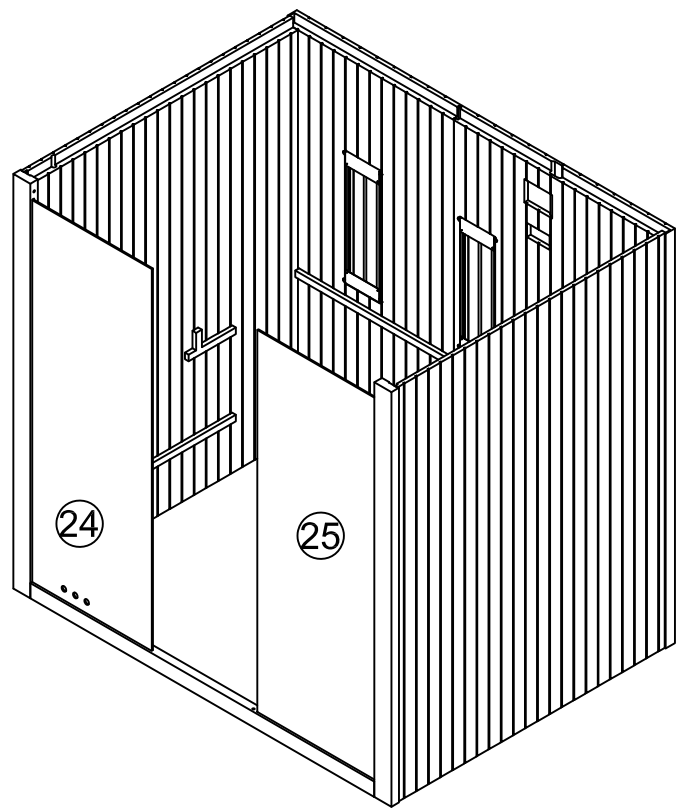
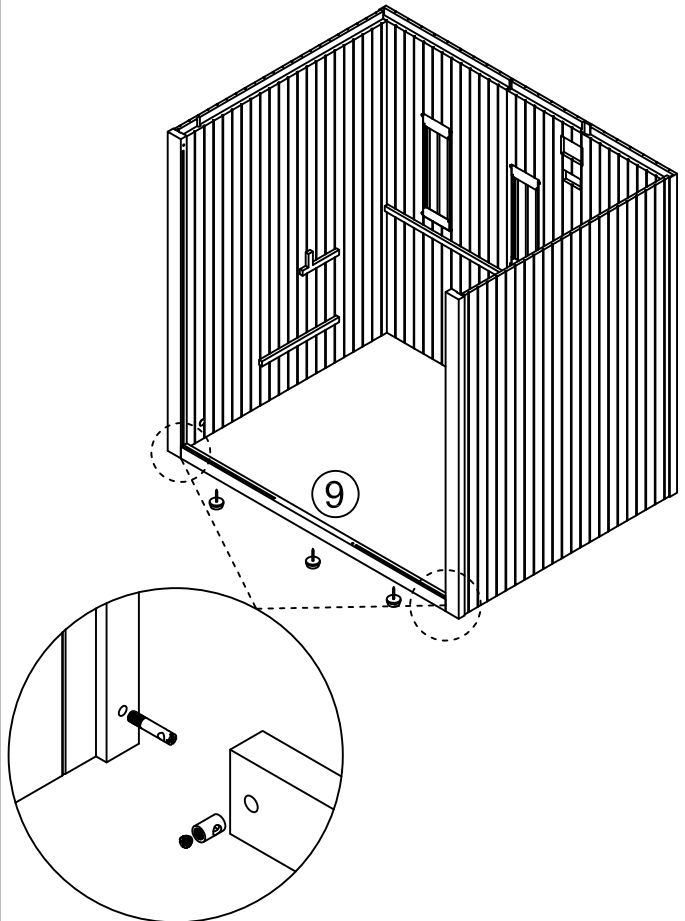

(4-Ø4*16MM)x2

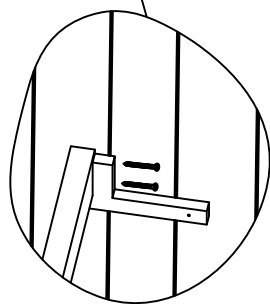
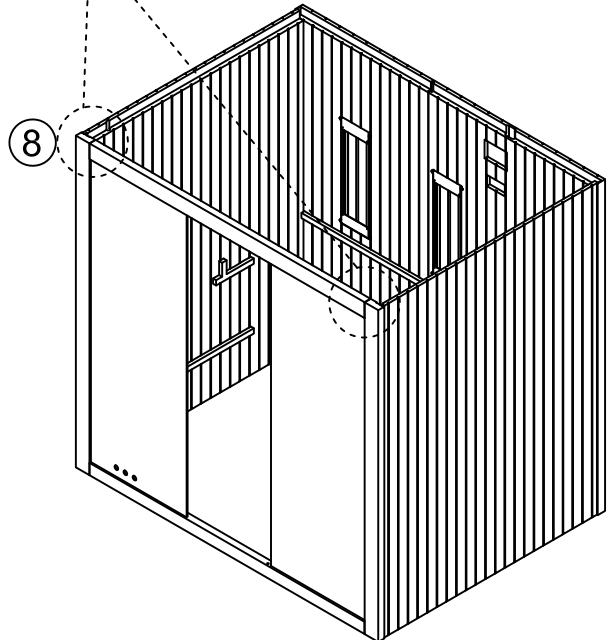

(2-Ø4*45MM)x2

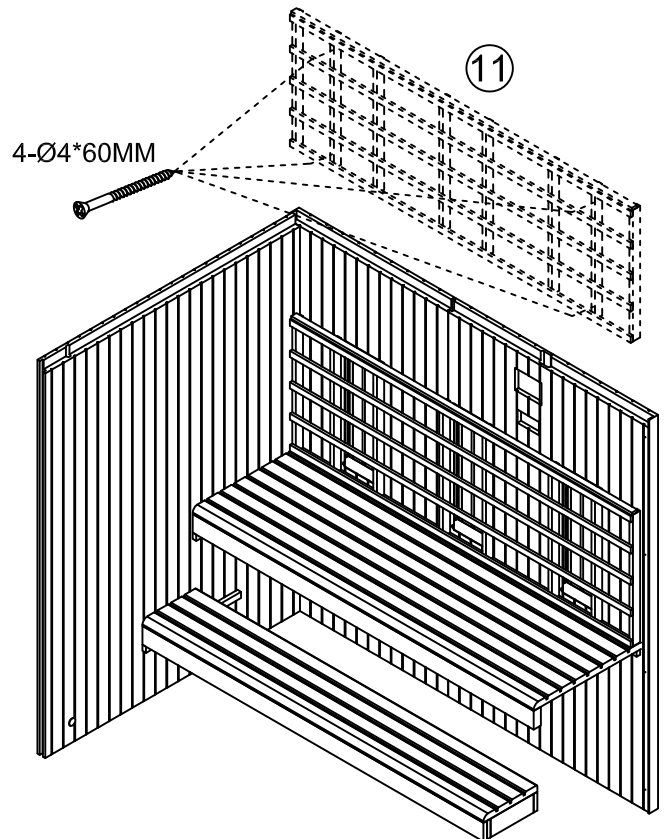
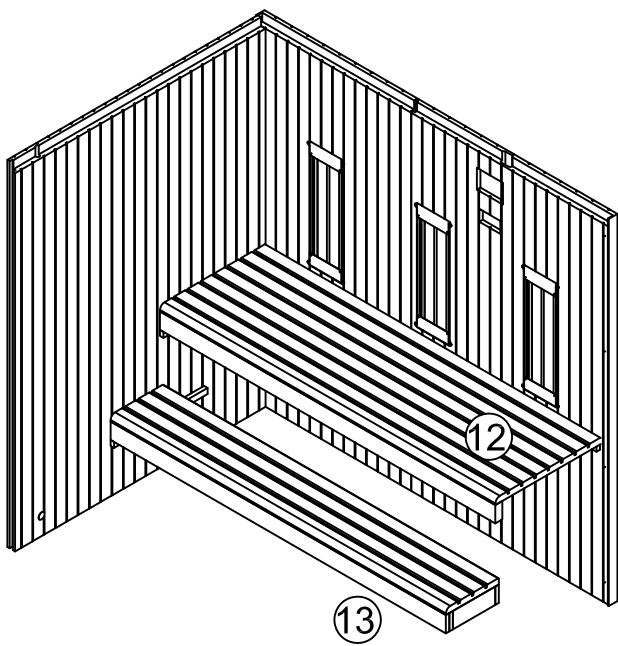
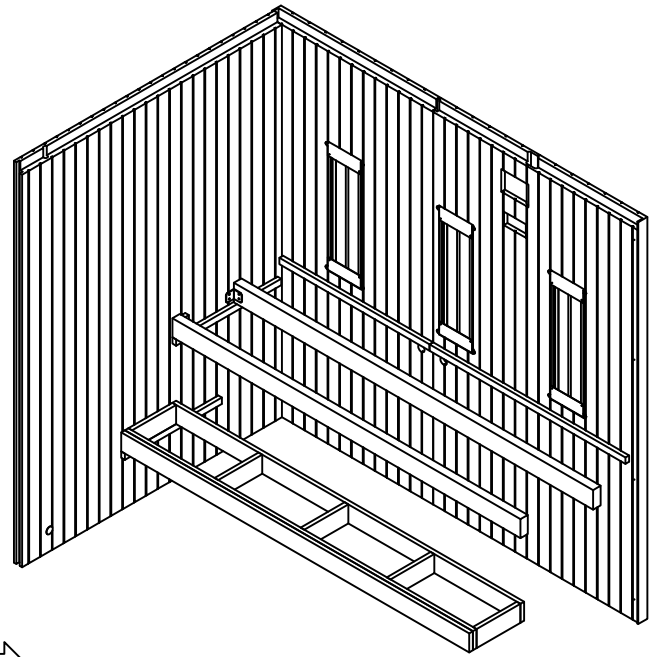
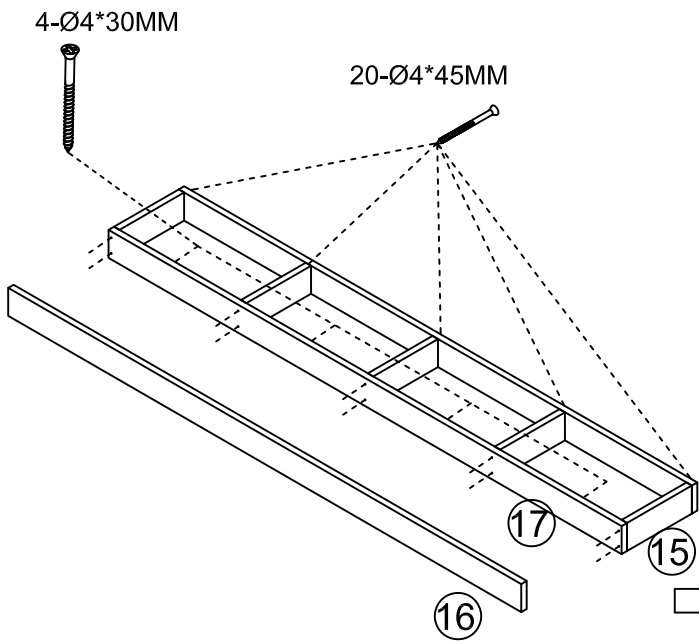

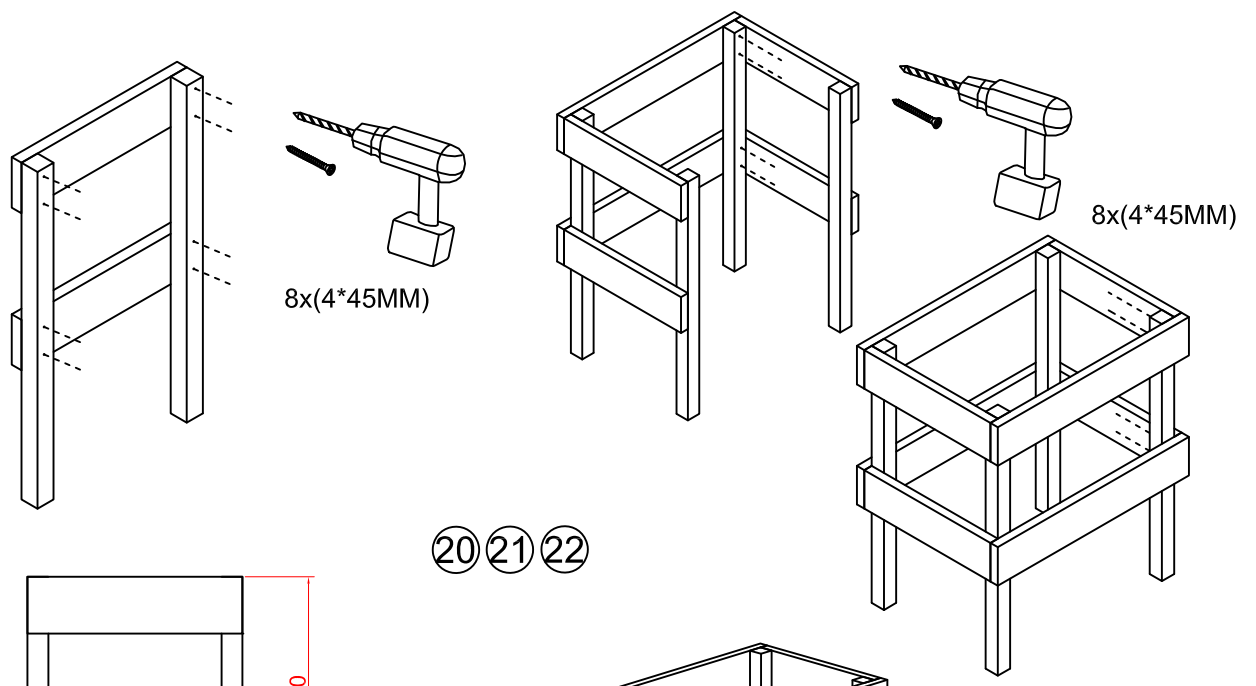

20 21 22

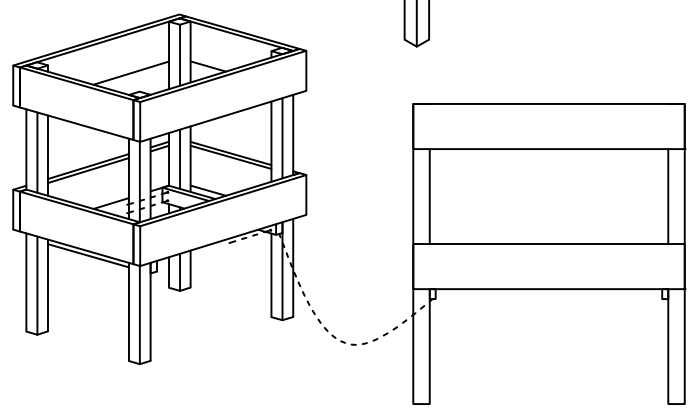
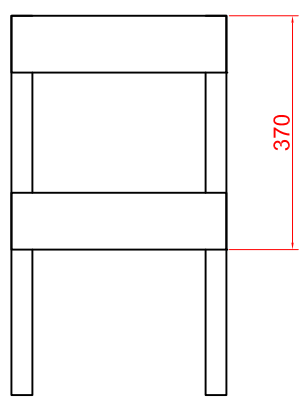

Stove power line

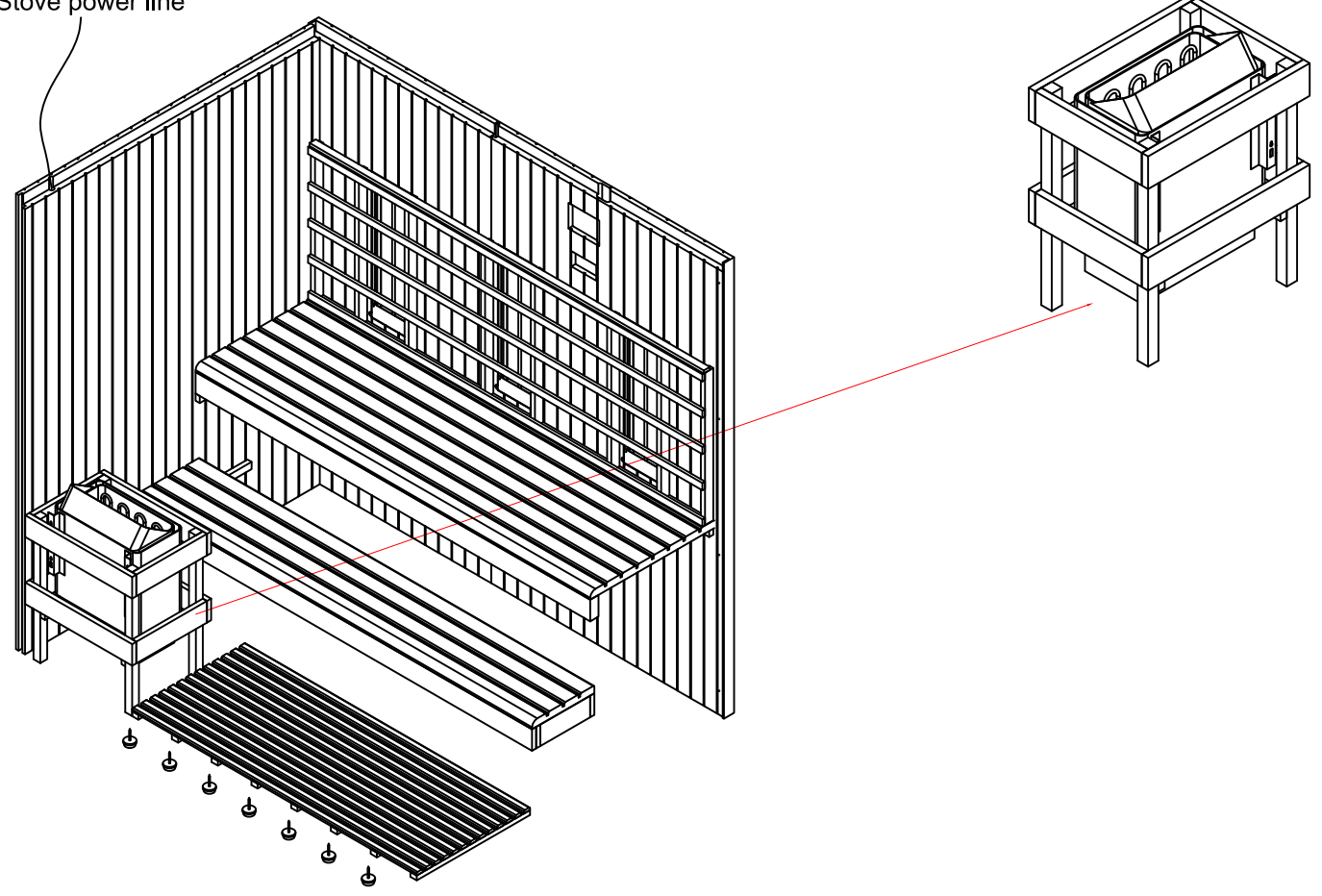

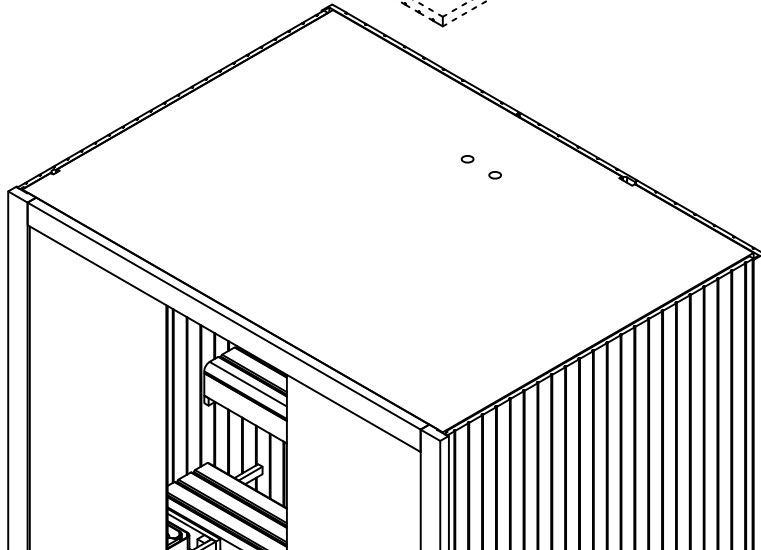
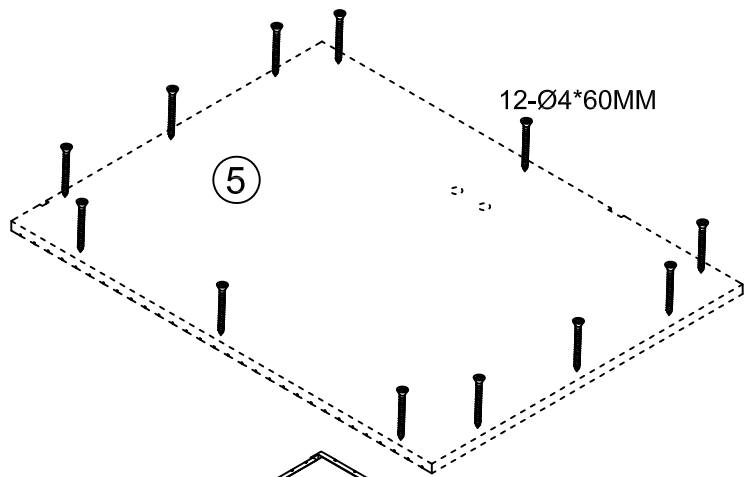
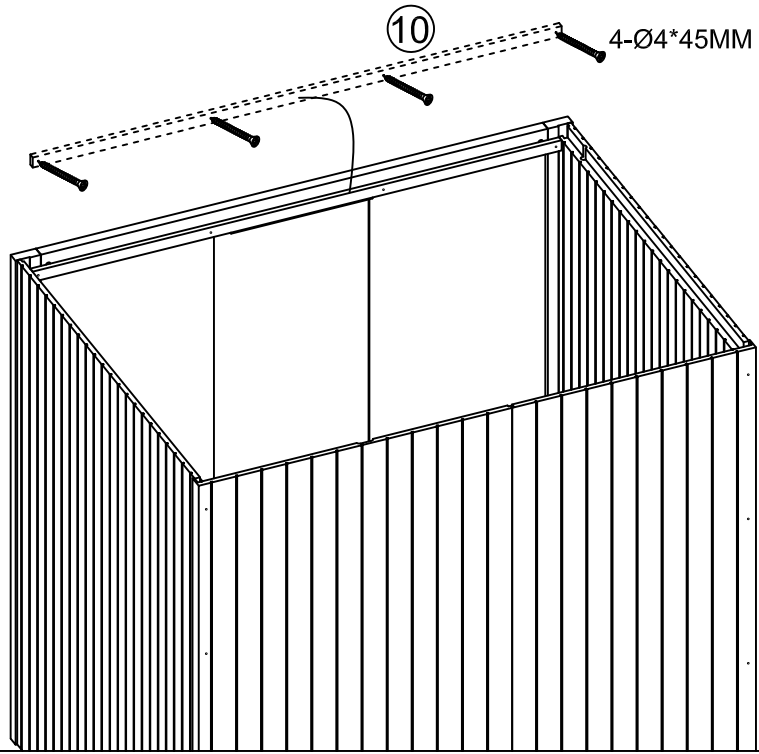

Plastové těsnění

Závěsy

Plastové těsnění

Závěsy

Skleně

Plastové těsnění

Schematický

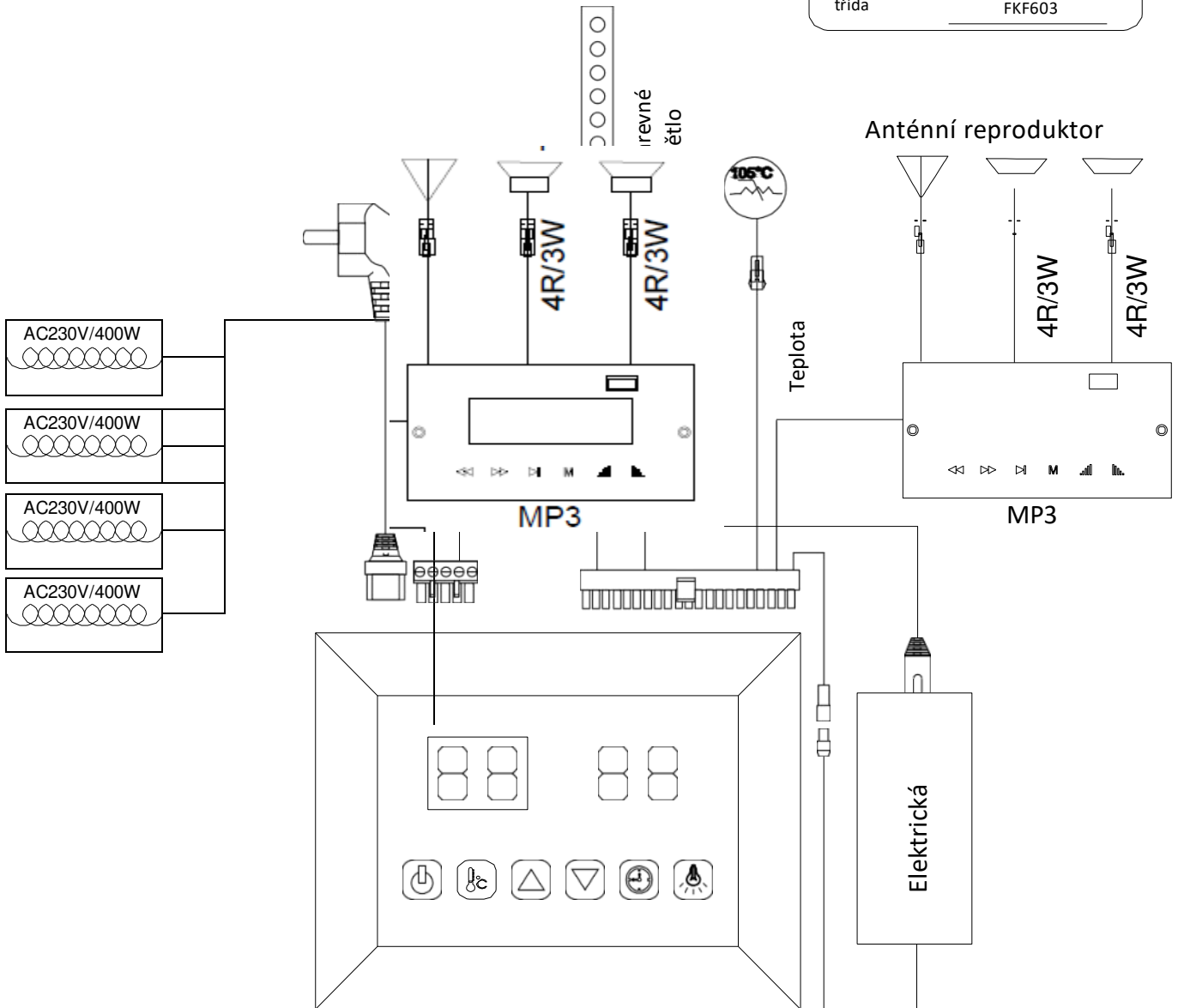

Vstupní napětí	AC230V / 50HZ
Jmenovitý výkon	1600W
Jmenovitý proud	7A
Bezpečnostní	Já
třída	FKF603





Návod k použití

Zapojte napájecí adaptér do elektrické zásuvky, LED indikátor na displeji začne blikat. Nyní můžete zapnout infračervené ohřívače, světlo a funkci hudby.

1) Spuštění:

Stisknutím  zapnete displej a topení začne pracovat, doba trvání se automaticky nastaví na 99 minut a zobrazí se teplota vzduchu v kabině. Dalším stisknutím  vypnete ohřívače.

2) Nastavení teploty:



Levý displej odkazuje na teplotu vzduchu. Stiskněte , můžete nastavit požadovanou teplotu od 35 do 60 stisknutím tlačítek  / , Interval=1; Číslo nastavení bude blikat po dobu 10 sekund a poté se automaticky zobrazí teplota vzduchu; Po dosažení této teploty se ohřívače automaticky vypnou; Pokud klesne pod tuto teplotu, kabina se automaticky zapne.

Upozornění: Maximální dosažitelná teplota vzduchu v kabině může být nižší než požadovaná teplota. To závisí na teplotě mimo kabinu. Standardní teplota=40

3) Nastavení času:

Pravý displej odkazuje na dobu trvání. Stiskněte , můžete nastavit požadovaný čas od 5 minut do 99 minut stisknutím tlačítek /; Interval = 1 minuta; Když odpočítávání odpočítává do 00, topení se automaticky vypne; Standardní čas = 99 minut.

4) Barva světla:

Krátkým stisknutím  si můžete vybrat požadovanou barvu (celkem 7 barev) a vypnout světlo; Stisknutím tlačítka  Dlouhé přepnete na automatický cyklus, 7 barev se mění každých 5 sekund.

Návod k použití

5) Mp3 přehrávač:

Aktivujte MP3 přehrávač **M** stisknutím a podržením tlačítka " " na MP3 přehrávači. Vyberte požadovaný režim opakovaným stisknutím tlačítka **M** na MP3 přehrávači. USB, MMC KARTA, Bluetooth, FM rádio)

Režim USB/SD nebo Bluetooth:

Skladby můžete vybírat krátkým stisknutím kláves ◀◀/▶▶ a upravovat hlasitost (0-32) ◀◀ dlouhým stisknutím tlačítek ▶▶ / . Tlačítko pauzy ▶◀.

Režim FM rádia:

Dlouhým stisknutím ▶ automaticky vyhledáte vysílače (87.5 MHz-108 MHz), systém uloží všechny vysílače; Stanice můžete vybírat krátkým stisknutím tlačítek ◀◀/▶▶ a upravovat hlasitost (0-32) dlouhým stisknutím tlačítek ◀◀▶▶ / .

Pokyny pro údržbu

Ochrana dřeva

Vnější strana saunové stěny musí být po montáži prosklená.

Tento proces chrání dřevo před povětrnostními vlivy a prodlužuje použitelnost a trvanlivost dřeva, díky čemuž je odolné vůči vodě a hmyzu!

Ochranný prostředek musí být obnoven podle doporučení použitého produktu

Služby

1. Vypněte saunu.
2. Pomocí vysavače odstraňte prach z prasklin v dřevěném obložení.

F70150

Navodila za uporabo

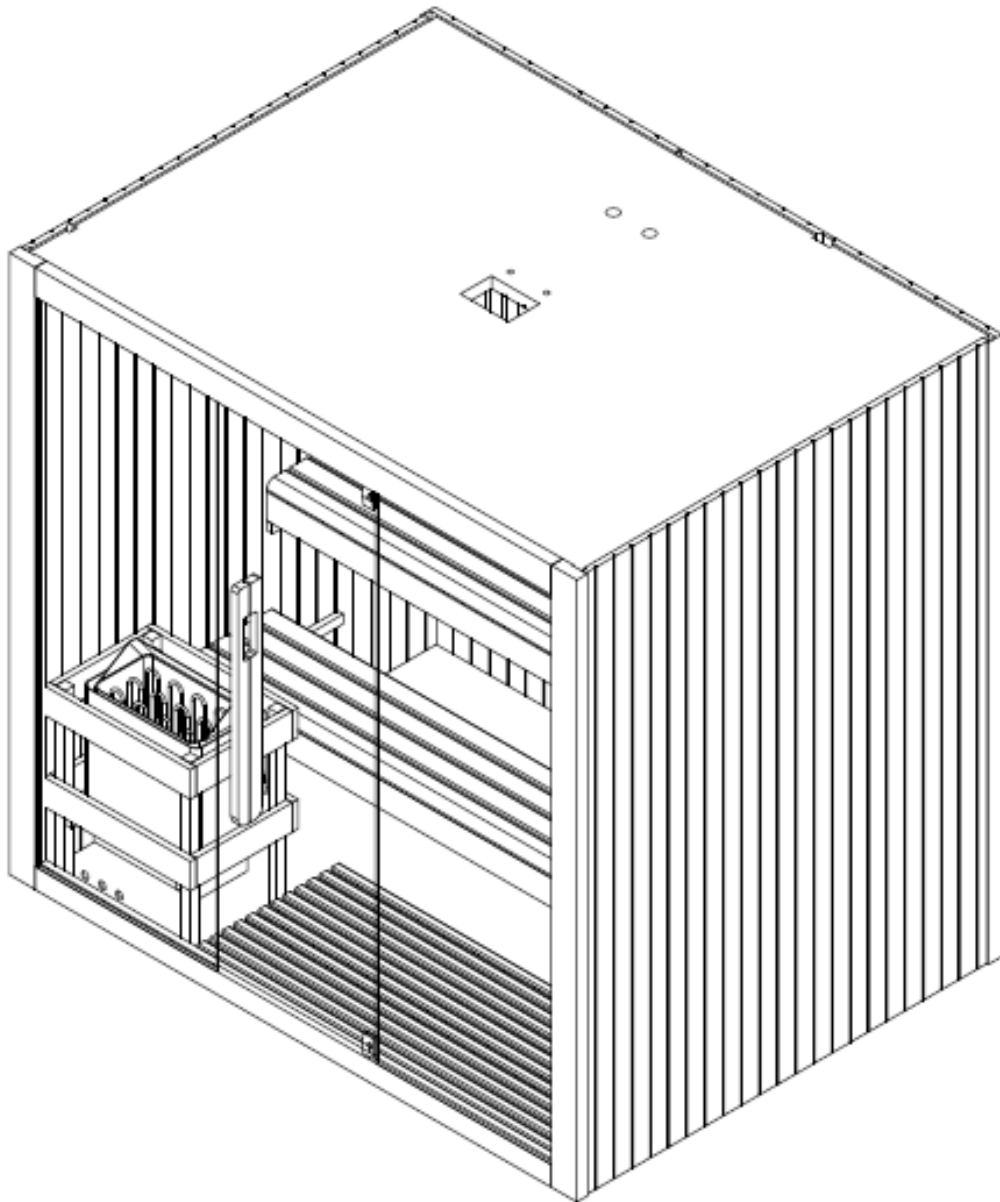

Priporočila

Pred prvo uporabo savne natančno preberite ta navodila.

Priporočamo, da jih hranite na varnem mestu, da vam bodo zmeraj dosegljiva. Zabeležite si serijsko številko kontrolne plošče, saj jo boste potrebovali v primeru popravila ali naročila rezervnih delov.

- Les je živ element. Da bi ohranili njegov prvotni videz, je treba les na zunanji strani zaščititi pred vlago.
- Postavite savno na popolnoma ravno in trdo površino.
- Ne uporabljajte tekočih čistilnih sredstev. Pred čiščenjem izklopite savno in uporabite le vlažno krpo.
- Zaščitite električni kabel savne, da se ne zmečka ali stisne.
- Pred zamenjavo določenih sestavnih delov se prepričajte, da jih je odobril proizvajalec ali da imajo enake lastnosti kot originalni deli. Nepravilna zamenjava lahko povzroči požar, kratek stik ali poškodbe savne. Priporočamo, da se posvetujete z usposobljenim tehnikom.
- Da bi se izognili nevarnosti opeklin ali električnega udara, ne uporabljajte kovinskih orodij.
- V savno ni dovoljeno prinašati živali.
- Savne ne puščajte vklopljene brez nadzora.
- Savne ne puščajte vklopljene več kot 1 uro naenkrat, da ne pride do prezgodnje poškodbe naprave. Po 1 uri neprekinjenega delovanja savno za vsaj 30 minut izklopite.
- Priporočljivo je, da na vrata savne ne namestite sistema za zaklepanje.
- Pred priključitvijo savne na električno omrežje preverite, ali vaša električna napeljava izpolnjuje zahteve.
- Namestitev in popravila sme izvajati samo usposobljen električar!
- Uporabljajte le originalne dele.
- Kadar savne ne uporabljate, jo izklopite.

NEVARNOST

- Pokrivanje peči povzroči nevarnost požara zaradi pregrevanja. Ne prekrivajte grelnih elementov!
- Vnetljive materiale in predmete (npr. brisače) vedno hranite stran od grelnih elementov.
- Med in kmalu po uporabi se ne dotikajte peči savne, ker obstaja nevarnost opeklin zaradi vročih delov.
- Žarnica se med delovanjem segreje. V primeru, da je žarnico potrebno zamenjati, savno izklopite in pustite, da se žarnica ohladi preden jo zamenjate

Varnostne informacije

POMEMBNO!

Pred postavitvijo in uporabo kabine za savno natančno preberite varnostna navodila. So bistvenega pomena za vašo varnost, zato jih natančno upoštevajte.

Pazite na hipertermijo, toplotno kap ali vročinsko izčrpanost, ki jih lahko povzročite ali poslabšate, če ne upoštevate varnostnih navodil. Simptomi so vročina, hiter utrip, omotica, omedlevica, letargija in odrevenelost. Posledice so zmanjšano zaznavanje toplote, ne zavedanje grozeče nevarnosti in nezavest.

Savne ne smejo uporabljati:

- otroci mlajši od 6 let.
- ljudje s hudimi reakcijami na sončno svetlobo.
- starejše osebe ali invalidi.
- ljudje z že obstoječimi boleznimi, kot so bolezni srca, visok ali nizek krvni tlak, težave s krvnim obtokom ali sladkorna bolezen, brez predhodnega zdravniškega nasveta.
- nosečnice. Previsoka temperatura lahko ogrozi plod.
- osebe z dehidracijo, odprtimi ranami, očesnimi boleznimi, opekljami ali sončarico.

Otroci, stari od 6 do 16 let, lahko uporabljajo savno, če so ves čas pod nadzorom odgovorne odrasle osebe in če temperatura v savni ne presega 60 °C.

Če imate zdravstvene težave, jemljete zdravila ali imate poškodovane mišice ali vezi, lahko savno uporabljate le po predhodnem posvetu in odobritvi zdravnika.

Če nosite kirurške vsadke, ne uporabljajte savne, ne da bi se prej posvetovali z zdravnikom in pridobili njegovo soglasje. Savne ne uporabljajte po naporni dejavnosti.

Počakajte 30 minut, da se vaše telo ohladi.

V savni ne preživite več kot 40 minut naenkrat.

Pred ali med savnanjem ne uživajte alkohola ali drog.

V delujoči savni ne spite.

Da bi se izognili nevarnosti pregrevanja, savno priključite v dovolj močno vtičnico in v isto vtičnico ne priključite drugih električnih naprav.

Da bi se izognili nevarnosti električnega udara ali poškodbam savne, je ne smete uporabljati:

- med nevihto.
- če je električni kabel poškodovan, ga mora zamenjati usposobljena oseba.
- če se električni kabel pregreje, ga mora preveriti usposobljena oseba.
- če morate zamenjati žarnico, počakajte, da je savna izklopljena in se ohladi.
- Preden priključite ali izključite napajanje, si osušite roke.

Nikoli ne delajte z mokrimi rokami ali nogami.

Ne vklaplajte ali izklaplajte napajanja ali ogrevalnega sistema na hitro, saj lahko to povzroči poškodbe električnega sistema.

Savne ne poskušajte popravljati sami, ne da bi za to pridobili soglasje prodajalca ali proizvajalca.

Nepooblaščen poskus popravila bodo povzročili izgubo proizvajalčeve garancije.

V savni ne uporabljajte nobenih čistilnih sredstev.

V savno ali na njo ne zlagajte ali shranjujte nobenih predmetov.

V bližini savne ne postavljajte vnetljivih materialov ali kemičnih snovi.

Ne pokrivajte grelnih elementov!









Ne dotikajte se grelcev med ali takoj po uporabi, ker obstaja nevarnost opekljin.

Kadar kabine ne uporabljate, jo izklopite.

Tehnični podatki:

model	F70150
material kabine	termo trepetlika
globina	2000mm
širina	1500mm
višina	1900mm
napetost	AC380V
peč za savno	8KW

Montažni material (možna so odstopanja)

										
Ø4x30	Ø4x45	Ø4x60	Ø3*16	Ø6x50	Wood pad					
4x	64x	24x	5x	2x	2x	2x	1x	2x	4x	

Preden začnete z montažo, odstranite transportno embalažo in preverite, ali je bila vaša infrardeča kabina dostavljena popolna in nepoškodovana.

Podrobno preberite navodila za montažo preden izberete primerno mesto za savno.

Izberite mesto:

- Na suhem mestu na ravni, stabilni površini, ki lahko prenese težo vaše savne.
- Višina mora biti zadostna, da lahko dosežete strop in opravite električne povezave in vzdrževalna dela.
- Postavite ločeno od virov vode, ognja ali vnetljivih materialov.

Praktični nasveti

- upoštevajte, da sta za postavitve savne potrebni vsaj 2 odrasli osebi.
- preden začnete, jasno identificirajte vsako ploščo
- pri namestitvi napajalni kabel vaše savne postavite tako, da je lahko dostopen.
- upoštevajte, da obstajajo razlike med modeli.



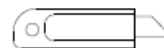
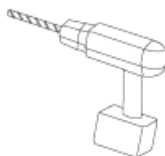
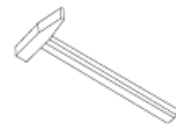
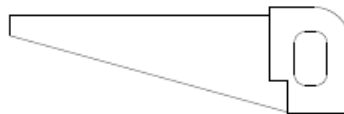
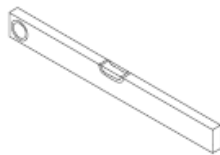

POMEMBNO :

Preverite grezilo in premer izvrtin, da ne poškodujete lesa.

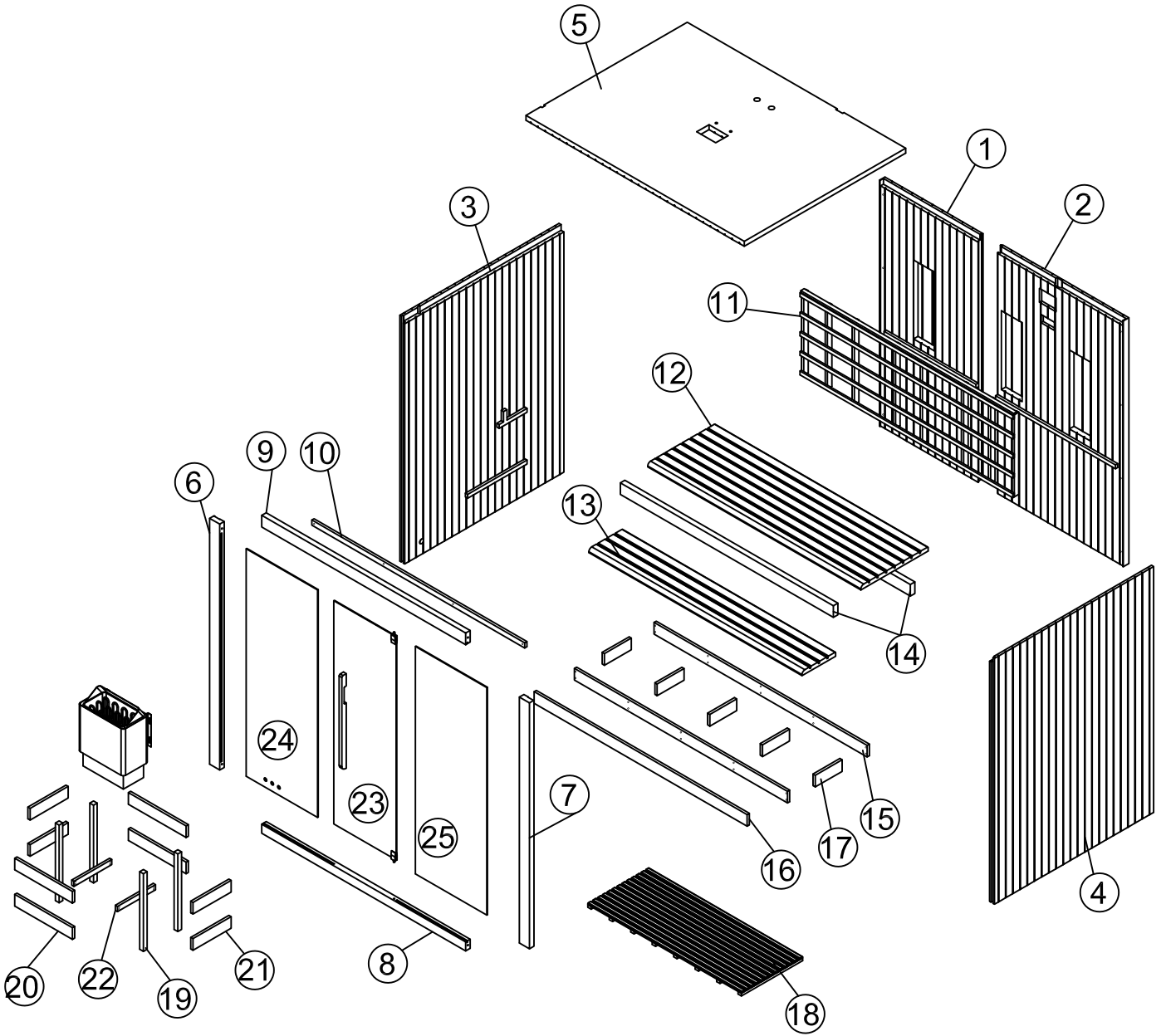
Orodja:

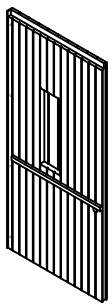
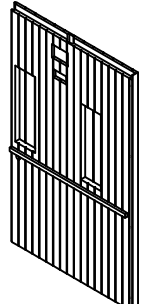
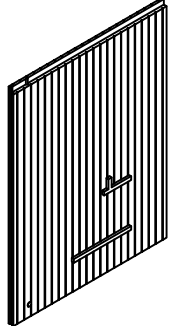
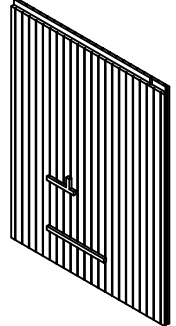
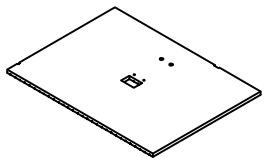

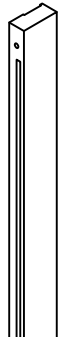
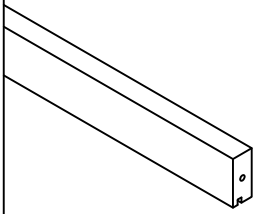
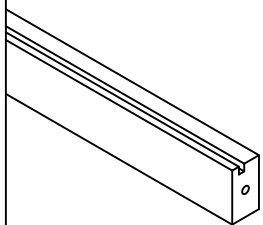
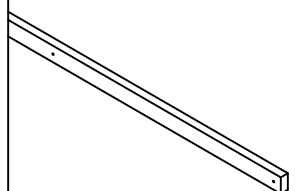
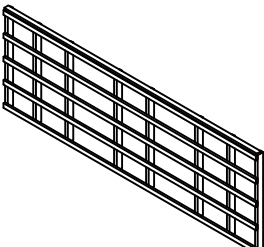
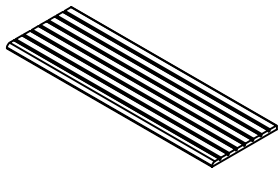
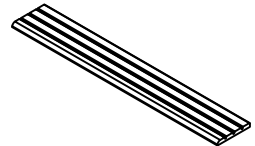
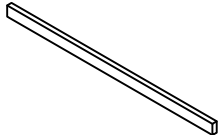
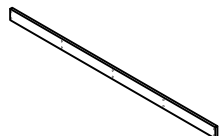
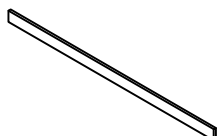
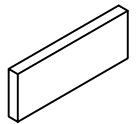
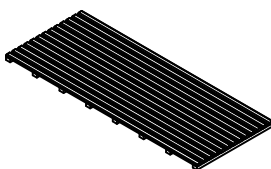

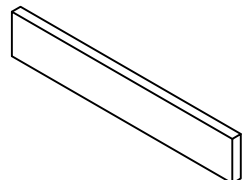
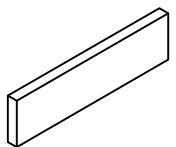
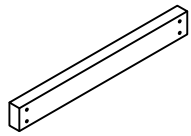
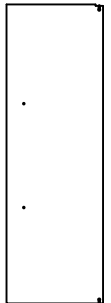
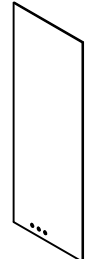
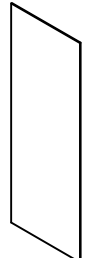
<p>①</p> 	<p>②</p> 	<p>③</p> 	<p>④</p> 	<p>⑤</p> 
1900*875*44mm	1900*1133*44mm	1900*1419*44mm	1900*1419*44mm	1947*1439*44mm
<p>⑥</p> 	<p>⑦</p> 	<p>⑧</p> 	<p>⑨</p> 	<p>⑩</p> 
1900*90*40mm	1900*90*40mm	1819*90*40mm	1819*70*40mm	1898*40*20mm
<p>⑪</p> 	<p>⑫</p> 	<p>⑬</p> 	<p>⑭</p> 	<p>⑮</p> 
1898*640*53mm	1900*600*33mm	1900*300*33mm	1900*90*40mm	1900*90*20mm
<p>⑯</p> 	<p>⑰</p> 	<p>⑱</p> 	<p>⑲</p> 	<p>⑳</p> 
1900*90*20mm	240*90*20mm	1370*546*33mm	600*33*33mm	520*90*20mm
<p>㉑</p> 	<p>㉒</p> 	<p>㉓</p> 	<p>㉔</p> 	<p>㉕</p> 
340*90*20mm	338*40*20mm	1725*557*6mm	1158*637*6mm	1158*637*6mm

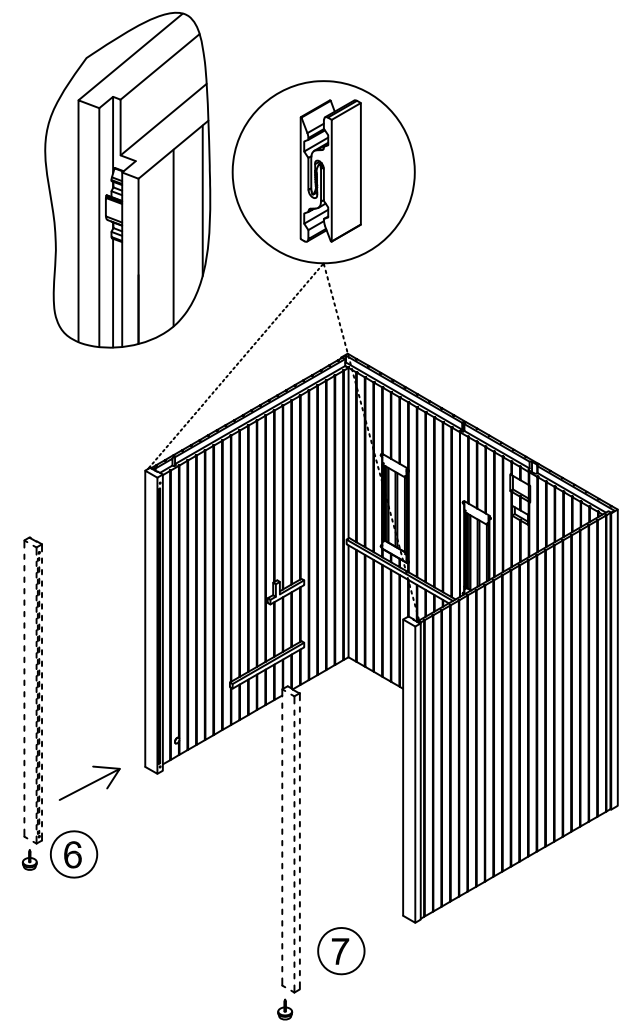
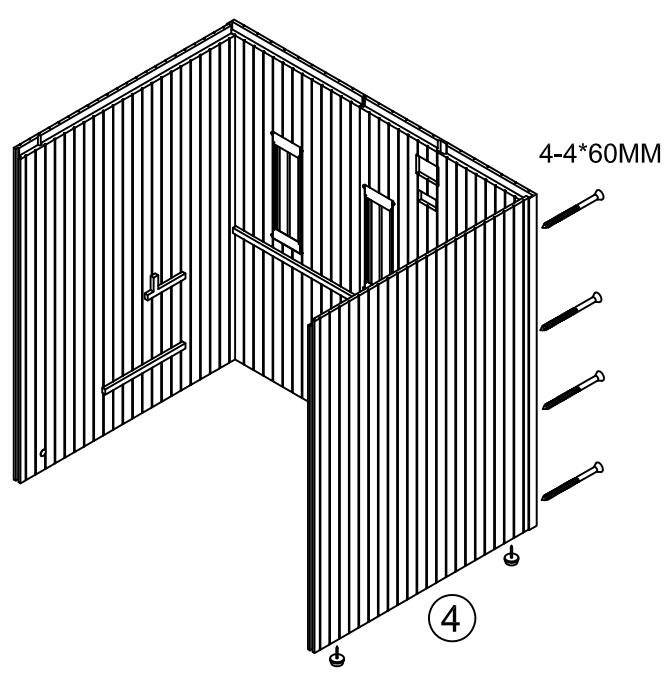
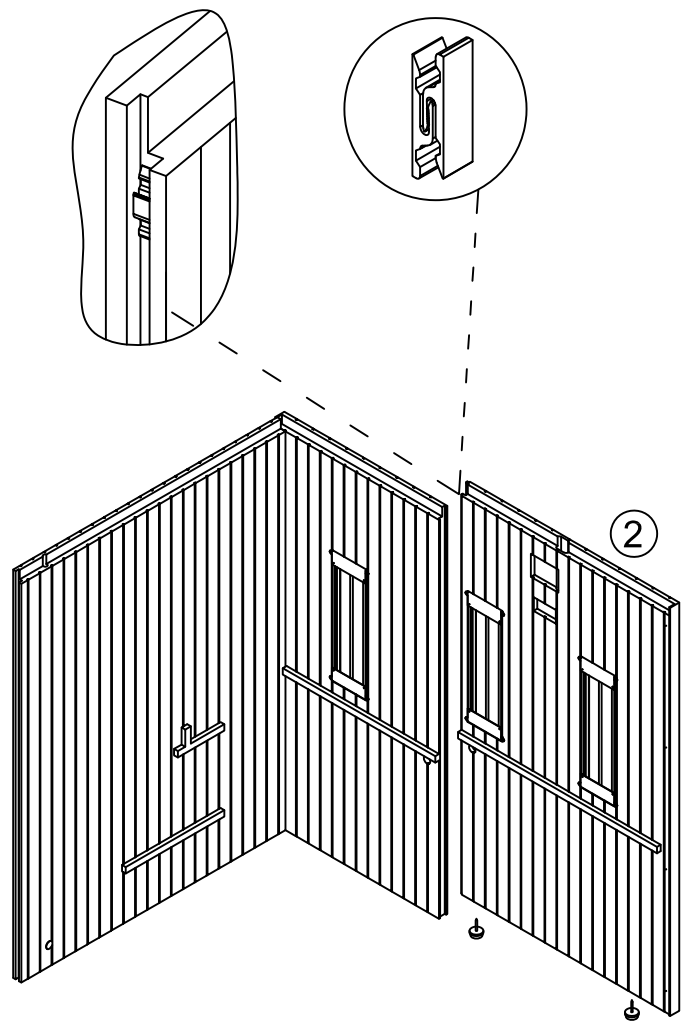
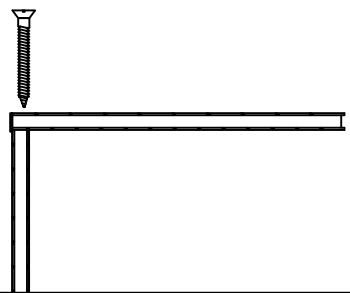
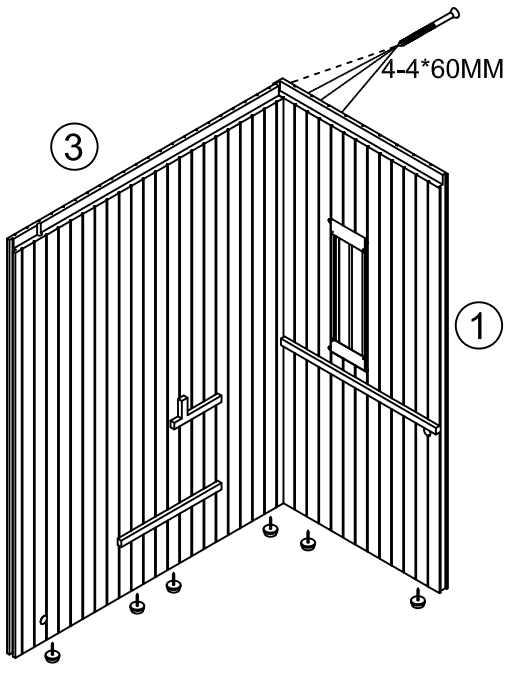

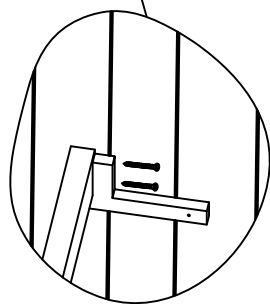
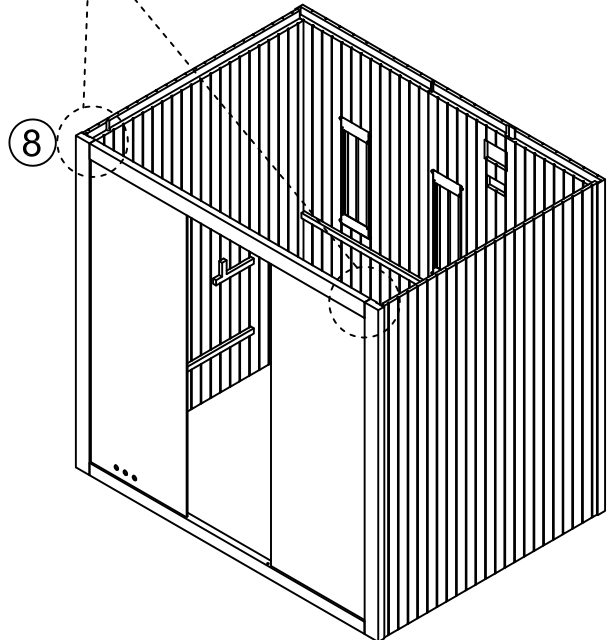
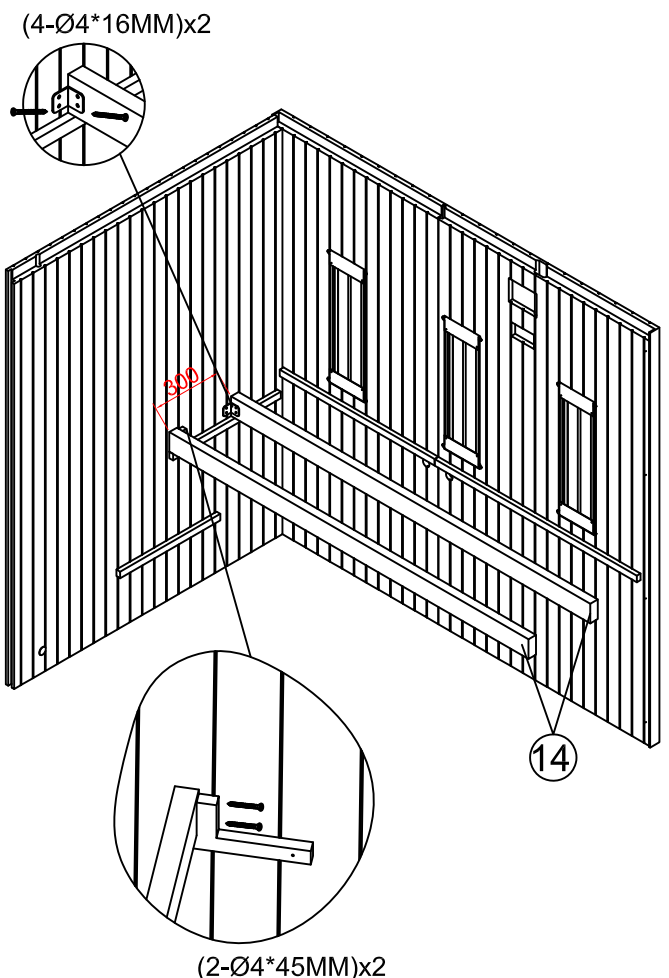
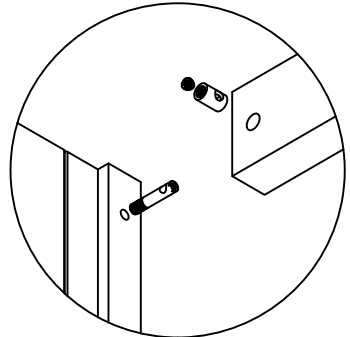
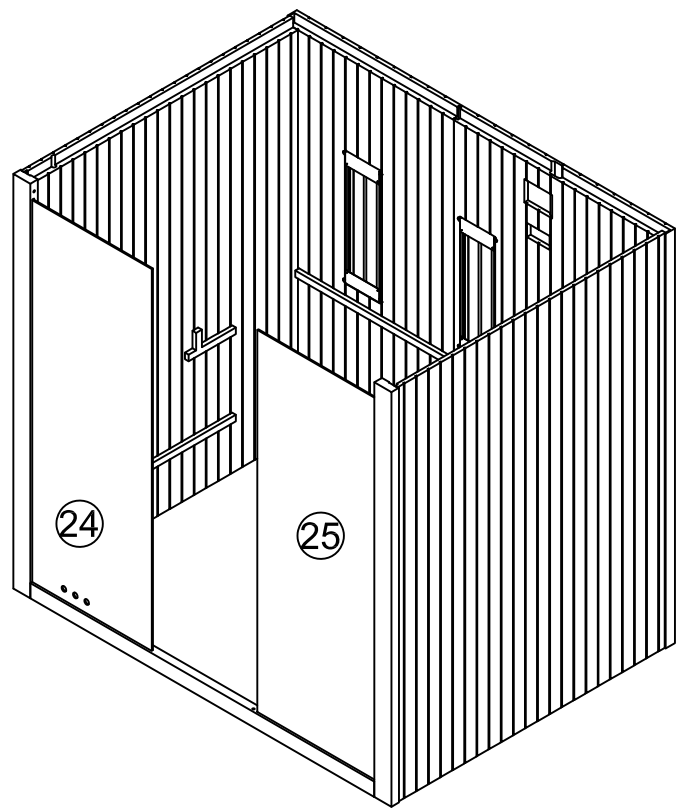
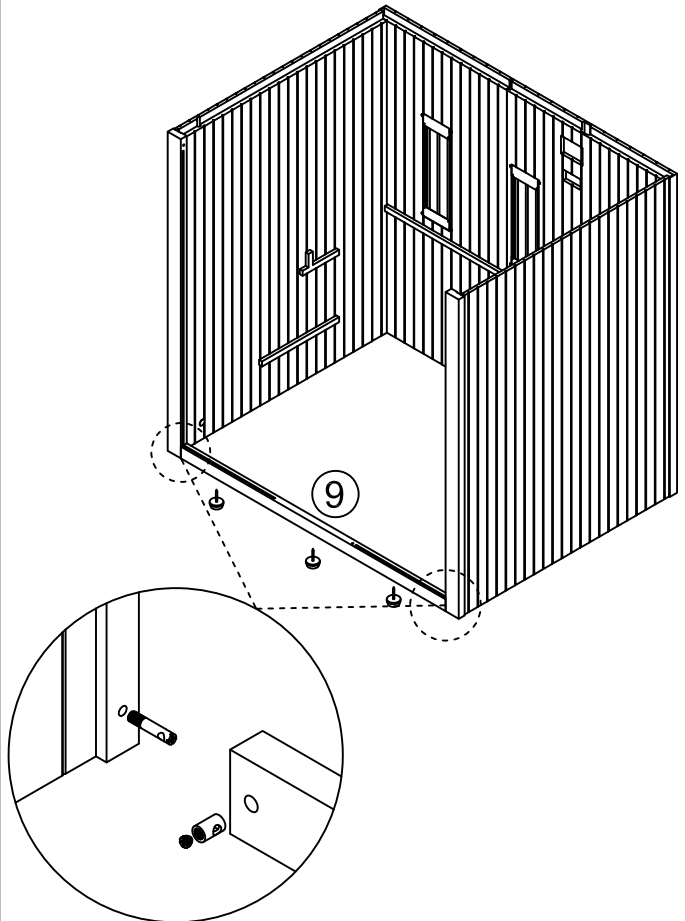

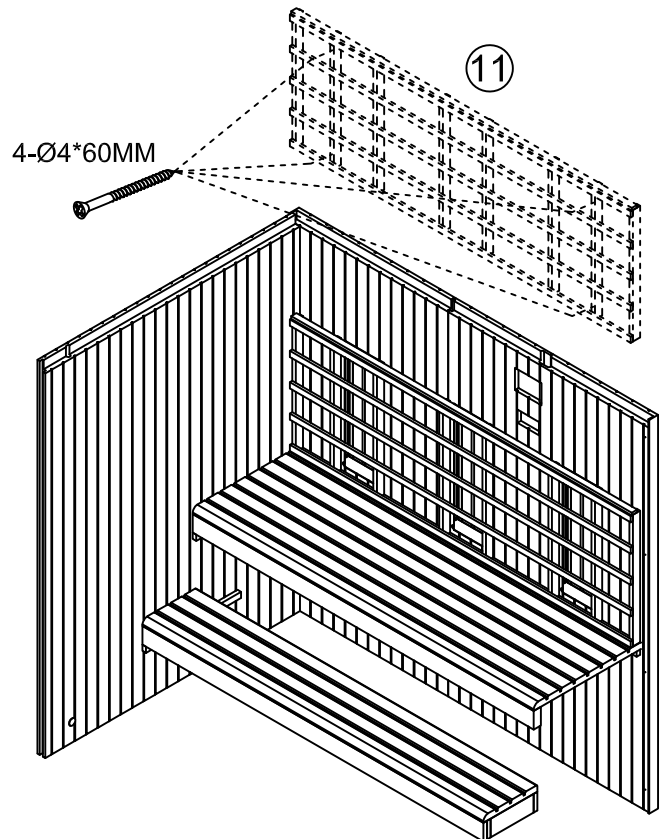
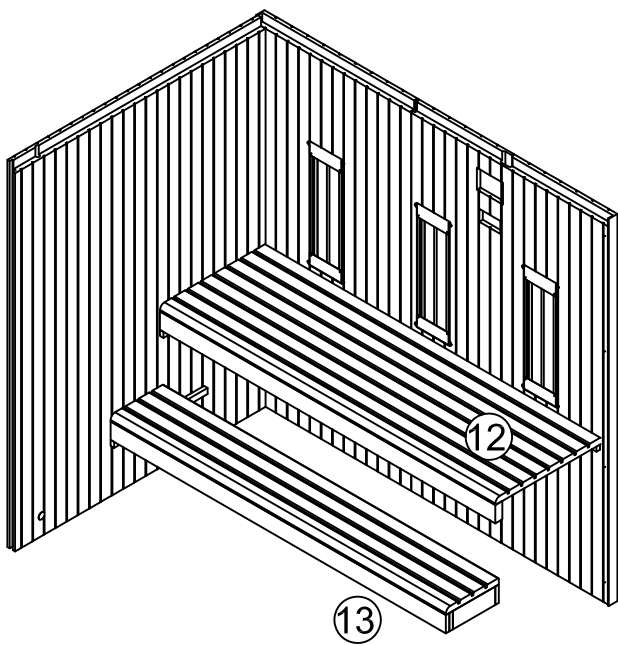
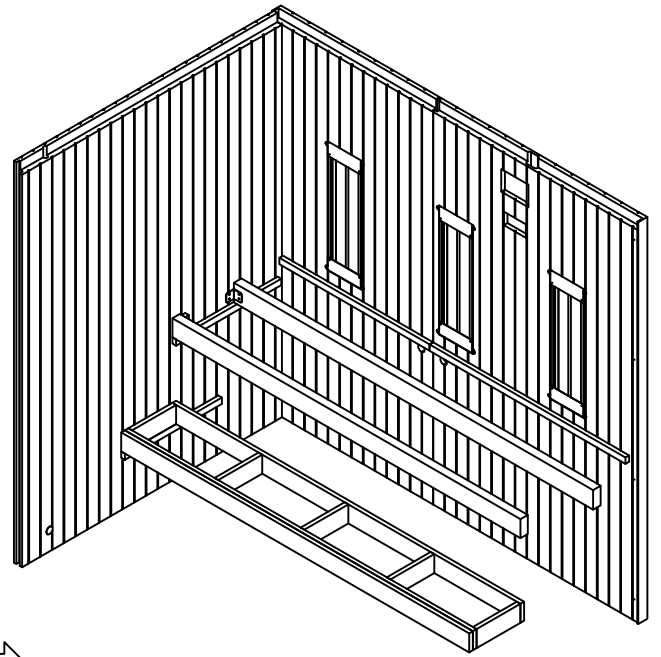
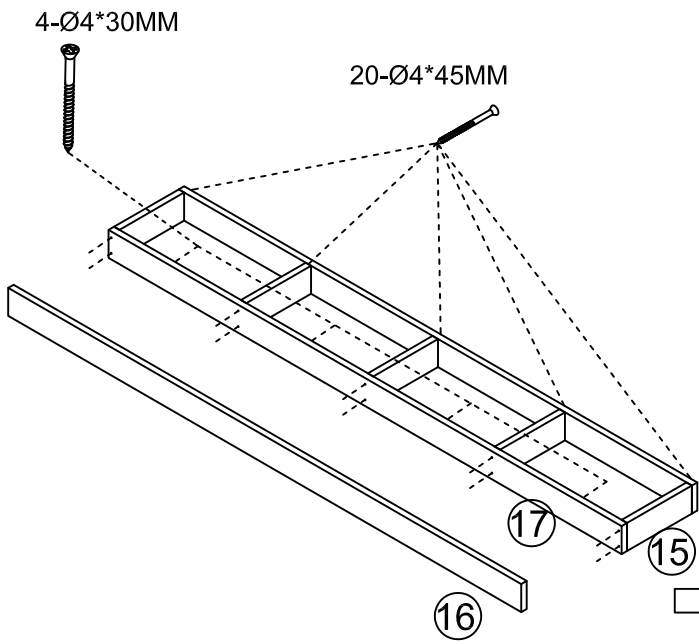

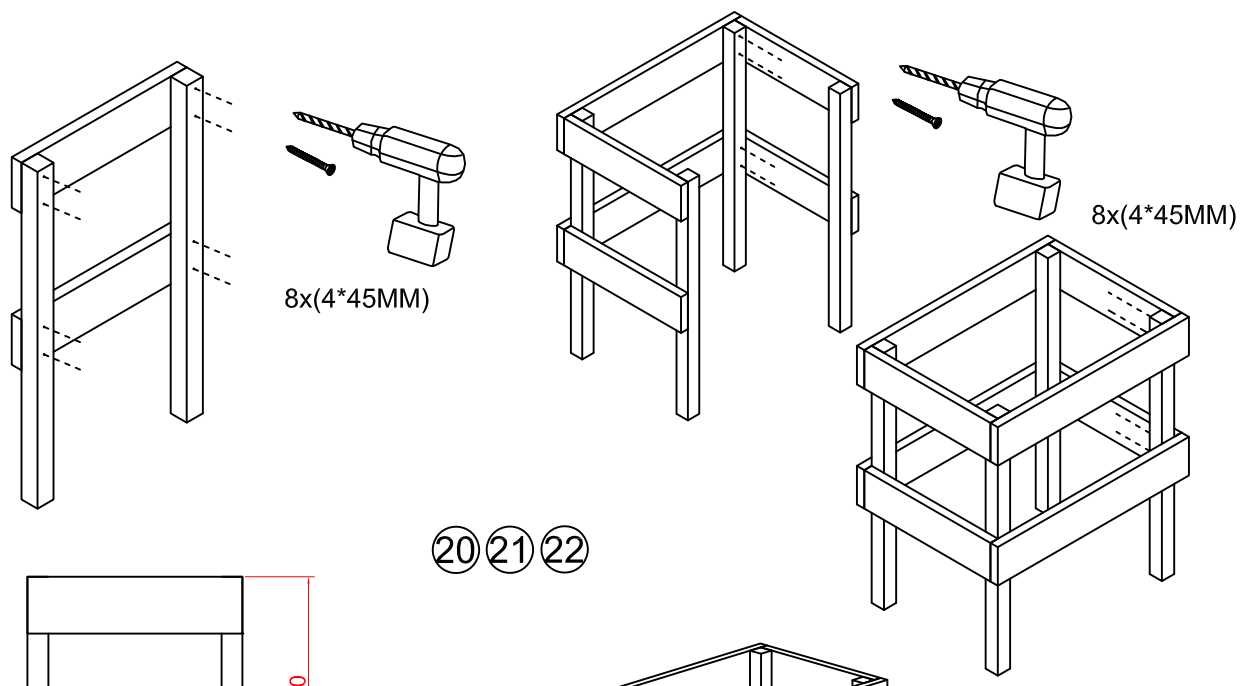

20 21 22

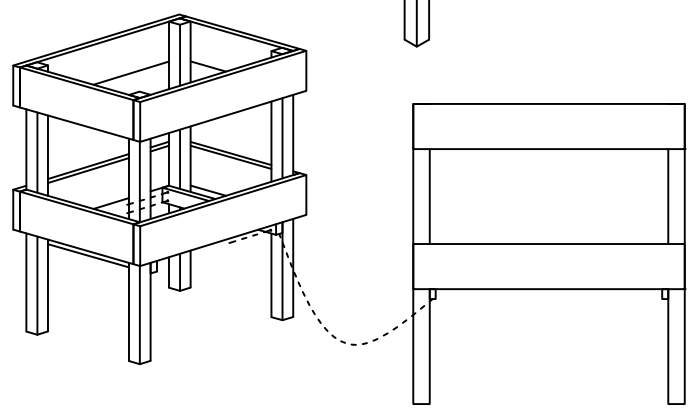
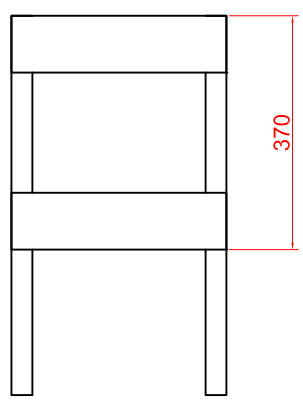

Stove power line

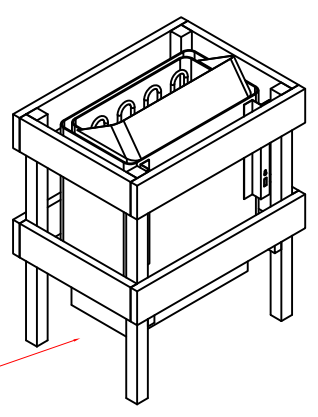
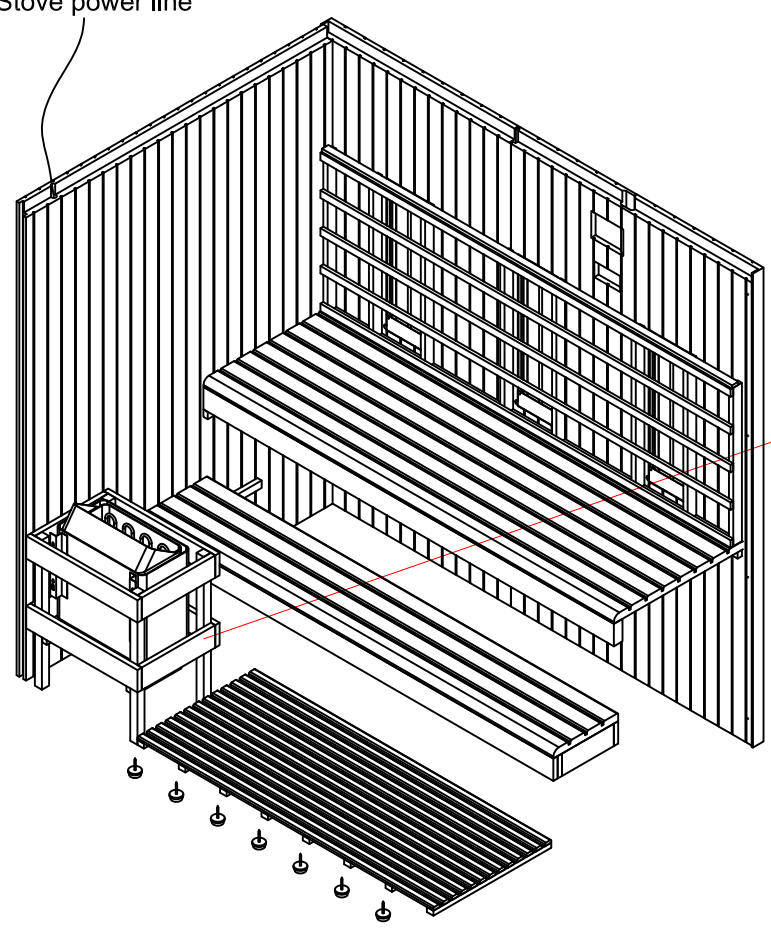

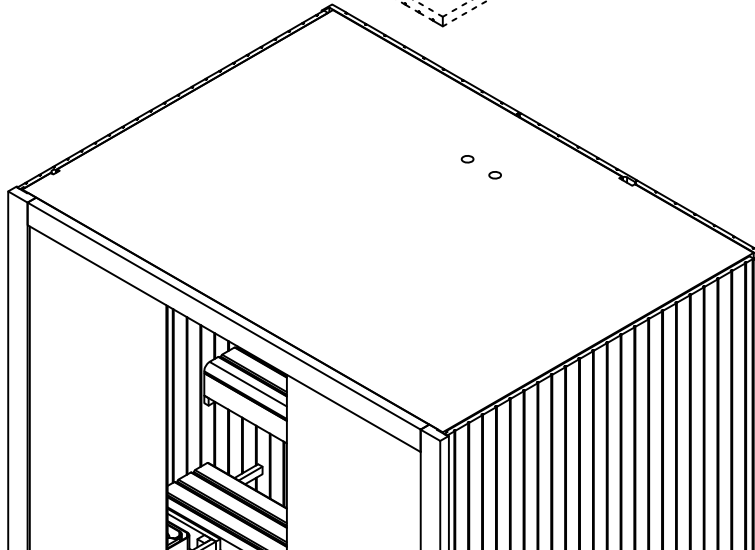
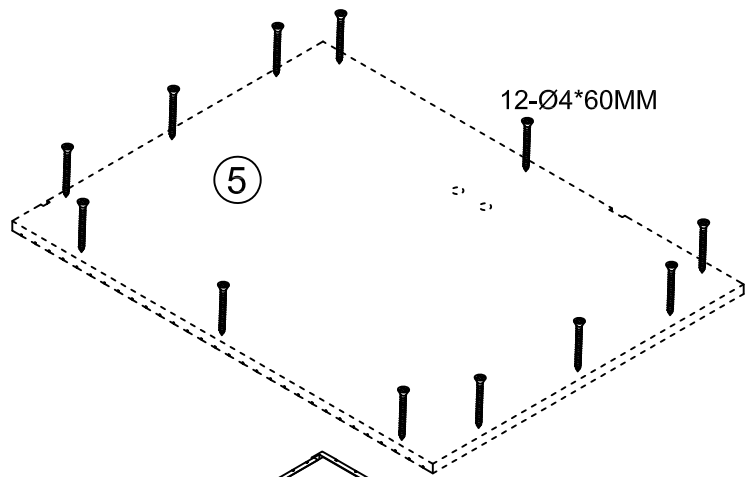
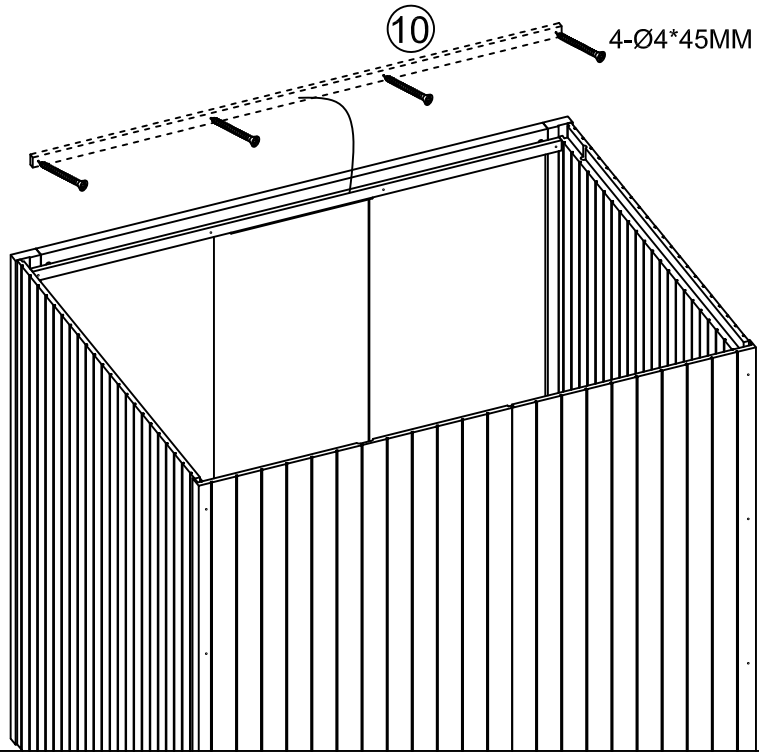

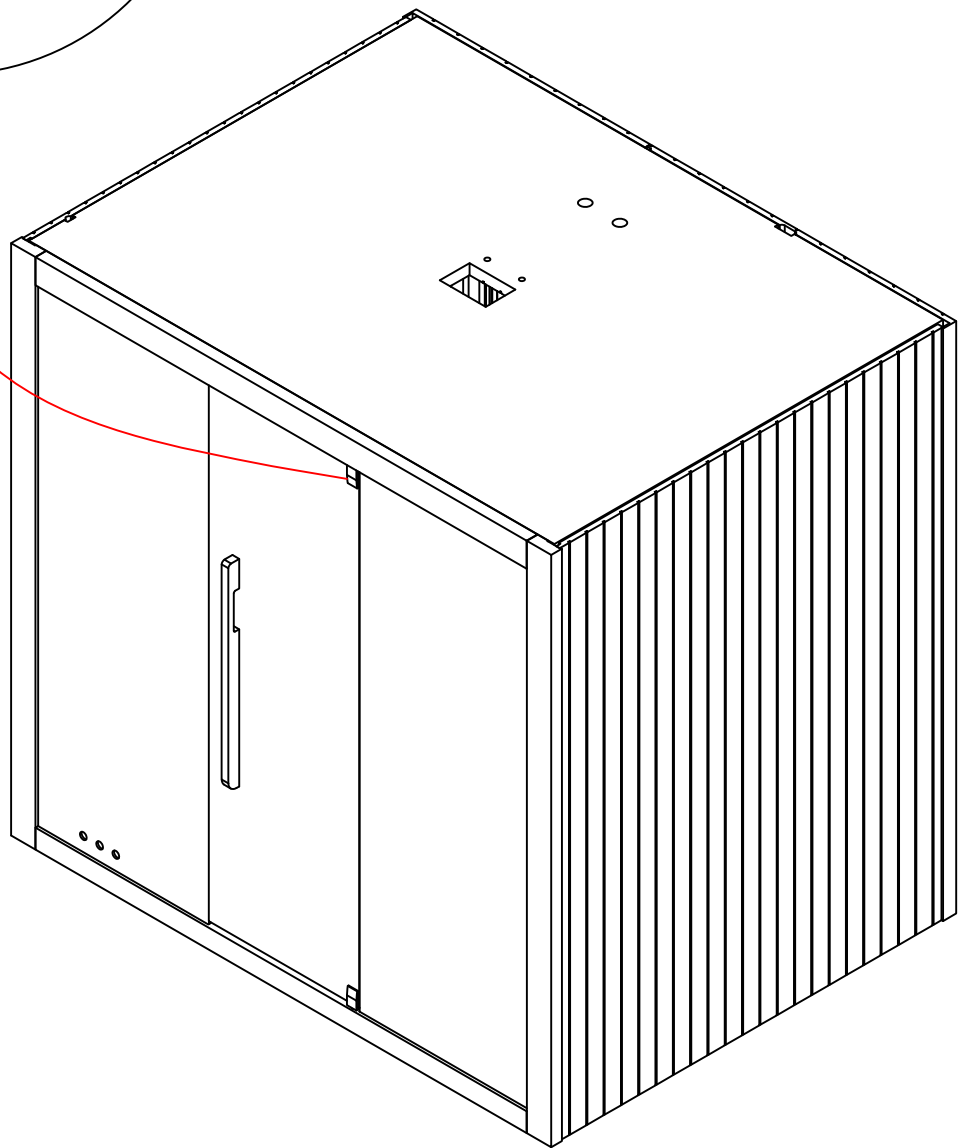
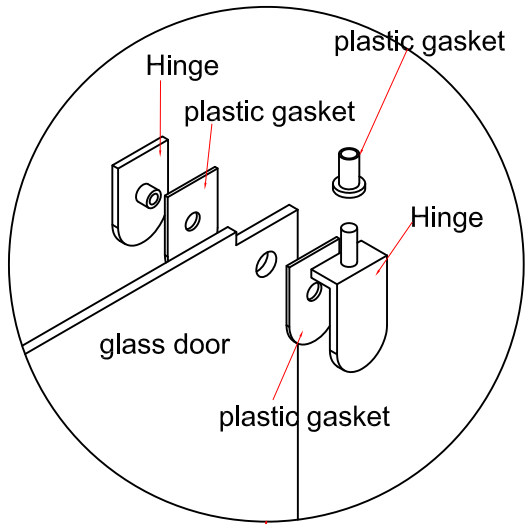

Shema tokokroga

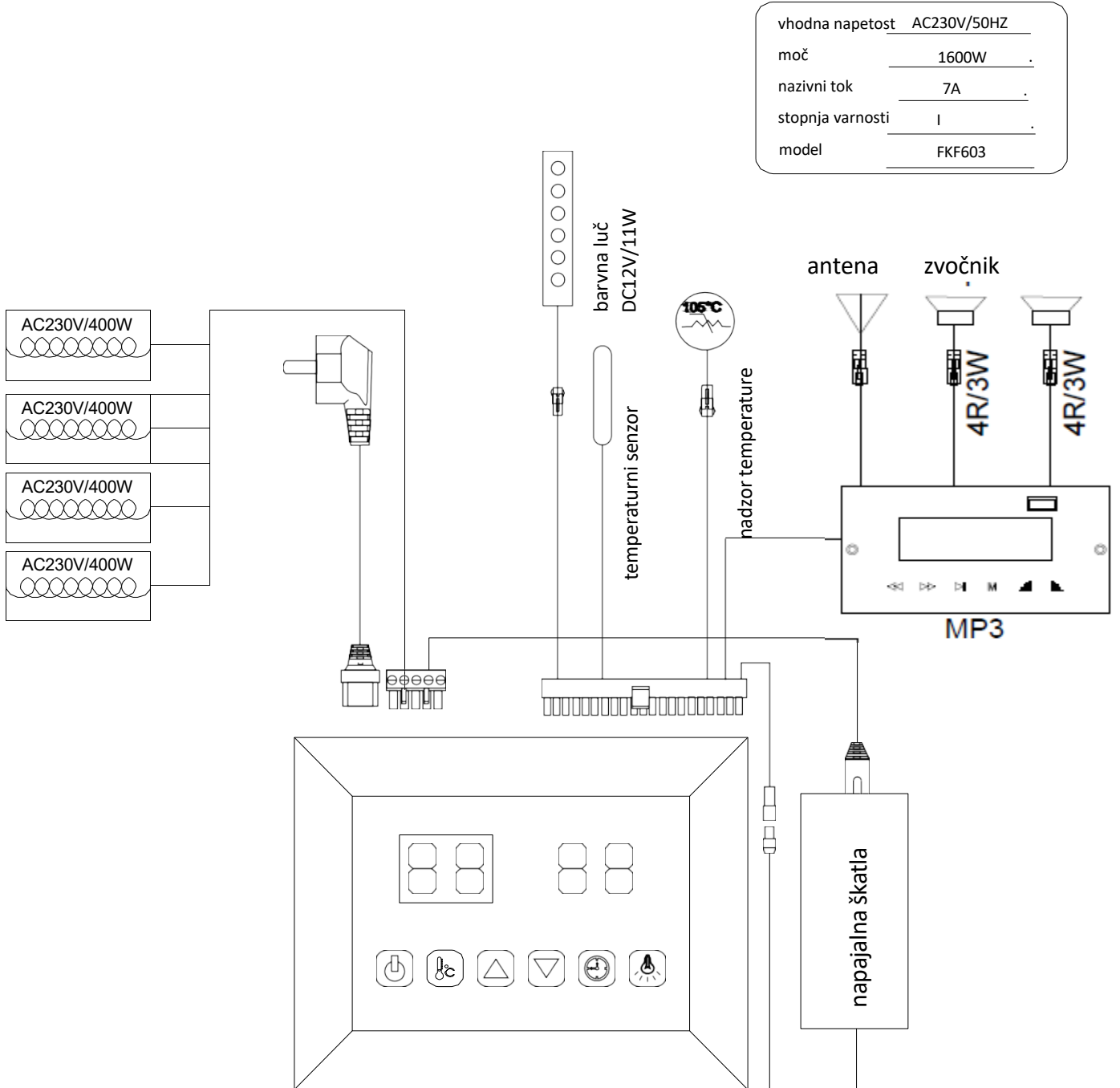

NAVODILA ZA UPORABO

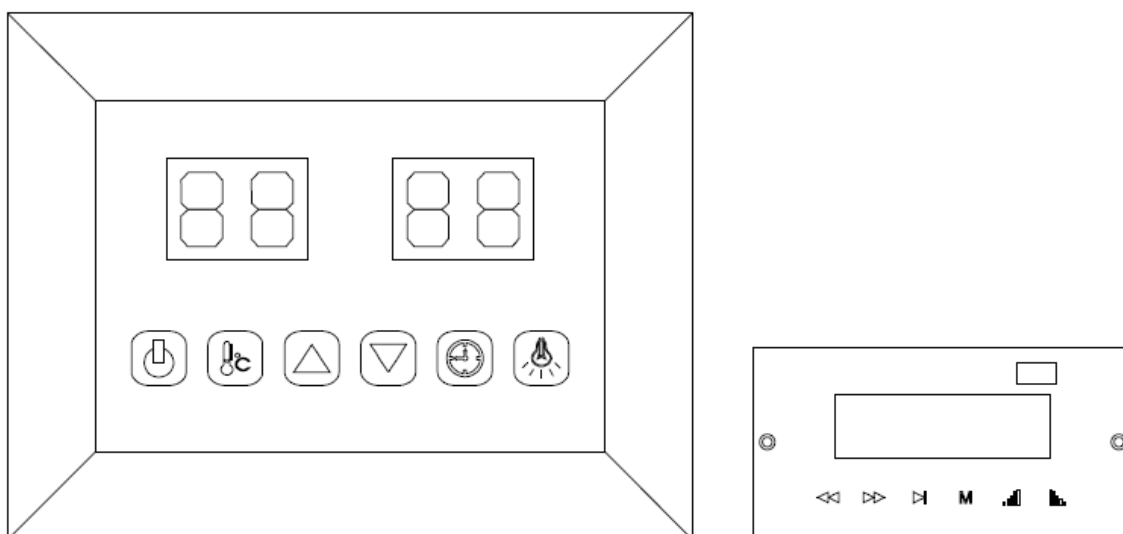

Napajalni kabel priključite v stensko vtičnico. Na prikazovalniku začne utripati LED indikator.

Zdaj je mogoče vklopiti infrardeče grelnike, luči in glasbeno funkcijo.

1) Začetek:

Pritisnite  za vklop zaslona in grelci začnejo delovati. Čas se samodejno nastavi na 99 minut

In prikaže se temperatura zraka v kabini.

Pritisnite  ponovno, da izklopite grelnike.

2) Nastavitev temperature:

Levi zaslon prikazuje temperaturo zraka. Pritisnite , da nastavite želeno temperaturo

od 35°C do 60°C s pritiskom na gumb  / , interval je 1°C ; nastavljena vrednost bo



Utripala 10s, nato pa se bo na zaslonu avtomatsko prikazala temperatura zraka v kabini. Ko temperatura zraka doseže nastavljeno vrednost, grelniki samodejno prenehajo delovati.

V primeru, da temperatura zraka v kabini pade pod 4°C, se grelci samodejno zaženejo.

Upoštevajte: najvišja temperatura zraka, ki jo lahko dosežete v kabini, je lahko nižja od željene temperature. To je odvisno od temperature zunaj kabine. Privzeta nastavitve je 40°C

3) Nastavitve časa:

desni zaslon prikazuje dolžino časa. Pritisnite , da nastavite želeni čas od

5 minut do 99 minut s pritiskom na gumb  / , interval je 1 minuta. Ko časovnik doseže vrednost 00, se grelniki samodejno izklopijo. Privzeta nastavitve je 99 minut.

4) Barva svetlobe:

S kratkim pritiskom na , lahko nastavite želeno barvo svetlobe (skupaj 7 barv) in ugasnete osvetlitev. Z

dolgim pritiskom na  preklopite na način samodejnega menjavanja barv, barva se zamenja vsakih 5 sekund.

NAVODILA ZA UPORABO

5) Mp3-predvajalnik:

Aktivirajte MP3 predvajalnik tako, da pritisnete in držite gumb "M" a MP3 predvajalniku.

Izberite želeni način s kratkimi večkratnimi pritiski na gumb "M" na MP3 predvajalniku (USB, SD spominska kartica, Bluetooth način, FM radio)

USB/SD ali Bluetooth način:

Skladbe lahko izbirate s kratkimi pritiski na gumba ◀◀ / ▶▶ in nastavite glasnost (0-32) z

Dolgim pritiskom na gumba ◀◀ / ▶▶ . Gumb ▶▶ pritisnite, da začasno ustavite predvajanje .

FM radio način:

Z dolgim pritiskom na gumb ▶▶ , sprožite samodejno iskanje radijskih frekvenc (87.5MHZ-108MHZ), sistem bo shranil vse frekvence. Med radijskimi frekvencami se lahko pomikate s kratkim pritiskom na gumba ◀◀ / ▶▶ , glasnost (0-32) pa prilagajate z dolgim pritiskom na gumba ◀◀ / ▶▶ .

Navodila za vzdrževanje

Zaščita lesa

Zunanost savne je po montaži potrebno polakirati.

S tem postopkom zaščitimo les pred vremenskimi vplivi ter podaljšamo uporabnost in obstojnost lesa. Naredimo ga tudi odpornega na vodo in mrčes!

Zaščitno sredstvo je potrebno obnavljati v skladu s priporočili proizvajalca uporabljenega izdelka.

Čiščenje:

1. izklopite savno
2. s sesalnikom odstranite prah iz razpok v lesenem opažu
3. kabino očistite z vlažno bombažno krpo, po potrebi z majhno količino mila. Izperite z vlažno krpo
4. steklo očistite s čistilom za okna / steklo in mehko krpo
5. zunanost savne negujte z ustreznim sredstvom vsaki 2 leti ali v časovnem intervalu, ki ga priporoča proizvajalec zaščitnega sredstva (če je ta krajši od 2 let).

POMEMBNO!

Les je treba z zaščitnim sredstvom obdelati samo na zunanji strani savne.

Notranjosti savne se ne sme obdelovati.

Za savno ne uporabljajte benzena, alkohola, kemikalij ali močnih čistil, saj lahko kemični izdelki poškodujejo les. Ne pršite svoje savne z vodo.

Za namestitvev in uporabo grelnika savne preberite priložena navodila.

Grelec lahko na električno omrežje priključi le pooblaščen električar v skladu z veljavnimi predpisi.

Opombe:

F70150

Upute za montažu

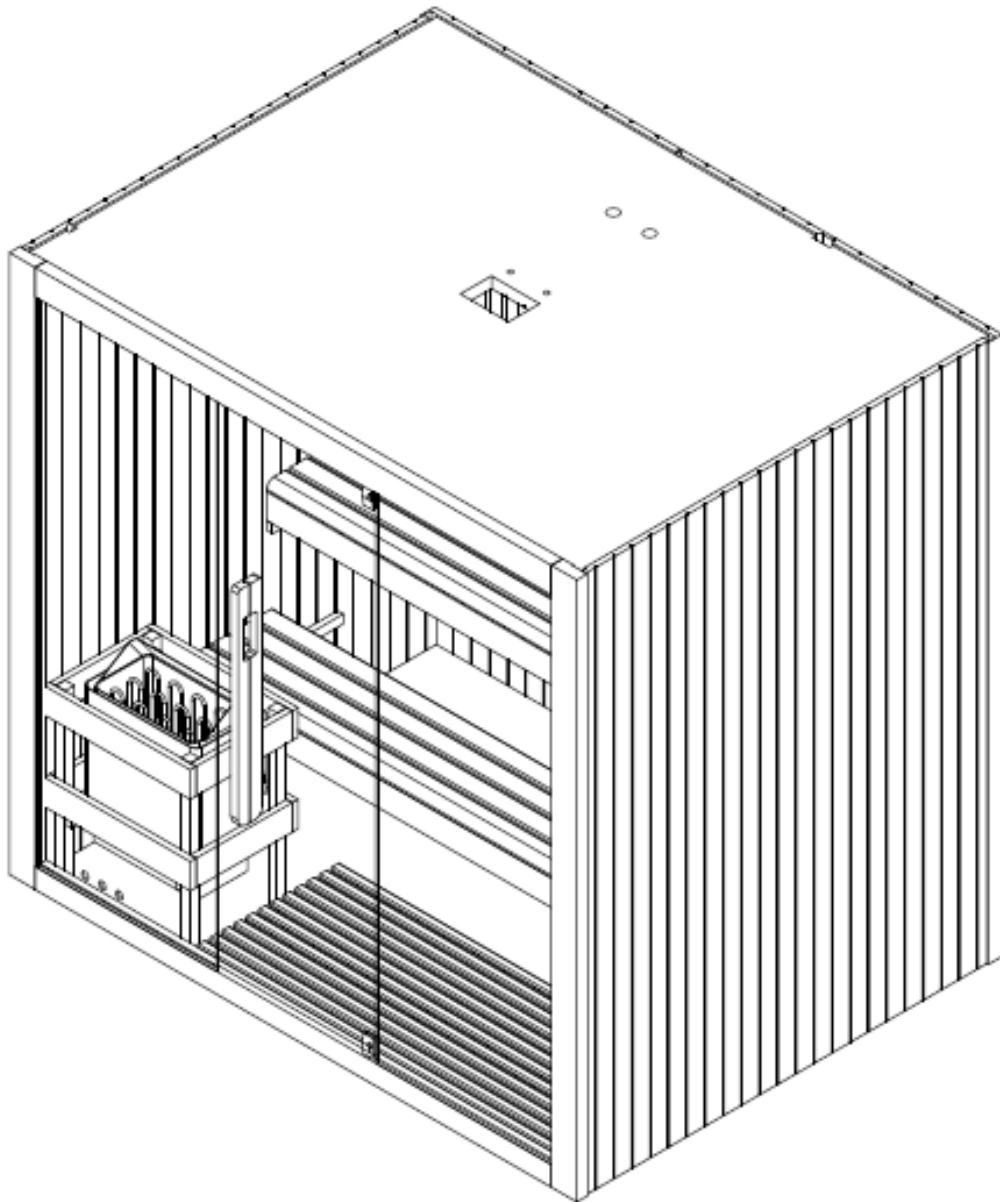

Preporuke

Pažljivo pročitajte ove upute prije prve uporabe saune.

Preporučamo da ih čuvate na sigurnom mjestu kako bi uvijek bili dostupni. Zabilježite serijski broj upravljačke ploče jer će vam trebati u slučaju popravaka ili naručivanja rezervnih dijelova.

- Drvo je živi element. Kako bi očuvalo izvorni izgled, drvo je potrebno zaštititi od vlage izvana.
- Postavite saunu na potpuno ravnu i tvrdu podlogu.
- Ne koristite tekuća agresivna sredstva za čišćenje. Prije čišćenja isključite saunu i koristite samo vlažnu krpu.
- Zaštitite električni kabel saune od gnječenja ili prignječenja.
- Prije zamjene određenih komponenti provjerite jesu li navedene od strane proizvođača ili imaju li iste karakteristike kao originalni dijelovi. Nepravilna zamjena može uzrokovati požar, kratki spoj ili oštećenje saune. Preporučujemo da se obratite kvalificiranom tehničaru.
- Kako biste izbjegli rizik od opekline ili strujnog udara, nemojte koristiti metalne alate.
- Nije dopušteno dovoditi životinje u saunu.
- Ne ostavljajte saunu uključenu bez nadzora.
- Ne ostavljajte saunu uključenu dulje od 3 sata kako biste izbjegli prerano oštećenje uređaja. Nakon 3 sata neprekidnog rada isključite saunu najmanje jedan sat.
- Ne preporučuje se ugradnja sustava zaključavanja na vrata saune.
- Prije spajanja saune na električnu mrežu, provjerite ispunjava li vaša električna instalacija zahtjeve.
- Montažu i popravke smije izvoditi samo kvalificirani električar!
- Koristite samo originalne dijelove.
- Isključite saunu kada je ne koristite.

OPASNOST

- Prekrivanje peći stvara opasnost od požara zbog pregrijavanja. Nemojte preklapati grijaće elemente!
- Zapaljive materijale i predmete (npr. ručnike) uvijek držite dalje od grijaćih tijela.
- Ne dirajte peć za saunu tijekom ili ubrzo nakon upotrebe jer postoji opasnost od opekline od vrućih dijelova.
- Žarulja se zagrijava tijekom rada. Ako žarulju treba zamijeniti, isključite saunu i pustite da se žarulja ohladi prije nego što je zamijenite.

Sigurnosne informacije

VAŽNO!

Pažljivo pročitajte sigurnosne upute prije postavljanja i korištenja saune. Oni su ključni za vašu sigurnost, pa ih se pažljivo pridržavajte.

Čuvajte se hipertemije, toplinskog udara ili toplinske iscrpljenosti, koji mogu biti uzrokovani ili pogoršani ako se ne slijede sigurnosne upute. Simptomi uključuju vrućicu, ubrzan puls, vrtoglavicu, nesvjesticu, letargiju i obamrlost cijelog tijela ili njegovih dijelova. Posljedice su: smanjena percepcija topline, nesvjesnost nadolazeće opasnosti, nesvjestica.

Saunu ne smiju koristiti:

- djeca mlađa od 6 godina.
- osobe s teškim reakcijama na sunčevu svjetlost.
- starije osobe ili osobe s invaliditetom.
- osobe s već postojećim stanjima kao što su bolesti srca, visoki ili niski krvni tlak, problemi s cirkulacijom krvi ili dijabetes, bez prethodnog liječničkog savjeta.
- trudne žene, previsoka temperatura može ugroziti plod.
- osobe s dehidracijom, otvorenim ranama, očnim bolestima, opeklinama ili sunčanim udarom.

Djeca od 6 do 16 godina mogu koristiti saunu ako su stalno pod nadzorom odgovorne odrasle osobe i ako temperatura u sauni ne prelazi 60 °C.

Ako imate zdravstvenih problema, uzimate lijekove ili imate oštećene mišiće ili ligamente, saunu možete koristiti samo uz prethodnu konzultaciju i odobrenje liječnika.

Ako nosite kirurške implantate, nemojte koristiti saunu bez prethodnog savjetovanja i pristanka svog liječnika. Nemojte koristiti saunu nakon naporne aktivnosti.

Pričekajte 30 minuta da vam se tijelo ohladi.

Ne provodite više od 40 minuta u sauni odjednom

Ne konzumirajte alkohol ili droge prije ili tijekom saune.

Nemojte spavati u sauni koja radi.

Kako biste izbjegli rizik od pregrijavanja, spojite saunu na dovoljno jaku utičnicu i nemojte spajati druge električne uređaje na istu utičnicu.

Kako biste izbjegli opasnost od strujnog udara ili oštećenja saune, nemojte je koristiti:

- za vrijeme oluje.
- ako je električni kabel oštećen, mora ga zamijeniti kvalificirana osoba.
- ako se električni kabel pregrije, mora ga provjeriti kvalificirana osoba.
- ako trebate promijeniti žarulju, pričekajte da se sauna isključi i ohladi.
 - Osušite ruke prije spajanja ili isključivanja napajanja.

Nikada ne radite s mokrim rukama ili nogama.

Nemojte brzo uključivati ili isključivati sustav napajanja ili grijanja jer to može uzrokovati oštećenje električnog sustava.

Ne pokušavajte sami popraviti saunu bez pristanka prodavača ili proizvođača.

Neovlašteni pokušaji popravka poništiti će jamstvo proizvođača.

Ne koristite nikakva sredstva za čišćenje u sauni.

Nemojte slagati niti spremati nikakve predmete u ili na saunu.

Ne stavljajte zapaljive materijale ili kemijske tvari blizu saune.

Nemojte prekrivati grijaće elemente!







Nemojte dirati grijače tijekom ili neposredno nakon uporabe jer postoji opasnost od opekline.

Kad se kabina ne koristi, isključite je.

Tehničke specifikacije:

model	F70150
materijal kabine	termo aspeline
dubina	2000mm
širina	1500mm
visina	1900mm
napetost	AC380V
peć za saunu	8KW

Montažni materijal (moguća odstupanja)

									
Ø4x30	Ø4x45	Ø4x60	Ø3*16	Ø6x50	Wood pad				
4x	64x	24x	5x	2x	2x	2x	1x	2x	4x

Prije početka montaže uklonite transportnu ambalažu i provjerite je li vaša infracrvena kabina isporučena cjelovita i neoštećena.

Prije odabira prikladnog mjesta za saunu detaljno pročitajte upute za postavljanje.

Odaberite mjesto:

- Na suhom mjestu na ravnoj, stabilnoj površini koja može izdržati težinu vaše saune.
- Visina mora biti dovoljna za doseganje stropa i izvođenje električnih priključaka i radova održavanja.
- Ostavite dalje od izvora vode, vatre ili zapaljivih materijala.

Praktičan savjet

- imajte na umu da su za postavljanje saune potrebne najmanje 2 odrasle osobe.
- jasno identificirajte svaku ploču prije nego što počnete
- prilikom postavljanja postavite strujni kabel vaše saune tako da bude lako dostupan
- imajte na umu da postoje razlike između modela.



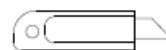
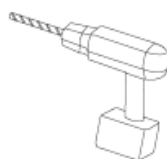
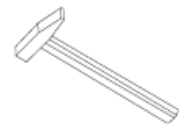
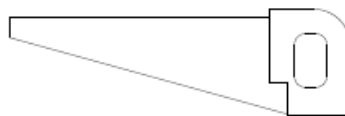
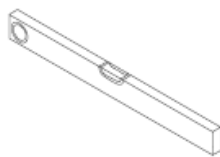

VAŽNO :

Provjerite upuštač i promjer rupa kako ne biste oštetili drvo.

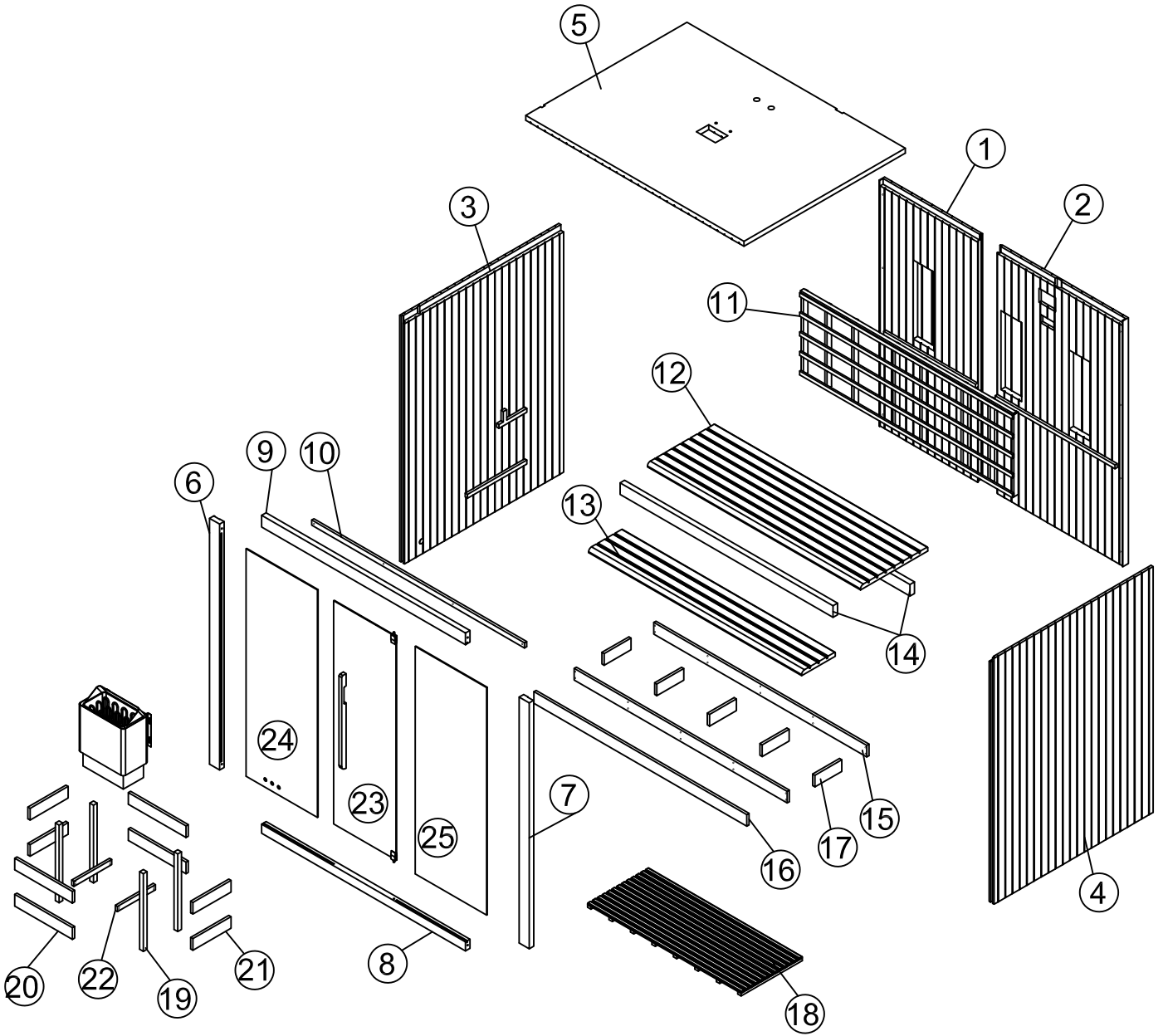
Alat:

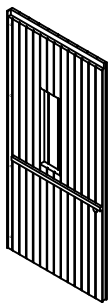
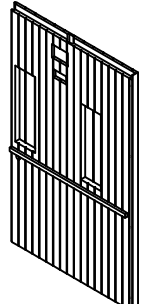
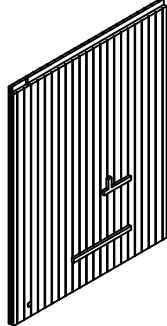
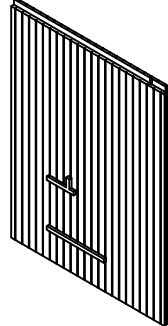
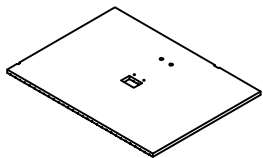

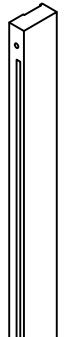
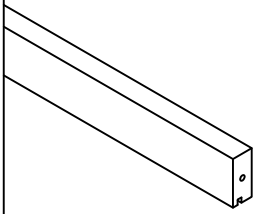
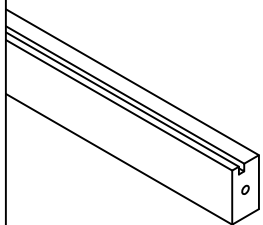
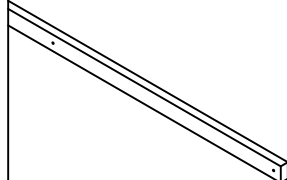
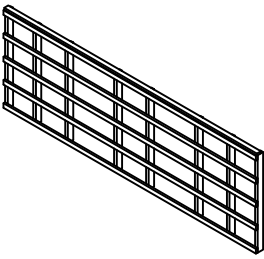
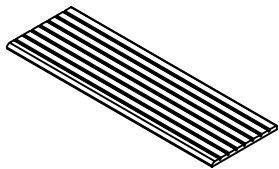
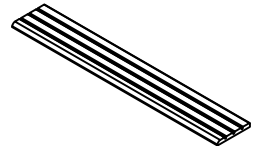
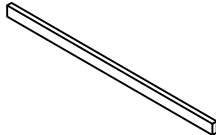
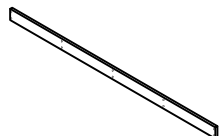
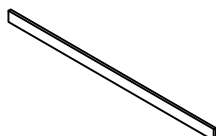
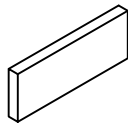
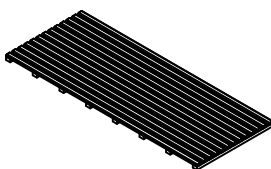
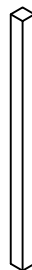
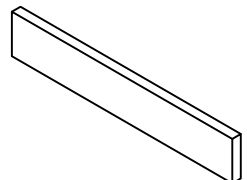
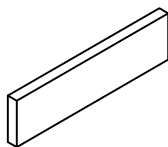
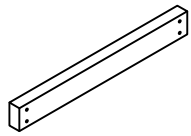

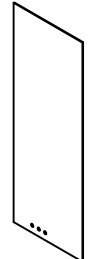
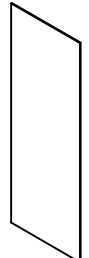
① 	② 	③ 	④ 	⑤ 
1900*875*44mm	1900*1133*44mm	1900*1419*44mm	1900*1419*44mm	1947*1439*44mm
⑥ 	⑦ 	⑧ 	⑨ 	⑩ 
1900*90*40mm	1900*90*40mm	1819*90*40mm	1819*70*40mm	1898*40*20mm
⑪ 	⑫ 	⑬ 	⑭ 	⑮ 
1898*640*53mm	1900*600*33mm	1900*300*33mm	1900*90*40mm	1900*90*20mm
⑯ 	⑰ 	⑱ 	⑲ 	⑳ 
1900*90*20mm	240*90*20mm	1370*546*33mm	600*33*33mm	520*90*20mm
㉑ 	㉒ 	㉓ 	㉔ 	㉕ 
340*90*20mm	338*40*20mm	1725*557*6mm	1158*637*6mm	1158*637*6mm

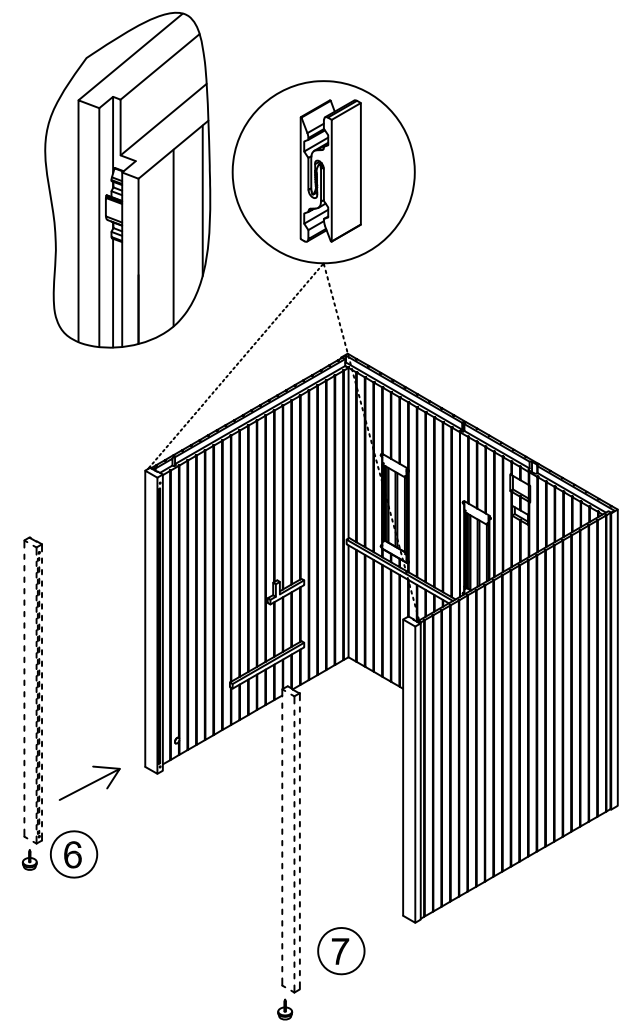
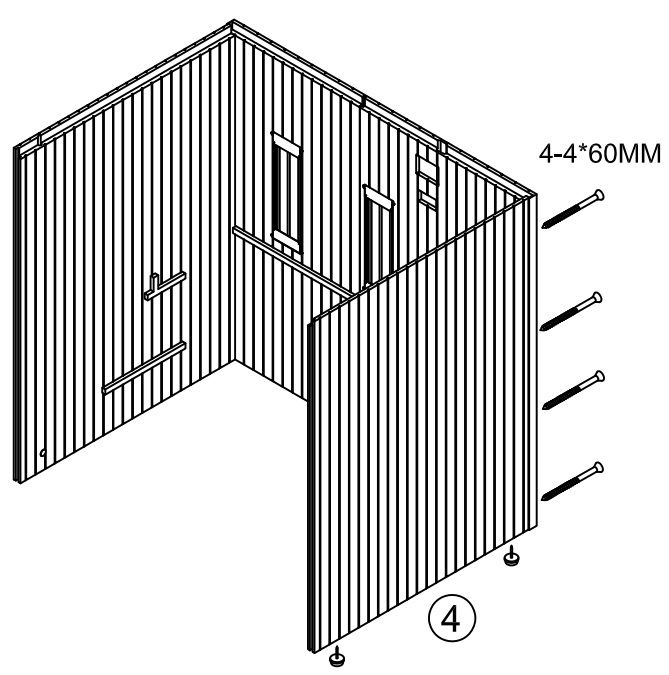
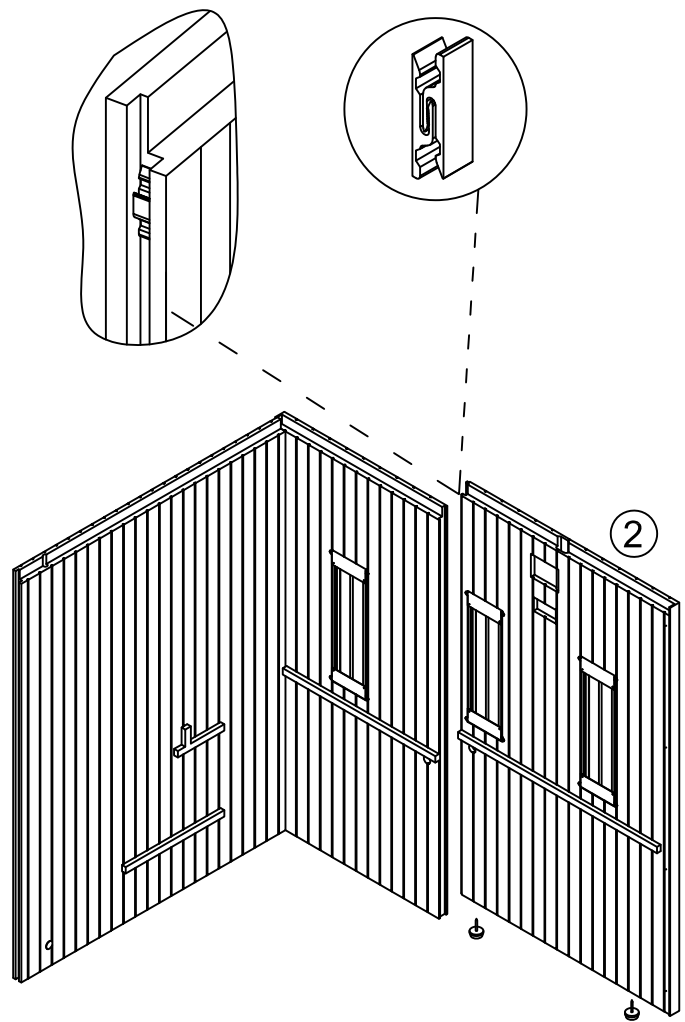
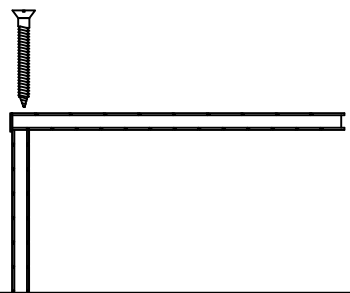
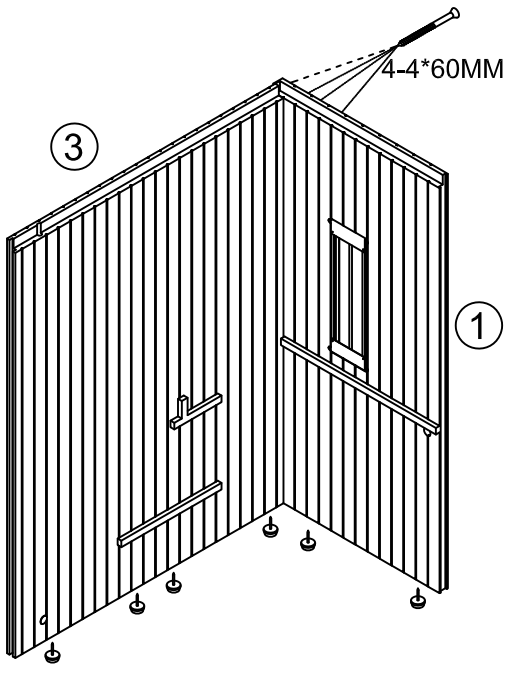

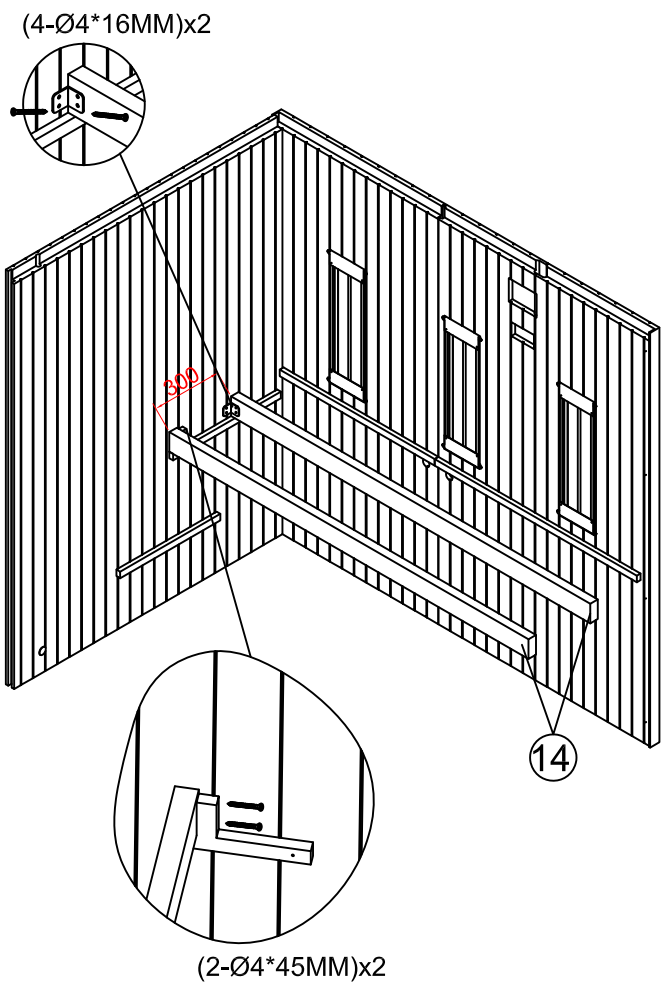
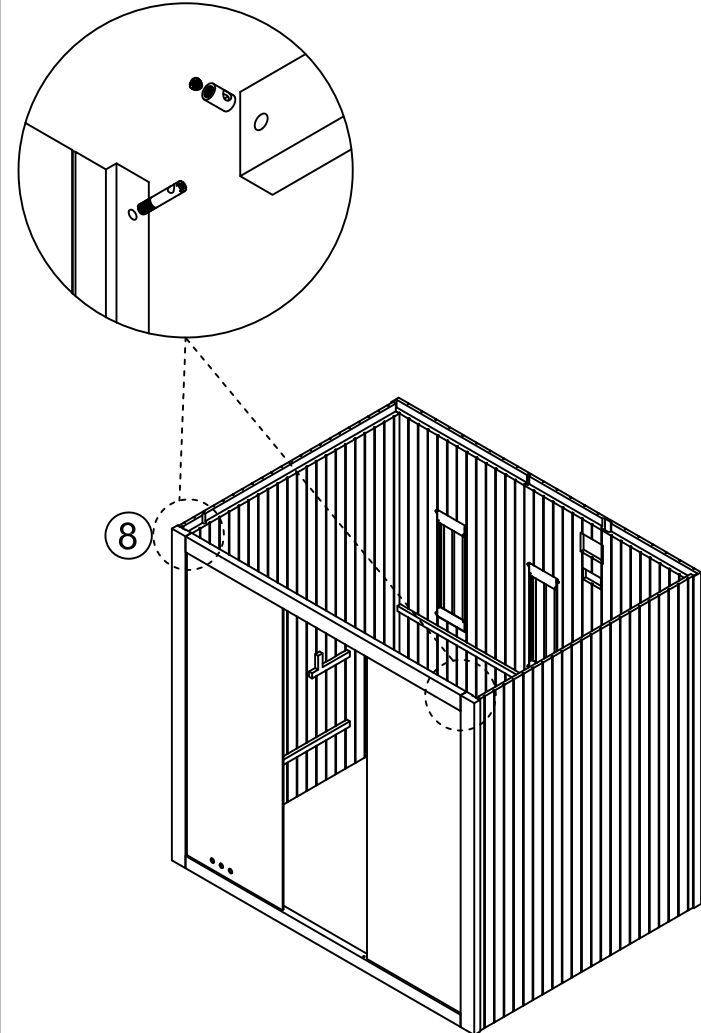
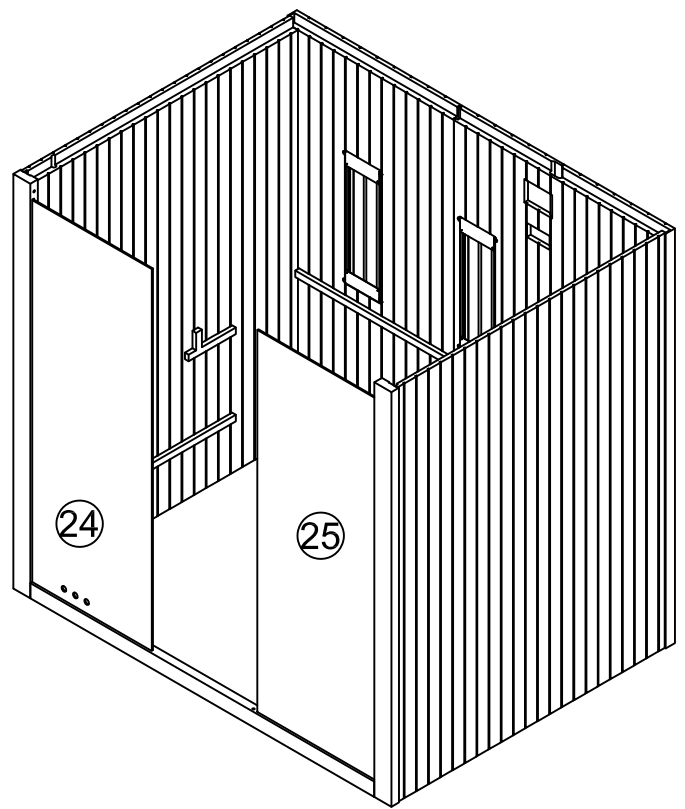
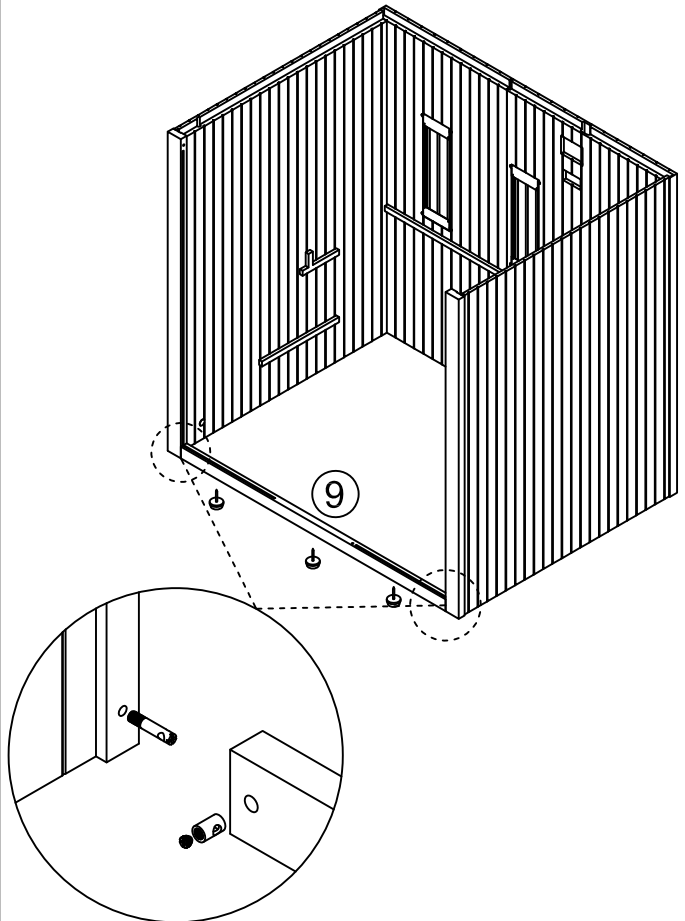

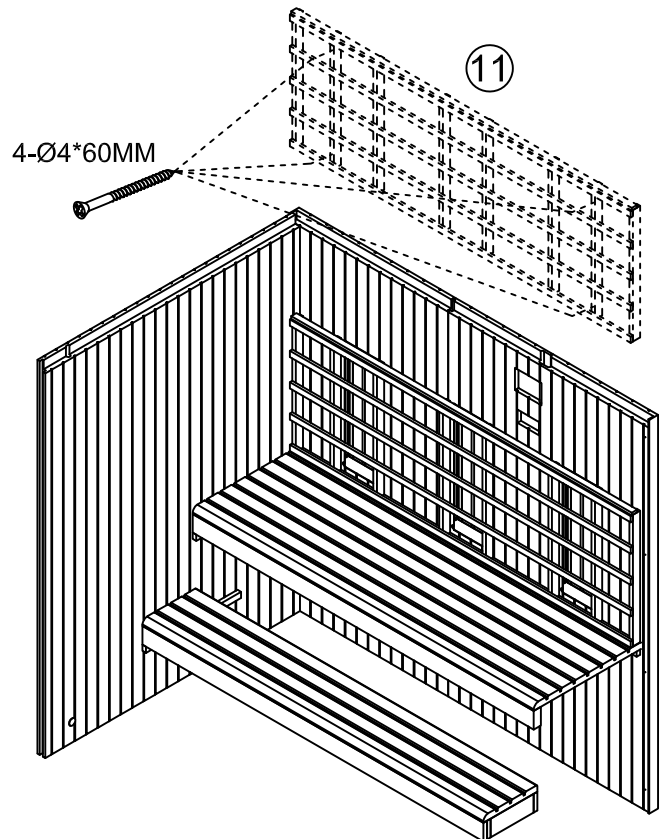
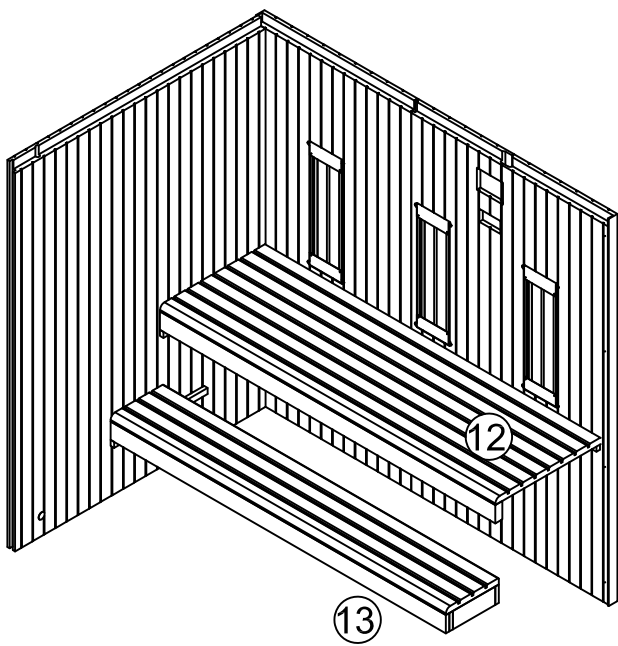
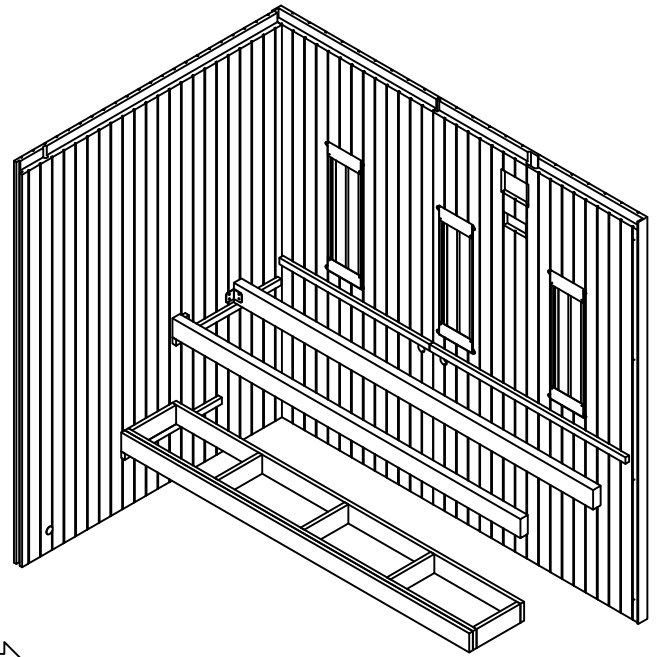
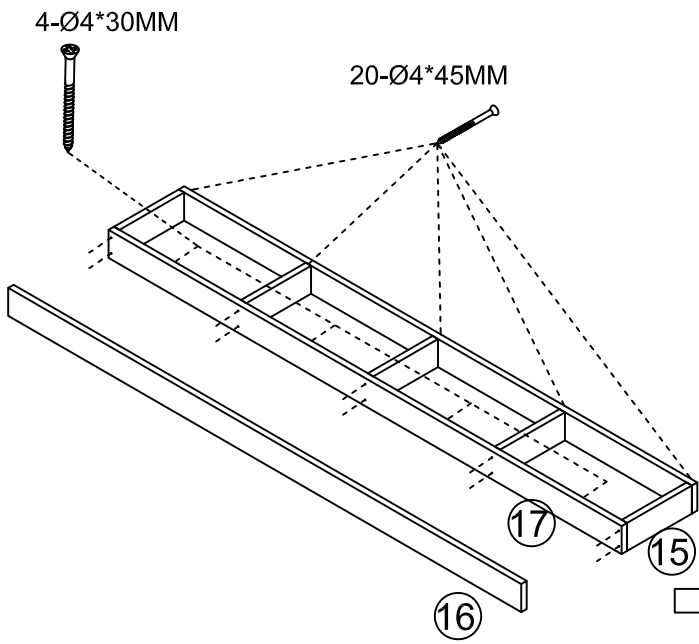

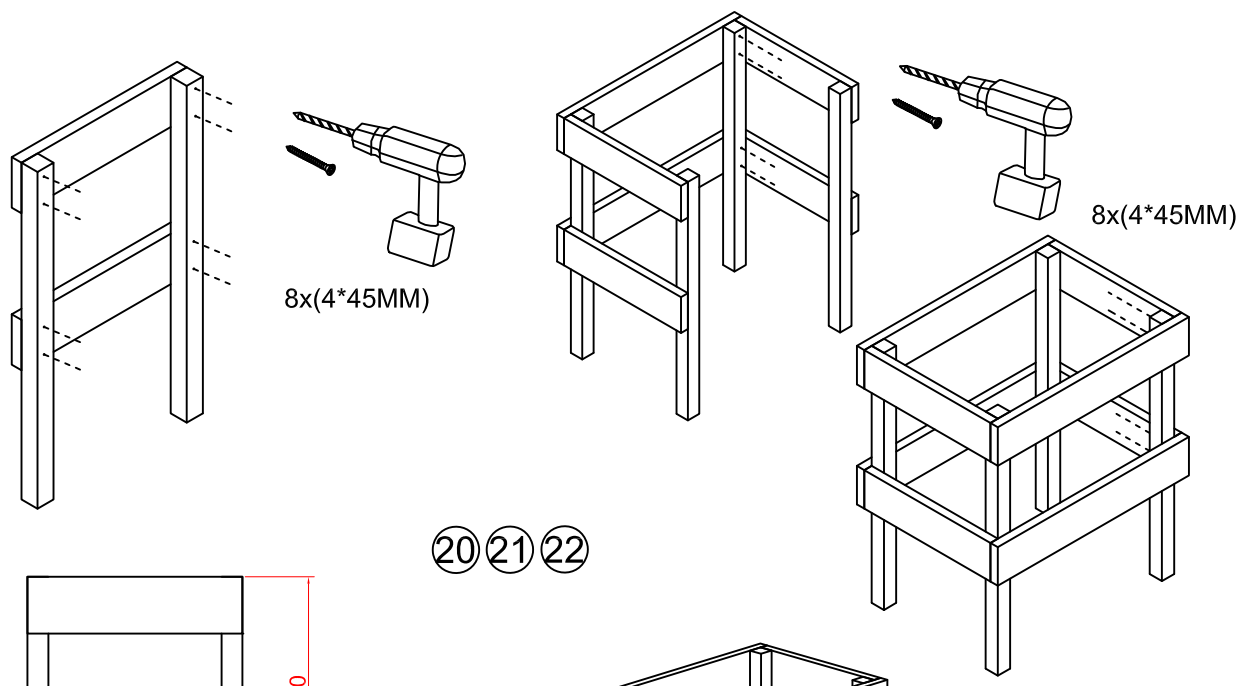

20 21 22

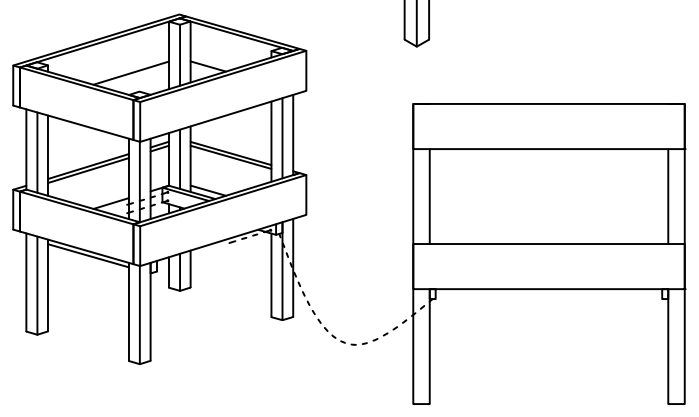
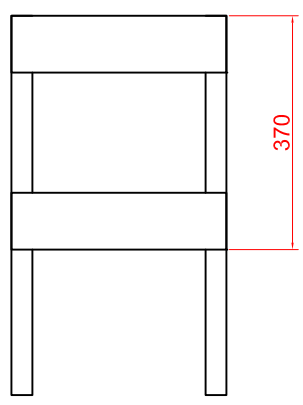

Stove power line

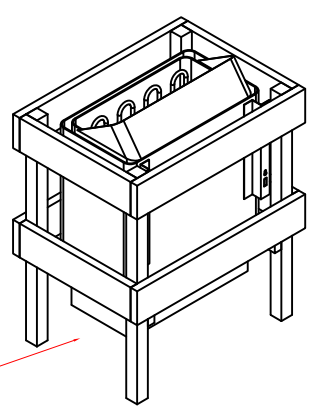
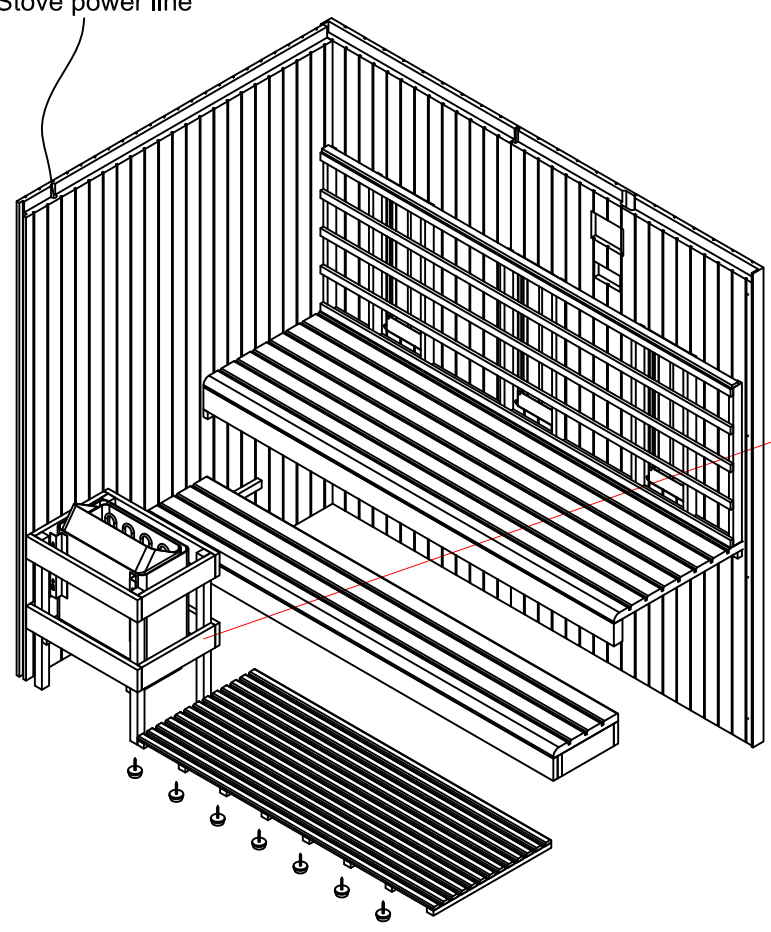

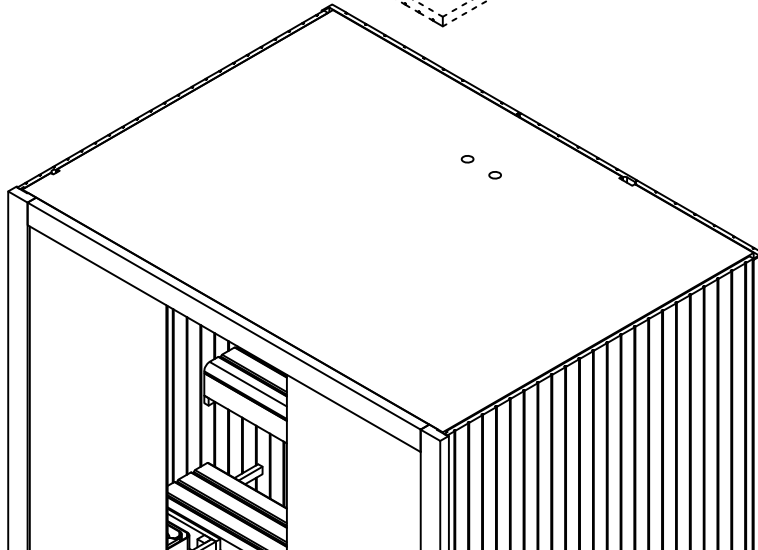
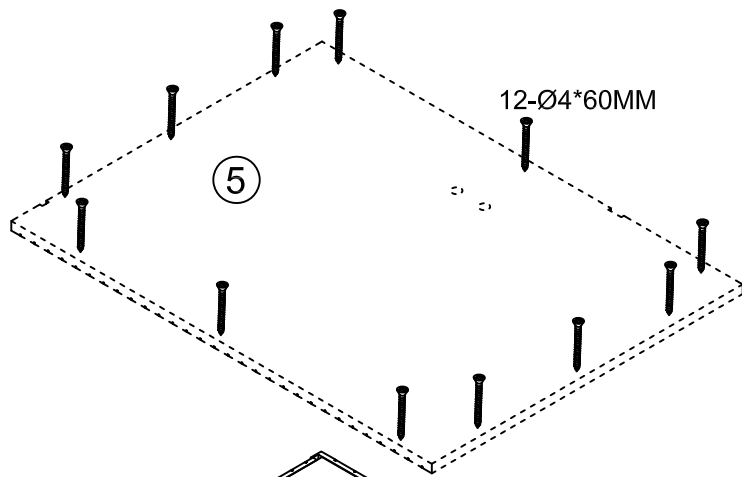
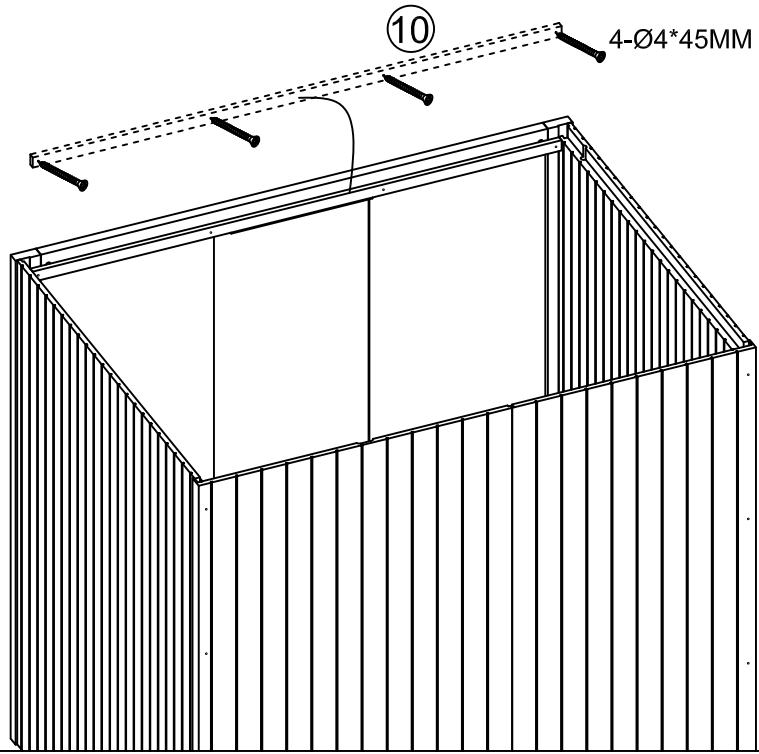

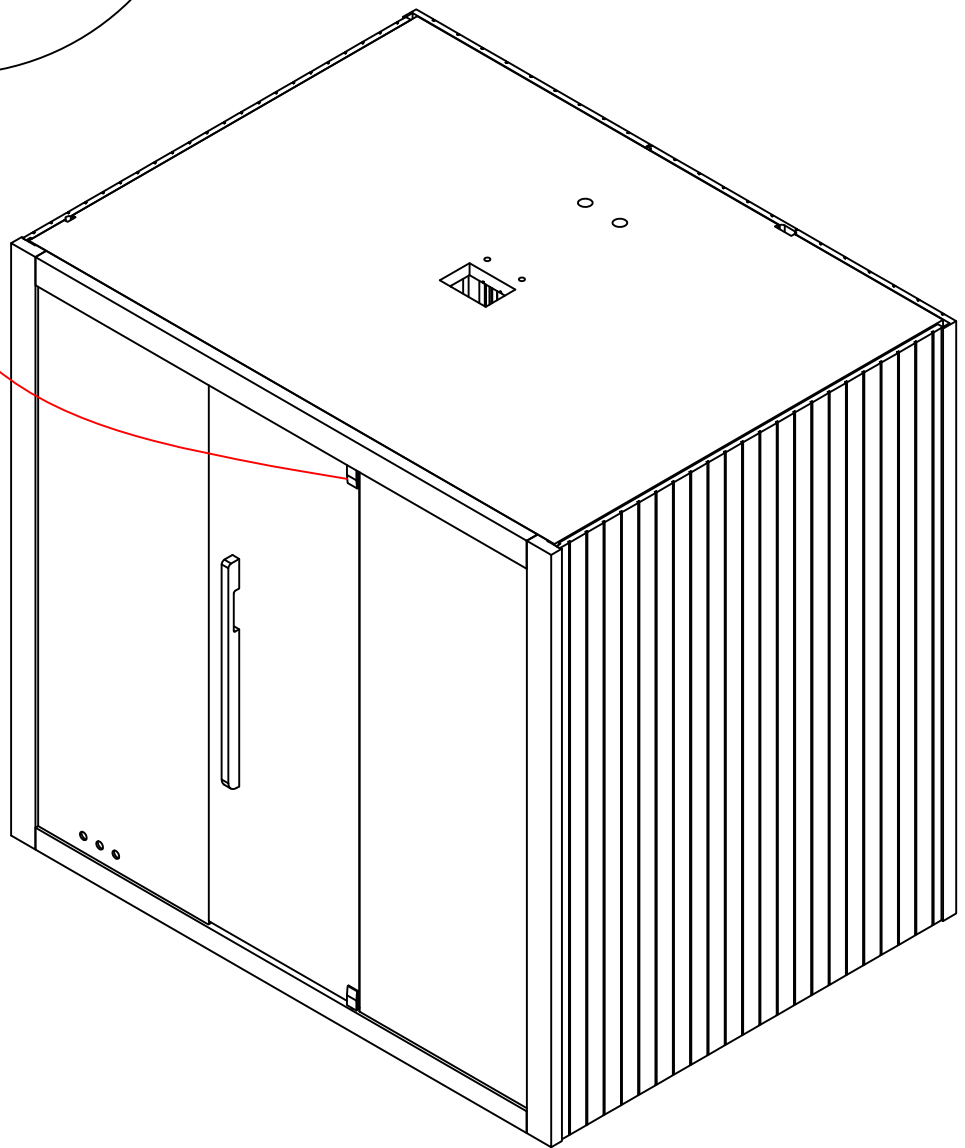
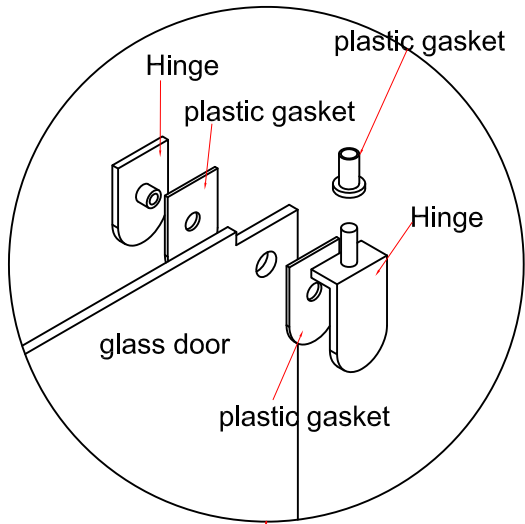

Shema strujnog kruga

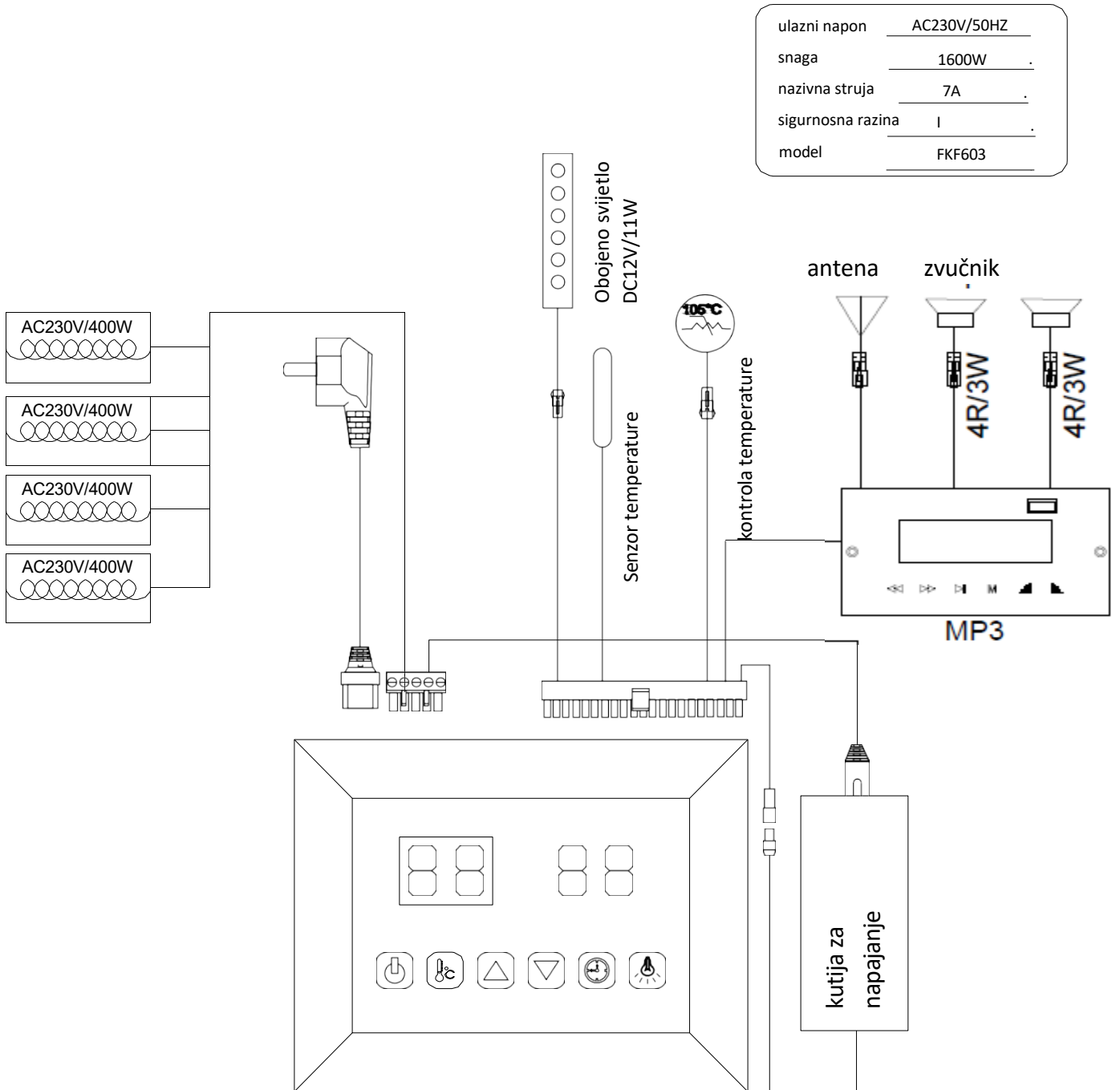

UPUTE ZA UPOTREBU

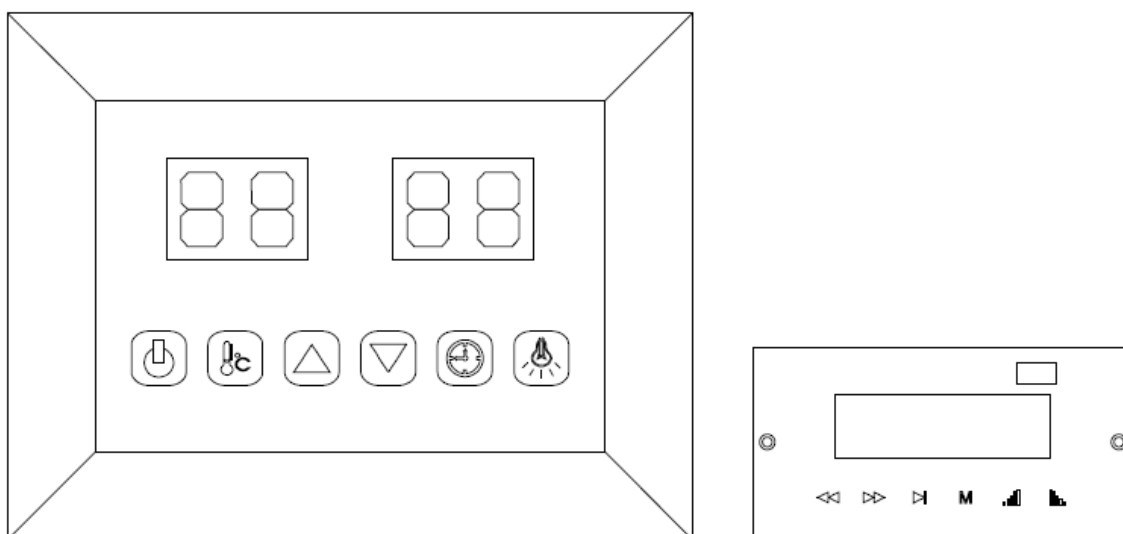

Uključite kabel za napajanje u zidnu utičnicu. LED indikator počinje treperiti na zaslonu.



Infracrveni grijači, svjetla i glazbena funkcija sada se mogu uključiti.

1) Početak:

Pritisnite  za uključivanje zaslona i grijači počinju raditi. Vrijeme se automatski postavlja na 99 minuta i prikazuje se temperatura zraka u kabini.

Pritisnite ponovno , za isključivanje grijača.



2) Podešavanje temperature:

Lijevi zaslon prikazuje temperaturu zraka. Pritisnite , Lijevi zaslon prikazuje temperaturu zraka. Pritisnite za podešavanje željene temperature od 35 ° C do 60 ° C pritiskom na tipke  / , interval je 1°C ; Broj postavke treperit će 10 sekundi, a zatim će automatski prikazati temperaturu zraka. Na ovoj temperaturi grijači automatski prestaju raditi.



Ako temperatura zraka u kabini padne ispod 4°C, grijači se automatski uključuju.

Napomena: maksimalna temperatura zraka koja se može postići u kabini može biti niža od željene temperature. To ovisi o temperaturi izvan kabine. Zadana postavka je 40°C.

3) Podešavanje vremena:

Desni zaslon prikazuje trajanje. Pritisnite , za podešavanje željenog vremena od 5 minuta do 99 minuta pritiskom na tipke  / , interval je 1 minuta. Pri odbrojanju do 00, grijači se automatski isključuju. Standardno vrijeme je 99 minuta.

4) Boja svjetla:

Kratkim pritiskom na , možete postaviti željenu boju (ukupno 7 boja) i ugasi svjetlo. Dugim pritiskom na  prebacite na način automatske promjene boje, svakih 5 sekundi boja se mijenja.

UPUTE ZA UPOTREBU

1) MP3-uređaj:

Aktivirajte MP3 player pritiskom i držanjem tipke "M" na MP3 playeru.

Odaberite željeni način rada uzastopnim pritiskom tipke "M" na MP3 playeru (USB, SD memorijska kartica, Bluetooth način rada, FM radio)

USB/SD ali Bluetooth način rada:

Pjesme možete odabrati kratkim pritiskom na gumb ◀◀ / ▶▶ i podesiti glasnoću (0-32)

dugim pritiskom na gumb ◀◀ / ▶▶ . Pritisnite gumb ▶| za pauziranje reprodukcije.

FM radio način rada:

Dugim pritiskom na tipku ▶|, pokrenite automatsku pretragu radijskih frekvencija (87.5MHZ-108MHZ), sustav će pohraniti sve frekvencije. Možete se kretati između radijskih frekvencija kratkim pritiskom na gumb ◀◀ / ▶▶ , i podesiti glasnoću (0-32) dugim pritiskom na gumb ◀◀ / ▶▶ ..

Održavanje

Zaštita drva

Vanjski dio saune mora biti lakiran nakon montaže.

Ovim postupkom štitimo drvo od vremenskih utjecaja te produljujemo uporabnost i trajnost drva. Također ga činimo otpornim na vodu i prljavštinu!

Zaštitno sredstvo potrebno je obnoviti u skladu s preporukama proizvođača korištenog proizvoda.

Čišćenje:

1. Isključite saunu
2. Usisavačem uklonite prašinu iz pukotina u drvenoj oplati
3. Očistite kabinu vlažnom pamučnom krpom, po potrebi s malo sapuna. Isperite vlažnom krpom
4. Očistite staklo sredstvom za čišćenje prozora/stakla i mekom krpom
5. Vanjsku površinu saune nježite odgovarajućim sredstvom svake 2 godine ili u vremenskom intervalu koji preporučuje proizvođač zaštitnog sredstva (ako je kraći od 2 godine).

VAŽNO!

Drvo treba tretirati zaštitnim sredstvom samo s vanjske strane saune.

Unutrašnjost saune ne smije se obrađivati.

Ne koristite benzin, alkohol, kemikalije ili jaka sredstva za čišćenje saune jer kemijski proizvodi mogu oštetiti drvo. Ne prskajte saunu vodom.

Za montažu i korištenje peći za saunu pročitajte priložene upute.

Grijalicu smije priključiti na električnu mrežu samo ovlašteni električar prema važećim propisima.

Bilješke:
